

**Истории строки.** 18 апреля мы отмечаем **Международный день памятников и исторических мест.** / 6-7



# МАГНИТОГОРСКИЙ РАБОЧИЙ

ЧЕТВЕРГ  
№42 (23922) | 23.04.2026  
ИЗДАЕТСЯ С 1930 ГОДА

ПОГОДА В ГОРОДЕ 23, 24 АПРЕЛЯ

	ЧЕТВЕРГ	ПЯТНИЦА
осадки	☁ 0	☁ -1
температура	☀ +12	☀ +12
ветер	≈ Ю-З 9-14 м/с	≈ Ю-З 4-6 м/с
давление	☉ 719 мм.рт.ст.	☉ 724 мм.рт.ст.



📷 / ФОТО: ДИНАРА ВОРОНЦОВА

Музыкальный руководитель в детском саду – это педагог-музыкант, отвечающий за музыкальное воспитание дошкольников. Он организует занятия, праздники, развивающие игры, утренники и театрализованные постановки. Людмила Ефимовна говорит: – Мне очень нравится моя работа. Замечательный, творческий, дружелюбный, активный коллектив. Лучше не бывает! Работа моя всегда разная, стараюсь брать разнообразные танцы, песни. Постоянно ищущу что-нибудь новенькое. А ребятки всегда интересные, каждый год радуют и удивляют.

**Лица Магнитки.** Людмила Злобина – музыкальный руководитель детского сада №68.

## Поздравляем!

**Уважаемые друзья!  
Поздравляю вас с Днем  
местного самоуправления.**

Он напоминает о том, что развитие городов и поселений зависит не только от решений власти, но и от участия самих жителей. Именно через местное самоуправление люди активно влияют на жизнь своих муниципалитетов, реализуют полезные инициативы и проекты, поднимают значимые для сообщества вопросы и делают повседневность комфортнее и лучше. Когда сотрудники местных администраций, депутаты и активные граждане работают вместе, это всегда приводит к реальным результатам и позитивно отражается на динамике развития муниципалитетов. Желаю всем руководителям и специалистам местного самоуправления крепкого здоровья и успехов в работе на благо Челябинской области!

**Алексей ТЕКСЛЕР, губернатор  
Челябинской области**

**Дорогие земляки! Примите  
искренние поздравления  
с Днем местного  
самоуправления!**

Это не просто форма власти, это самая близкая к людям ее ветвь, призванная решать насущные проблемы и создавать комфортные условия для жизни каждого гражданина. Выражаю искреннюю признательность всем, кто посвятил себя служению на благо магнитогорцев. Ваш труд, зачастую невидимый, но такой важный, помогает решать самые сложные задачи, добиваться поставленных целей и делать наш город лучше. Именно благодаря вашему профессионализму, самоотверженности и неравнодушию Магнитогорск продолжает развиваться и преобразовываться. Местное самоуправление – это основа гражданского общества, и ваша роль в его укреплении неопределима. Желаю вам крепкого здоровья, неиссякаемой энергии, новых успехов, благополучия и процветания! Пусть ваша работа приносит истинное удовлетворение и гордость за достигнутые результаты!

**Сергей БЕРДНИКОВ,  
глава города**

**Уважаемые магнитогорцы!  
Поздравляю вас с Днем  
местного самоуправления!**

От вашей активности, неравнодушия и слаженной работы во многом зависит, насколько комфортным и удобным для жизни становится наш город. Каждый решенный вопрос, каждый благоустроенный двор – это общий вклад в развитие Магнитки. Спасибо всем, кто участвует в жизни города, вместе мы способны на многое. Желаю вам новых успехов, энергии для реализации задуманного и веры в свои силы. Пусть наше общее дело приносит радость и делает город еще лучше!

**Александр МОРОЗОВ,  
председатель  
городского Собрания**

# Важен голос каждого

**«Формирование комфортной  
городской среды».**

О выборе объектов благоустройства в рамках федерального проекта на 2027 год доложила на аппаратном совещании главы Магнитогорска глава администрации Орджоникидзевского района Анна Степанова



/ ФОТО: ПРЕСС-СЛУЖБА АДМИНИСТРАЦИИ ГОРОДА, ДИНАРА ВОРОНЦОВА



**Программа «Формирование комфортной городской среды», созданная по инициативе Президента РФ Владимира Путина, реализуется с 2017 года. В 2025 году она вошла в новый нацпроект «Инфраструктура для жизни». Программа рассчитана до 2030 года. Ее цель – сделать города уютнее: обновить парки, скверы, улицы, площади.**

Самые важные решения принимают сами жители. Именно они голосуют за то, какой сквер или общественную площадку преобразят. С каждым годом активность населения растет. В этом году по всей Челябинской области подали 237 предложений. В прошлом было чуть больше сотни. Интерес вырос вдвое.

За время действия программы в регионе благоустроили более 3000 территорий. Только в 2025 году привели в порядок 151 объект. В Магнитогорске тоже благоустроили ряд территорий: сквер Трех поколений, парк «Южный», сквер имени Чайковского, парк Ветеранов Магнитки, набережную Урала, сквер «50 лет Победы», сквер «Детский», перечислила Анна Викторовна.

На 2026 год в рамках программы запланировано благоустройство сквера имени Лермонтова в Ленинском районе. Там заасфальтируют дорожки, добавят наружное освещение, обновят детскую площадку и малые формы.

А жители уже определяют, что обновить в следующем году. В феврале администрация принимала предложения от горожан. Участие в выборе



территорий для благоустройства приняли около семи тысяч человек. Магнитогорцы назвали 17 общественных территорий. Вот шестерка лидеров: сквер «Умка» – 1215 голосов, сквер «Зеленый дворик» – 1017 голосов; сквер «Городской» – 844 голоса; территория у дома № 126 по проспекту Карла Маркса (у Концертного объединения) – 811 голосов; Привокзальная площадь у памятника «Паровоз» – 672 голоса; сквер «Театральный» – 412 голосов.

– Специалистами управления архитектуры и градостроительства подготовлены дизайн-проекты общественных территорий, предложенных для благоустройства в 2027 году в рамках проекта «Формирование комфортной городской среды». С 5 по 20 марта у жителей была возможность ознакомиться с данными проектами и внести свои предложения. Предложения можно было передавать в управление архитектуры и градостроительства. Итоговые варианты дизайн-проектов с учетом мнения жителей будут выставлены на рейтинговое голосование, – напомнила Анна Степанова.

Так, в сквере «Умка», который простирается от одноименного спорткомплекса

до улицы Советской, планируют высадить зелень, сделать новое освещение и поставить тематические малые формы – «Коньки» и «Белый медведь» со светящимися буквами «УМКА». В сквере «Зеленый дворик» на улице Советской Армии за домами №31 и 33 хотят установить детское спортивное и игровое оборудование, заняться озеленением и обновить фонари. Сквер «Городской» расположен на улице Труда между домами №9/1 и 11/1. Дизайн-проект предполагает установку уличной мебели, освещения, обустройство цветочных клумб. Территория у дома № 126 по проспекту Карла Маркса – пешеходная зона у здания Концертного объединения. Здесь планируют озеленение, новое освещение, установку информационных тумб и арт-объекта «Указатель». На Привокзальной площади в рамках дизайн-проекта запланировано обустройство пешеходных дорожек, высадка растений, обновление фонарей. В сквере «Театральный» возле театра оперы и балета хотят не только посадить новые деревья, но и установить там малые архитектурные формы и арт-объекты.

Жителям Магнитогорска осталось выбрать, какую тер-

риторию нужно благоустроить в 2027 году. Всероссийское рейтинговое онлайн-голосование пройдет с 21 апреля по 12 июня. Проголосовать можно на платформе «Формирование комфортной городской среды» по ссылке [zagorodsreda.gosuslugi.ru](http://zagorodsreda.gosuslugi.ru). Для этого нужна подтвержденная учетная запись на Госуслугах. Голосуют только жители старше 14 лет.



Каждый участник может выбрать одну территорию. Объекты, которые наберут больше всего голосов, и будут благоустраивать в следующем году. Проголосовать помогут волонтеры. В указанные дни они будут работать в общественных местах. К слову, любой желающий старше 14 лет может стать волонтером – достаточно заполнить заявку на сайте Добро.рф.

– Курирование проекта осуществляет партия «Единая Россия», она сумела решить вопросы финансирования и реализации. Стоит заметить, что благоустройство Магнитогорска проводится также в рамках программы «Инициативное бюджетирование» партии «Единая Россия». Эти две программы преобразили наш город. Как и любая другая страна в мире, мы не можем реализовать сразу все, что хотелось бы. Очень правильно и очень здорово, когда люди выбирают и предлагают те проекты, которые стоит реализовать в текущем году. Люди верят в реализацию благоустройства и видят значимые изменения. Чем больше будет вовлечено наших горожан, тем эффективней будут результаты. Поэтому я призываю всех жителей не оставаться равнодушными. Основа изменений – инициативность людей, – заключил глава города Сергей Бердников.

# Официальные материалы

## АДМИНИСТРАЦИЯ ГОРОДА МАГНИТОГОРСКА ЧЕЛЯБИНСКОЙ ОБЛАСТИ ПОСТАНОВЛЕНИЕ

17.04.2026

№ 2759-П

О внесении изменения в постановление администрации города Магнитогорска от 21.03.2018 № 2996-П

В соответствии со статьей 219 Бюджетного кодекса Российской Федерации, Положением о бюджетном процессе в городе Магнитогорске, утвержденным Решением Магнитогорского городского Собрания депутатов от 30 марта 2021 года № 102, руководствуясь Уставом города Магнитогорска,

ПОСТАНОВЛЯЮ:

1. Внести в постановление администрации города Магнитогорска от 21.03.2018 № 2996-П «Об утверждении Порядка учета бюджетных и денежных обязательств получателей средств бюджета города Магнитогорска» (далее – постановление) изменение, приложение к постановлению изложить в новой редакции (приложение).

2. Настоящее постановление вступает в силу после официального опубликования.

3. Службе внешних связей и молодежной политике администрации города Магнитогорска (Числова Г. Д.) опубликовать настоящее постановление в средствах массовой информации и разместить на официальном сайте администрации города Магнитогорска.

4. Контроль исполнения настоящего постановления возложить на заместителя главы города Магнитогорска Макарову А. Н.

Глава города Магнитогорска С. Н. БЕРДНИКОВ

Приложение  
к постановлению администрации города Магнитогорска  
от 17.04.2026 № 2759-П

Приложение  
к постановлению администрации города Магнитогорска  
от 21.03.2018 № 2996-П

Порядок учета бюджетных и денежных обязательств получателей  
средств бюджета города Магнитогорска

### 1. Общие положения

1. Настоящий Порядок учета бюджетных и денежных обязательств получателей средств бюджета города Магнитогорска (далее – Порядок) разработан в соответствии со статьей 219 Бюджетного кодекса Российской Федерации и устанавливает порядок исполнения бюджета города по расходам в части постановки на учет бюджетных и денежных обязательств получателей средств бюджета города Управлением финансов администрации города Магнитогорска (далее соответственно – Управление финансов, бюджетные обязательства, денежные обязательства).

2. Учету подлежат бюджетные обязательства, принимаемые получателями средств бюджета города (далее – получатели средств) путем заключения муниципальных контрактов (договоров) на поставку товаров, выполнение работ, оказание услуг для обеспечения муниципальных нужд с физическими и юридическими лицами, индивидуальными предпринимателями (далее – муниципальный контракт (договор)) в соответствии с положениями Федерального закона от 05.04.2013 № 44-ФЗ «О контрактной системе в сфере закупок товаров, работ, услуг для обеспечения государственных и муниципальных нужд».

Учет денежных обязательств осуществляется в пределах учтенных в Управлении финансов бюджетных обязательств.

3. Принятие получателями средств бюджетных обязательств за счет средств бюджета города осуществляется в пределах доведенных до них в установленном порядке лимитов бюджетных обязательств по кодам бюджетной классификации расходов бюджета города.

Получатель средств заключает муниципальный контракт (договор) за пределами срока действия утвержденных лимитов бюджетных обязательств, в случаях, предусмотренных положениями Бюджетного кодекса Российской Федерации.

При принятии бюджетных обязательств по нескольким кодам классификации расходов бюджета города, объем обязательств указывается в разрезе каждого кода классификации расходов бюджета города.

Стоимостное выражение подлежащих учету бюджетных обязательств не должно превышать утвержденный получателю бюджетных средств доведенный объем лимитов бюджетных обязательств по кодам классификации расходов бюджета города.

4. Бюджетные и денежные обязательства формируются получателями средств в форме электронных документов в структурированном виде в программном комплексе Автоматизированный Центр Контроля исполнения бюджета АЦК-Финансы (далее – АЦК-Финансы).

5. Электронный документооборот в целях настоящего Порядка осуществляется в порядке, установленном постановлением администрации города Магнитогорска об ор-

ганизации юридически значимого электронного документооборота на базе автоматизированной системы АЦК-Финансы Электронный документооборот с применением электронной подписи (далее – электронная подпись) осуществляется в соответствии с законодательством Российской Федерации на основании соглашения об обмене электронными документами, заключенного между получателем средств и Управлением финансов.

### 2. Порядок учета бюджетных обязательств

6. Постановка на учет бюджетных обязательств осуществляется Управлением финансов путем регистрации электронного документа «Договор» (далее – ЭД «Договор»).

7. ЭД «Договор» формируется на основании документов, предусмотренных в Приложении № 1 к настоящему Порядку, (далее – документ-основание).

Информация, содержащаяся в ЭД «Договор», должна соответствовать аналогичной информации, содержащейся в документе-основании.

8. Документ-основание, указанные в пункте 1 Приложения к настоящему Порядку, прикрепляются к ЭД «Договор» в виде файлов, сформированных с использованием единой информационной системы в сфере закупок (далее – единая информационная система).

Документы-основания, указанные в пунктах 2, 3 Приложения к настоящему Порядку, прикрепляются к ЭД «Договор» в форме электронной копии документа на бумажном носителе, созданной посредством его сканирования или сформированных в электронной форме и подписанных электронными подписями в иных системах электронного документооборота.

В случае если бумажный вариант документа-основания состоит из двух или более листов, электронная копия формируется в виде одного файла. Допускается приложения к документу-основанию формировать отдельными файлами.

Документ-основание не может быть представлен в нечитаемом виде или подразумевать двойное трактование (разночтение).

В случае невозможности определения кода вида (кодов видов) расходов классификации расходов бюджета города по предмету документа-основания, получатель средств при формировании в АЦК-Финансы ЭД «Договор» одновременно с документами, указанными в абзацах 1 и 2 пункта 6 Порядка, прикрепляет заключение органа, уполномоченного на проведение проверки сметной документации на предмет соответствия видов работ классификации: строительство, реконструкция, текущий ремонт, капитальный ремонт (далее – уполномоченный орган), либо задание на проектирование, утвержденное заместителем главы города, курирующим соответствующее направление (далее – задание на проектирование), в которых должен быть указан вид работ, подтверждающий обоснованность применения кода вида (кодов видов) расходов классификации расходов бюджета города.

Получатель средств несет ответственность за полноту и достоверность представленных документов-оснований.

9. Бюджетные обязательства, принятые получателем средств, подлежат представлению для постановки на учет в Управление финансов в срок не позднее пяти рабочих дней со дня заключения документа-основания.

10. На основании сформированного ЭД «Договор» на статусе «Принят» в АЦК-Финансы автоматически заполняется и формируется электронный документ бюджетное обязательство (далее – ЭД «Бюджетное обязательство»).

11. ЭД «Договор» подписывается электронной подписью руководителя получателя средств, главного бухгалтера на статусе «Принят» и в течение двух рабочих дней доводится до главного распорядителя средств бюджета города (далее – главный распорядитель) путем перевода ЭД «Договор» на дополнительный статус «Ожидает подписи ГРБС».

12. Главный распорядитель в течение трех рабочих дней осуществляет проверку представленного ЭД «Договор» на:

1) заполнение всех необходимых полей экранных форм ЭД «Договор» в соответствии с функционалом, предусмотренным АЦК-Финансы;

2) соответствие информации, содержащейся в ЭД «Договор», данным документа-основания;

3) наличие достаточного остатка неиспользованных лимитов бюджетных обязательств получателя средств по коду классификации расходов бюджета.

4) соответствие размера авансового платежа размеру, установленному постановлением администрации города «О мерах по обеспечению исполнения бюджета города Магнитогорска»;

5) соответствие кодов классификации расходов бюджета города, указанных в ЭД «Договор», содержанию проводимой операции по документу-основанию.

6) соответствие предмета документа-основания коду вида (кодам видов) расходов классификации расходов бюджета города.

В случае невозможности определения кода вида (кодов видов) расходов классификации расходов бюджета города по предмету документа-основания, главный распорядитель при проверке представленного ЭД «Договор» проверяет соответствие кода вида (кодов видов) расходов классификации расходов бюджета города виду работ, указанному в заключении уполномоченного органа либо в задании на проектирование.

При соответствии ЭД «Договор» представленного получателями средств, требованиям, установленным настоящим пунктом, главный распорядитель подписывает их в электронном виде.

Получатель средств переводит подписанные ЭД «Договор» на дополнительный статус «Проверен ГРБС» для постановки на учет бюджетного обязательства Управлением финансов.

В случае несоответствия установленным требованиям главный распорядитель возвращает ЭД «Договор» получателю средств путем выполнения процедуры отказа, предусмотренной АЦК-Финансы.

13. Управление финансов в течение трех рабочих дней, следующих за днем представления получателем средств ЭД «Договор» на статусе «Принят», дополнительный статус «Проверен ГРБС», осуществляет постановку на учет бюджетного обязательства либо отказывает в постановке на учет бюджетного обязательства.

Управление финансов при постановке на учет бюджетного обязательства осуществляет контроль за:

1) не превышением суммы бюджетного обязательства по соответствующим кодам классификации расходов бюджета города над суммой неиспользованных лимитов бюджетных обязательств получателя средств, отдельно для текущего финансового года, для первого и для второго года планового периода;

2) соответствием предмета бюджетного обязательства, указанного в основании ЭД



**СЛУЖБА ПО КОНТРАКТУ –**  
РАБОТА ДЛЯ НАСТОЯЩИХ МУЖЧИН

ЕДИНОВРЕМЕННАЯ ВЫПЛАТА  
для заключивших контракт **3 000 000 Р**

ДОХОД ЗА ПЕРВЫЙ ГОД  
от **6 000 000 Р**

**ПРИСОЕДИНЯЙСЯ К СВОИМ!**

Пункт отбора:  
г. Челябинск, ул. Цвиллинга, д. 11,  
или военный комиссариат по месту жительства

8-912-081-27-95  
8-982-356-96-53

QR code

«Договор», и предмета документа-основания коду вида (кодам видов) расходов классификации расходов бюджета города, указанному в ЭД «Договор», документе-основании.

В случае невозможности определения кода вида (кодов видов) расходов классификации расходов бюджета города по предмету документа-основания, Управление финансов при постановке на учет бюджетного обязательства осуществляет контроль за соответствием кода вида (кодов видов) расходов классификации расходов бюджета города виду работ, указанному в заключении уполномоченного органа либо в задании на проектирование.

3) соответствием информации о муниципальном контракте в реестре контрактов, предусмотренном законодательством Российской Федерации о контрактной системе в сфере закупок товаров, работ, услуг для обеспечения государственных и муниципальных нужд, аналогичной информации, указанной в ЭД «Договор», и условиям муниципального контракта для бюджетных обязательств, возникающих на основании документа-основания, предусмотренного пунктом 1 Приложения к настоящему Порядку.

14. При положительном результате проверки Управление финансов осуществляет постановку на учет бюджетное обязательство посредством выполнения процедуры регистрации ЭД «Договор».

15. В случае отрицательного результата проверки на соответствие требованиям, установленным пунктом 11 настоящего Порядка, Управление финансов отказывает в регистрации ЭД «Договор» с указанием причины отказа в электронном виде в АЦК-Финансы.

16. Учетный номер ЭД «Бюджетное обязательство» присваивается в АЦК-Финансы автоматически, является уникальным и не подлежит изменению, в том числе при изменении отдельных реквизитов бюджетного обязательства.

17. Бюджетные обязательства, поставленные на учет Управлением финансов, подлежащие исполнению в текущем году, автоматически отражаются в журнале регистрации договоров на принятие бюджетных обязательств (далее – Журнал регистрации договоров) в электронном виде в АЦК-Финансы.

18. Внесение изменений в учтенное бюджетное обязательство осуществляется путем перерегистрации ЭД «Договор» в следующих случаях:

- 1) внесения изменений в документ-основание;
- 2) изменения кодов классификации расходов бюджета города по бюджетному обязательству;
- 3) в иных случаях, влекущих необходимость внесения изменений в бюджетное обязательство.

Внесение изменений в бюджетное обязательство в случаях, предусмотренных настоящим пунктом осуществляется на основании документов, подтверждающих необходимость внесения таких изменений.

19. В случае уменьшения получателю средств лимитов бюджетных обязательств, приводящих к невозможности исполнения ранее принятых и поставленных на учет бюджетных обязательств, получателю средств должен обеспечить:

- согласование в соответствии с законодательством Российской Федерации о контрактной системе в сфере закупок товаров, работ, услуг для обеспечения государственных и муниципальных нужд новых условий муниципальных контрактов (договоров), в том числе по цене и (или) срокам их исполнения и (или) количеству (объему) товара (работы, услуги), иных договоров;

перерегистрацию бюджетных обязательств.

20. Принятые и не исполненные в отчетном финансовом году бюджетные обязательства, подлежащие исполнению в текущем финансовом году, должны быть перерегистрированы в срок до 1 февраля очередного финансового года в соответствии с настоящим Порядком.

В случае, если коды бюджетной классификации расходов бюджета города, по которым бюджетное обязательство было поставлено на учет в текущем финансовом году, в очередном финансовом году являются недействующими, то регистрация бюджетного обязательства осуществляется по кодам бюджетной классификации расходов бюджета города, действующим в очередном финансовом году.

21. При реорганизации или ликвидации получателя средств неисполненные бюджетные обязательства должны быть урегулированы в соответствии с действующим законодательством.

### 3. Порядок учета денежных обязательств

22. Принятие и постановка на учет денежного обязательства осуществляется в соответствии с пунктом 4 Порядка исполнения бюджета города по расходам и источникам финансирования дефицита бюджета города Магнитогорска, утвержденного постановлением администрации города Магнитогорска.

Приложение  
к Порядку учета бюджетных и денежных обязательств  
получателей средств бюджета города Магнитогорска

Перечень документов, на основании которых возникают бюджетные обязательства  
получателей средств

№ п/п	Документ, на основании которого возникает бюджетное обязательство получателя средств
1	Муниципальный контракт (договор) на поставку товаров, выполнение работ, оказание услуг для обеспечения муниципальных нужд, сведения о котором подлежат включению в реестр контрактов
2	Муниципальный контракт (договор), сведения о котором не подлежат включению в реестр контрактов
3	Муниципальный контракт (договор), заключенный в простой письменной форме в соответствии с положениями Гражданского кодекса Российской Федерации для совершения сделок

## АДМИНИСТРАЦИЯ ГОРОДА МАГНИТОГОРСКА ЧЕЛЯБИНСКОЙ ОБЛАСТИ ПОСТАНОВЛЕНИЕ

20.04.2026

№ 2778-П

О внесении изменений в постановление администрации города Магнитогорска от 21.03.2016 № 3006-П

В соответствии с федеральными законами от 12.01.1996 № 7-ФЗ «О некоммерческих организациях», от 06.10.2003 № 131-ФЗ «Об общих принципах организации местного самоуправления в Российской Федерации», на основании постановлений администрации города Магнитогорска от 28.09.2011 № 11192-П «Об утверждении Порядка предо-

ставления имущественной поддержки социально ориентированным некоммерческим организациям города Магнитогорска», от 29.09.2021 № 10580-П «Об утверждении Административного регламента предоставления имущественной поддержки социально ориентированным некоммерческим организациям на территории муниципального образования», дополнительного соглашения от 01.12.2025 № 1 к договору безвозмездного пользования муниципальным имуществом № 02-10/210 от 01.11.2018, руководствуясь Уставом города Магнитогорска,

ПОСТАНОВЛЯЮ:

1. Внести в постановление администрации города Магнитогорска от 21.03.2016 № 3006-П «О включении в Реестр социально ориентированных некоммерческих организаций – получателей поддержки города Магнитогорска» изменение, в подпункте 2 пункта 1 постановления слова «Магнитогорскую городскую общественную организацию «Местная национально-культурная автономия татар «Татар рухы» заменить словами «Магнитогорскую городскую общественную организацию «Местная национально-культурная автономия татар «Татар рухы» (Татарский дух)».

2. Службе внешних связей и молодежной политики администрации города Магнитогорска (Числова Г. Д.) опубликовать настоящее постановление в средствах массовой информации.

3. Контроль исполнения настоящего постановления возложить на заместителя главы города Магнитогорска Сафонову Н. В.

Исполняющий обязанности главы города Магнитогорска М. В. МОСКАЛЕВ

## АДМИНИСТРАЦИЯ ГОРОДА МАГНИТОГОРСКА ЧЕЛЯБИНСКОЙ ОБЛАСТИ ПОСТАНОВЛЕНИЕ

№ 2743-П

О внесении изменений в постановление администрации города Магнитогорска от 22.11.2013 № 15845-П

В соответствии с Гражданским кодексом Российской Федерации, Жилищным кодексом Российской Федерации, Федеральным законом от 06.10.2003 № 131-ФЗ «Об общих принципах организации местного самоуправления в Российской Федерации», Правилами благоустройства территории города Магнитогорска, утвержденными Решением Магнитогорского городского Собрания депутатов от 31 октября 2017 года № 146, руководствуясь Уставом города Магнитогорска,

ПОСТАНОВЛЯЮ:

1. Внести в постановление администрации города Магнитогорска от 22.11.2013 № 15485-П «Об утверждении Требований к внешнему архитектурному облику города Магнитогорска» (далее – постановление) следующие изменения:

- 1) приложение к постановлению изложить в новой редакции (приложение);
- 2) приложения № 1, 2, 3, 4 к постановлению исключить.

2. Настоящее постановление вступает в силу с 01 июня 2026 года и действует по 01 июня 2032 года.

3. Службе внешних связей и молодежной политики администрации города Магнитогорска (Числова Г. Д.) опубликовать в газете «Магнитогорский рабочий» и разместить на официальном сайте Магнитогорского городского округа в сети Интернет настоящее постановление.

4. Контроль исполнения настоящего постановления возложить на заместителя главы города Магнитогорска Хабибуллину Д. Х., главу администрации Ленинского района города Магнитогорска Скарлыгину Е. Г., главу администрации Правобережного района города Магнитогорска Халезина В. Л., главу администрации Орджоникидзевского района города Магнитогорска Степанову А. В.

Глава города Магнитогорска С. Н. БЕРДНИКОВ

Приложение  
к постановлению администрации города Магнитогорска  
от 17.04.2026 2026 № 2743-П

Приложение  
к постановлению администрации города Магнитогорска  
от 22.11.2013 № 15845-П

Требования к внешнему архитектурному облику города Магнитогорска

### 1. Общие положения

1. Настоящие Требования к внешнему архитектурному облику города Магнитогорска (далее – Требования) разработаны в целях сохранения самобытности и уникальности архитектурной застройки, а также развития и поддержания эстетики визуально-пространственной городской среды и градостроительной культуры, сохранения внешнего архитектурного облика города.

2. Настоящие Требования регулируют вопросы содержания, ремонта и реставрации фасадов зданий и сооружений на территории города Магнитогорска, включая требования, предъявляемые к устройству и эксплуатации входных групп (входов), окон, витрин, балконов, лоджий, дополнительного технического оборудования фасадов; устанавливаются, в том числе, требования, предъявляемые к устройству и оборудованию вывесок, указателей и информации, не содержащей сведения рекламного характера, знаков адресации; определяют правила размещения рекламных конструкций, установки ограждений, внешнего облика многофункциональных опор, автостоянок, нестационарных торговых объектов, с учетом внешнего архитектурного облика города, регулируют вопросы в отношении утвержденных администрацией города гостевых маршрутов.

Перечень гостевых маршрутов устанавливается администрацией города отдельным постановлением.

2. Содержание, ремонт и реставрация фасадов зданий и сооружений

3. Собственники зданий и сооружений, организации, осуществляющие управление многоквартирными домами на основании заключенных с собственниками помещений договоров, обязаны принимать меры по поддержанию в исправном и эстетичном состоянии фасадов и сохранению архитектурно-художественного внешнего вида зданий и сооружений.

4. С целью осуществления мер, указанных в пункте 3 Требований, собственники зданий и сооружений, организации, осуществляющие управление многоквартирными домами на основании заключенных с собственниками помещений договоров, должны:

- 1) систематически, но не реже одного раза в год, проверять состояние фасадов и их отдельных элементов;



## Сделайте свой выбор

**Голосование.** С 21 апреля по 12 июня магнитогорцы выбирают территории, которые будут благоустроены в 2027 году в рамках федерального проекта «Формирование комфортной городской среды»



**Ознакомьтесь с проектами благоустройства и выбрать один из них можно на платформе обратной связи в разделе «Формирование комфортной городской среды» [zagorodsreda.gosuslugi.ru](http://zagorodsreda.gosuslugi.ru), а также с помощью волонтеров в общественных местах. Проголосовать может каждый человек старше 14 лет.**

– Благодаря проекту «Формирование комфортной городской среды» сегодня магнитогорцы

могут прогуляться по набережной в парке у Вечного огня или в сквере Metallurgov, а также заняться спортом в Экологическом парке. Теперь отличный парк есть в южных районах города, второе рождение пережил знаковый для города парк – Ветеранов Магнитки. И все эти территории – выбор наших горожан. Поэтому так важно каждому магнитогорцу принять участие в голосовании, – отметил глава города Сергей Бердников.



## Проверка на грамотность

Елена ПАВЕЛИНА

К Центральной городской библиотеке имени Ручьева, библиотеке Крашенинникова, библиотеке Мира добавилось еще одно место проведения диктанта – атриум городского курорта «Притяжение». Привлечь к акции как можно больше любителей русского языка и литературы стало возможным благодаря поддержке Законодательного Собрания Челябинской области и лично депутата ЗСО Павла Шиляева, МГСД и лично его спикера Александра Морозова, Магнитогорского концертного объединения и драматического академического театра имени Пушкина.



Более десяти лет дружная команда библиотекарей является непосредственным организатором акции в нашем городе. И каждый раз она старается привнести в нее новые нюансы. Так, на роль диктующего в Центральную городскую библиотеку был приглашен в этом году председатель городского Собрания Александр Морозов. Среди 69 человек, пришедших написать диктант на этой библиотечной площадке, можно было увидеть главного специалиста по ориентационной работе ПАО «ММК» Владимира Дремова, начальника



отдела по взаимодействию с СМИ МГСД Анжелику Филипову, журналистку «ТВ-ИН» Марию Клименко.

– Сегодня вместе с нами диктант пишут в сотнях городов по всему миру, а столицей «То-



**Акция.** Четыре городские площадки охватила в этом году международная общественная просветительская акция «Тотальный диктант», направленная на популяризацию русского языка, повышение грамотности и расширение литературного кругозора

тального диктанта» стал Улан-Удэ, – обратилась к участникам заведующая сектором читального зала Центральной библиотеки Екатерина Нуждина. – На сайте весь день идет марафон, во время которого можно писать диктант онлайн и узнать много нового о русском языке. В десятках городов можно написать диктант на национальных языках в рамках проекта «Тот.Язык», а младшие школьники участвуют в проекте «Недиктант. Дети». Все это «Тотальный диктант», частью которого стали сегодня и мы с вами

С первого года существования просветительского проекта, инициированного в Новосибирском государственном университете, для диктанта выбирались произведения русских классиков. В 2010 году появилась одна из отличительных черт «Тотального диктанта» – оригинальный

текст, написанный специально для акции. Такое решение было принято в связи с развитием мобильного интернета и участвующими случаями списывания. Первым автором, который создал текст исключительно для мероприятия, стал писатель-фантаст Борис Стругацкий.

Для диктанта-2026 текст написал Алексей Варламов, доктор филологических наук и лауреат премии «Большая книга». Глава «Третий сын» его нового произведения «Фамилия», посвященная детству Александра Пушкина и истории его предков, и была предложена участникам акции. Специально на экран организаторы акции вывели одно из самых трудных слов в тексте – «епитимья», то есть церковное наказание. Чтобы немного снять напряжение, которое обычно бывает перед экзаменом, участникам было предложено посмотреть

традиционный выпуск программы «Хобости» – новости на букву «Ха».

В течение часа любители русского языка и литературы, пришедшие на площадку Центральной библиотеки, писали диктант, внимательно вслушиваясь в каждое слово или фразу, произнесенные Александром Морозовым. В зале почти сразу установилась теплая, доверительная атмосфера. Было видно, что публика здесь собралась довольно образованная и начитанная, стремящаяся тем не менее расширить свои языковые и литературные познания благодаря организованной акции.

– Участвую в «Тотальном диктанте» впервые, – поделился после проведения акции Александр Морозов. – Текст, который я читал, мог быть и лучше. Все-таки современный русский язык отличается от «епитимий» и арапов. Я бы

ФОТО АВТОРА

поменял их на нормальные, употребляемые русские слова. Вслух я читаю ежемесячно: это дает познания тем, кто меня слушает. Читаю всегда то, что нужно и востребовано. Я современный человек.

– Мое участие в акции – это дань уважения русскому языку, всегда пытался принять участие в таком диктанте, но не хватало времени, – отметил Владимир Дремов. – Интересное мероприятие, я бы пожелал больше привлечь к нему детей школьного возраста. Предложенный текст мне понравился, он не абстрактный, посвящен реальным событиям, касающимся истории. Наслышан про Алексея Варламова как известного на сегодняшний публициста. Из современных писателей предпочитаю Алексея Иванова, практически все его произведения я прочитал. Конечно, будет интересно узнать свои результаты по написанию этого диктанта и сделать работу над ошибками.

Как рассказали организаторы акции, несколько дней волонтеры-филологи будут проверять работы, затем члены городской команды внесут результаты на сайт. Оценки по нашему городу будут опубликованы ориентировочно 25 апреля на сайте диктанта, для этого необходимо зайти в личный кабинет. Там же можно скачать сертификат. Участники, которые не были зарегистрированы на сайте, могут узнать свои оценки после 26 апреля по телефону в тех библиотеках, где писали диктант.

Торжественная церемония награждения отличников состоится 17 мая в 12.00 в библиотеке Мира. Здесь же вместе с кандидатом филологических наук Ларисой Гараевой можно будет сделать разбор ошибок, допущенных на тотальном диктанте.

# Тайные знаки времени

**Истории строки.** 18 апреля мы отмечаем Международный день памятников и исторических мест

Елена СМЕРНОВА

Предлагаем топ малоизвестных достопримечательностей нашего города. Мы привыкли считать точкой отсчета его истории 1929 год, когда по железнодорожной ветке Каргалы – Магнитогорск к нам прибыл первый поезд. История места, где мы живем, с этого момента довольно подробно описана и запечатлена в скульптурных, архитектурных, градостроительных символах Магнитогорска и в городских наименованиях.

А вот от более раннего периода осталось крайне мало достопримечательных «следов». Однако по сей день существуют объекты, рассказывающие о прошлом, отдаленном от нас даже на сотни миллионов лет! Они и станут отправной точкой рассказа о не самых «проявленных» исторических местах нашего города.

Гора Магнитная / фото: ОТКРЫТЫЕ ИСТОЧНИКИ, ЛИЧНЫЙ АРХИВ АВТОРА



У Первой плотины: «памятник памятнику»

Когда вода всемирного потопа...

Как свидетельствует один из геологических ресурсов, позволяющий воссоздать примерную картину разных эпох в жизни планеты, территория нынешнего Магнитогорска на протяжении сотен миллионов лет находилась на дне древнего моря, около 750 миллионов лет назад и вовсе покрытого ледниками.

Мы слышали о возрасте Уральских гор, которые начали формироваться более 300 миллионов лет назад. Поблизости от места нашего проживания тогда шла активная вулканическая деятельность, отчасти затронувшая и территорию нынешнего Магнитогорска. Следы извержения подводного вулкана на рубеже 1970-80-х годов были обнаружены здесь геологами.

Решением областного исполнительного комитета в 1981 году было утверждено создание в Магнитогорске памятника природы регионального значения «Выходы вулканической лавы подводного морского образования». Древний вулкан располагался недалеко от нынешней территории металлургического комбината, возможно, в районе горы Магнитной. По свидетельствам старожилов, на выходах скальных пород присутствовали наскальные рисунки возрастом несколько тысяч лет. Сегодня расположение этого места достоверно не известно подавляющему большинству магнитогорцев, и статус особо охраняемого объекта оно утратило.

Позднее постановлением правительства нашей области в число рекомендуемых к созданию особо охраняемых природных территорий регионального значения был включен в статус памятника природы «Стратотип свиты горы Магнитной». Стратотип – эталонный разрез, который дает представление о геологической истории местности, помогает сравнить ее с особенностями формирования горных пород того же геологического возраста на других участках планеты. Стратотипы помогают прийти к единому стандарту изучения геологических процессов, обеспечивают единое понимание геологической истории Земли. Кроме научно-практического, они имеют значение потенциальных объектов геологиче-

ского туризма. Магнитогорский стратотип расположен в промышленной зоне.

Красные против белых

Территория нашего города была когда-то ареной крупных сражений, отголоски которых звучали в Магнитогорске долгое время. Одним из памятных событий был оборонительный бой, который вел гарнизон крепости Магнитной под командованием коменданта Сергея Тихановского против войск мятежника Емельяна Пугачева, напавшего на укрепление 5 мая 1774 года. Раненый в руку Пугачев стоял в Магнитной несколько дней, казнил ее защитников, а уходя, сжег крепость. О тех событиях напоминают в Магнитогорске улица и гора Пугачева, остановка «Гора Пугачева».

Уже в XX веке на Южном Урале развернулись ожесточенные сражения Гражданской войны. Крупные схватки происходили на нынешней территории Магнитогорска, где располагались станица Магнитная и поселок Среднеуральский. Как рассказывал в 1930-х годах бывший казак станицы Кондрат Жаринов, «магнитские были ни за белых, ни за красных», старались держать нейтралитет, но это удавалось не всегда...

Контрреволюционный мятеж поднял атаман Оренбургского казачьего войска и глава войскового правительства полковник Александр Дутов,

в ноябре 1917 года захвативший Оренбург, Верхнеуральск и Троицк.

Писатель Виктор Шкловский, по поручению Максима Горького изучавший в 1930-х историю Магнитки для создания серии книг «История фабрик и заводов», писал: «В станице Магнитной Дутов останавливался в начале февраля 1918 года. В другой раз был мимоходом, как при бегстве. Значительной помощи атаман в станице не получил: только триста лошадей и полсотни добровольцев. Магнитная Дутову не понравилась». И атаман не сделал нашу станицу расположением войскового правительств, как планировал, судя по протоколу одного из заседаний казачьего Круга Верхнеуральска, где несколько месяцев базировался дутровский штаб. В итоге 25 марта 1918 года Дутов отошел к ста-



Александр Дутов



Михаил Калмыков



Николай Каширин

то к могиле приехал красный командир Николай Каширин, также бывавший в Магнитной, и остался недоволен памятником, сказал, что красногвардейцы достойны золотой, а не деревянной доски.

В 1930 году памятный знак в виде пирамиды из дикого камня с красной звездой на вершине был обнаружен на месте будущей домны №2, «Комсомолки». При рытье котлована рабочие нашли человеческие останки. Тогда первооткрыватель Виктор Томчук разыскал свидетелей событий Гражданской войны и узнал подробности. А в 1987 году, накануне 70-летия Октябрьской революции, наказ Николая Каширина не без участия Виктора Томчука был исполнен: «золотую» доску в память о расстрелянных бойцах изготовили в Златоусте. Ее установили на пульте управления домны – примерно там, где находилось захоронение, позже перенесли в цеховой музей. Доска стала памятником всем землякам – жертвам Гражданской войны...

Николай Каширин в 1918-м покорил нашу станицу – к его краснопартизанскому отряду добровольно примкнули 300 казаков. В честь Николая Каширина был назван левобережный поселок Магнитогорска, после репрессий в отношении командира переименованный в честь Василия Чапаева. В 1950-х годах в поселке Старая Магнитка – так в советское время называлась бывшая станица – появилась улица Каширина.

После ухода отрядов Каширина и Калмыкова в Магнитную ворвались белый генерал Шишкин и дутровский полковник Горбунов, который выпорол на площади всех, кто «яшчался с большевиками», избили и священника Добролюбова. Был насильственно мобилизован отряд самообороны станицы – 160 казаков, который увели на борьбу с каширинцами.

Новый эпизод Гражданской войны развернулся в станице в августе 1919 года – подразделение 24-й стрелковой дивизии красных под командованием Василия Павловского начали наступление на Верхнеуральск и станицу Магнитную. Как писал Владилен Машковцев, работавший с партийными архивами по истории станицы, «бои были тяжелыми, с артиллерийским и пулеметным огнем, конными атаками, рукопашными схватками. На Ежовском холме, горе Березовой, Сосновой, Ка-

радырке, Черной речке схватки отличались особой ожесточенностью. Окрестности горы Магнитной обильно политы кровью».

Историки Иван Галигузов и Владимир Баканов в книге «Станица Магнитная» приводят воспоминания старожила о Гражданской войне: «Сильные бои были в районе теперешнего поселка Крылова... Не прекращались стычки на участке от Черной речки до озера Мартыше. Перестрелка, рукопашные схватки почти непрерывно проходили на месте нынешнего горного управления, парка культуры и отдыха (левобережного), у горы Карадырской и Коровьего брода (центральная дамба)».

В кровавой кавалерийской рубке шашками столкнулись и сами жители станицы. «Гришка! – кричали «белые» Богомолу. – Мы же с тобой апошек били вместе, детей крестили нашенских... Как жеты к хриstopродавцам поддал землякам – жертвам Гражданской войны!»

А вы золотопогонникам продались! Супротив народа трудового пошли!» – приводит их «перепалку» Владилен Машковцев.

Атаман Магнитной Дмитрий Феофанов продолжал настаивать: «Мы, магнитские, были и будем нейтральными» и с дутовцами не ушел, сказав: «Я в ответе за мир».

Красные, войдя в станицу Магнитную, разграбили магазины, склады, дома казаков, расстреляли из пулеметов овец, взорвали мельницу, сожгли маслобюны, реквизированное в захромах Починских зерно за наименьшим подвозом для вывоза выспали в речку. Пострадал миролюбивый атаман Феофанов, на площади был расстрелян священник Добролюбов. На другой день расстреляли восьмерых парней, которые прятались в окрестностях, не желая воевать. Позже, в октябре, над атаманской управой станицы взвезется красный флаг. Большевики в 1919-м взорвали заряд под станичной церковью, но храм устоял.

Воды забвения

Свято-Троицкому храму, возводившемуся в станице в 1907-1912 годах и ставшему архитектурной достопримечательностью этих мест, суждено было простоять до 1937 года. Правда, еще в 1931-м с церкви были сняты кресты и купол, колокольня разобрана, службы с этого времени не проводились.

Летом 1930 года в районе Магнитной развернулась историческая для Магнитогорска эпопея строительства Первой плотины на реке Урал. Без ее сооружения речь о создании гиганта индустрии идти не могла. Это было уникальное для наших мест гидротехническое сооружение. Проект железобетонной арочной плотины был разработан американскими инженерами. В тот момент она была самой длинной в мире – ее протяженность составляла 1100 метров.

За строительством плотины летом 1930 года наблюдал пи-



Свято-Троицкая церковь, 1931 г.

сатель Александр Завалишин. Его репортажи со строительства публиковал «Магнитогорский рабочий», а получившуюся на их основе пьесу «Стройфронт» поставил столичный театр Революции, а затем, уже в 1967 году – магнитогорский драмтеатр. Первая советская производственная пьеса была надолго забыта из-за репрессий 1930-х годов, под каток которых попал ее автор.

В память об Александре Завалишине в 1968 году на берегу Урала близ Первой плотины, где он делал наброски пьесы, красными слепотыгами под руководством Николая Пугачева и другим писателем Н. А. Маркиным была установлена памятная доска с надписью: «Здесь в 1930 году писатель-уралец А. И. Завалишин начал писать пьесу «Стройфронт» о героях стройки магнитогорской плотины».

Возле памятного места ребята вкопали в землю лопату первостроителей.



Митинг у памятника Ленину в районе Первой плотины

Памятный знак не сохранился, но память о писателе и подвиге первостроителей живет на Южном Урале. В 2025 году премьера постановки по пьесе Завалишина «Стройфронт» с аншлагом прошла в Челябинске. Инициатором создания спектакля выступила руководитель челябинского Мордовского национально-культурного центра «Иненармунь» Ольга Лысенко, режиссером стал профессор Челябинского института культуры Александр Мордовин. Роли исполнили студенты профильных специальностей и преподаватели вуза.

Но вернемся в 1930 год. В ноябре в ознаменование окончания строительства плотины из остатков бетона на левом берегу Урала был сооружен постамент, на который водру-

зили бюст Ленина скульптора Козлова. Это был первый памятник вождю пролетариата в молодом городе. Со временем он стал разрушаться, поэтому бюст демонтировали и передали в городской краеведческий музей, а на месте постамента, недалеко от нынешней Казачьей переправы, установили «памятник памятнику». Укрепленная на бетонной пирамиде табличка гласит: «Здесь 7-го ноября 1930 года был установлен первый памятник В. И. Ленину».

В суровых условиях Урала арочная бетонная плотина могла быть лишь временной. Объем водохранилища оказался недостаточным для нужд металлургического комбината, грунт был слишком слабым, после осадки на сооружении появились трещины – все это угрожало разрушением. Поэтому вскоре ниже по течению Урала было начато строительство Второй плотины – уже традиционным насыпным способом.



С ее пуском в работу во второй половине 1930-х годов под воду заводского пруда ушли нижнее селение казачьей станицы и столь памятные для Магнитной и Магнитогорска Первая плотина и Свято-Троицкий храм.

Сегодня то, что находится под водами Урала в районе бывшей станицы, – тайна, которая до сих пор ждет исследователей. Многие десятилетия в Магнитке из уст в уста передают красивые легенды. Будто бы по арочной плотине можно перейти с одного берега Урала на другой (это опасно для жизни!) и что над водами пруда раньше раздавался колокольный звон затопленной станичной церкви, а в воде были видны золотые отблески куполов...

# Сдаем ЕГЭ вместе



Наталья ЛОПУХОВА

**Волнение испытывают не только одиннадцатиклассники, но и их родители. Чтобы развеять мифы и сомнения, мам и пап позвали самим пройти все этапы и поучаствовать во всероссийской акции «Сдаем ЕГЭ вместе», инициированной Рособорнадзором.**

— Эта акция проходит в юбилейный десятый раз, она проводится ежегодно для ознакомления с процедурой проведения государственной итоговой аттестации. В этом году никаких новшеств и изменений не было, акция осталась такой же, как в прошлом году. Родители познакомятся с процедурой проведения госэкзамена, наша задача — показать, что ничего страшного здесь нет, в пункте сдачи ЕГЭ благоприятная обстановка, и, самое важное, соблюдается объективность проведения государственной итоговой аттестации, — отметила главный специалист отдела организации общего образования управления образования администрации города Екатерина Марусова.

## Взять эмоции на себя

Среди родителей, пришедших в пункт проведения ЕГЭ в школе №25, мамы будущих выпускников 56-ой школы Ирина Даниленко и Альфия Хунафина.

— Мы знаем, что эта акция

проходит уже много лет, и, когда нам предложили, решили попробовать пройти эту процедуру и почувствовать, как это на самом деле происходит, — рассказала Альфия Габдуловна. — Для детей это ответственный период, они очень переживают, и я думаю, что мы, пройдя это все, выйдем со своими впечатлениями и эмоциями на родительскую общественность, дадим какие-то рекомендации. Интересно и проверить свои знания, потому что школу мы окончили давно.

Мамы сообщили, что детей такое их решение удивило, они ждут честной реакции — как оно там, а мамы надеются часть их эмоций взять на себя, ведь не зря психологи говорят, что настрой родителей передается детям. Сами они волнения не испытывают, уверены, что ЕГЭ — не конец света, а просто определенная ступенька, этап жизни, форма оценки полученных в школе знаний, и не более того.

— Сейчас напишем экзамен, убедимся, что не боги горшки обжигают, и раз у нас получилось, у детей точно получится, потому что у них очень хороший учитель русского языка, она готовит стобалльников и призеров всероссийской олимпиады, — сказала Альфия Хунафина.

Их дети строят планы на поступление в вузы Москвы или Екатеринбурга, и надо давать им такую возможность, считают мамы, ведь главное, чтобы ребенок нашел дело по душе и

## Образование.

Совсем немного времени осталось до того, как для выпускников прозвонит последний звонок и наступит самый волнительный момент — сдача госэкзаменов

был успешным. Тем более, что подготовка для этого в школе была достаточно хорошей благодаря активному сотрудничеству педагогов, родителей, учеников на протяжении всех лет учебы, а ЕГЭ дает возможность подать документы онлайн сразу в несколько вузов.

Проверять свои знания по русскому языку родителям предстояло в упрощенной форме: на работу над заданиями выделен всего один час, а не 3-4, как это обычно бывает на ЕГЭ, однако все остальные процедуры были такими же, как у детей. Мамам пришлось остаться вне кабинета все, кроме паспорта, черной гелевой ручки и бутылочки с водой, был проведен досмотр через металлоискатель, чтобы никто не пронес запрещенные устройства. Рассадка по одному человеку за партой, инструктаж, распечатка и раздача индивидуальных комплектов измерительных материалов и, собственно, работа над ними.

Результат (если участники акции захотят, чтобы их работы проверили) в отличие от настоящих выпускников дальнейшую судьбу не определит. Но в действительности задача проверить, сколько сохранилось в памяти со школьных лет и не стоит: главное — понять, к чему готовиться детям, и не пугать их, увидеть, что все требования к проведению экзамена отработаны и соблюдаются, все под контролем. Подобные акции проводятся во многих школах и очень востребованы.

## Как это работает?

Как рассказала родителям Екатерина Марусова, государственная аттестация проводится в двух формах: абсолютное большинство выпускников сдают Единый Государственный экзамен, а Государствен-

ные выпускные экзамены могут выбрать выпускники с ограниченными возможностями здоровья (ОВЗ), а также обучающиеся образовательных учреждений при учреждениях исполнения наказаний.

Для того, чтобы стать участником ЕГЭ, школьникам нужно получить допуск — зачет по итоговому сочинению (или изложению для выпускников с ОВЗ) и иметь оценки не ниже тройки по всем учебным предметам. Обязательными экзаменами являются русский язык и математика базового уровня, дети с ОВЗ могут сдать на дополнительную оценку только русский язык. Предметов по выбору очень много, выбор зависит от того, в какой вуз планируют поступать выпускники. Заявление на участие в экзаменах с указанием выбранных предметов одиннадцатиклассники написали еще в январе, в этом году они могли использовать для регистрации портал госуслуг.

Порядком проведения экзаменов определены три периода. До 20 апреля пришли в пункты сдачи ЕГЭ те, кто решил сдать экзамен досрочно. Основной период начнется в июне. Для выпускников, которые по уважительной причине не смогли сдать экзамен вместе со всеми, дополнительный период предусмотрен в сентябре.

Экзамены проводятся в специально оборудованных пунктах, которые оснащены металлоискателями и системами видеонаблюдения, и в ходе экзамена ведется онлайн-трансляция из всех аудиторий и штабов через специальный портал. Наблюдать за ходом экзамена в аттестационных центрах на региональном и федеральном уровне могут аттестованные эксперты. Эта мера помогает соблюдать честность и объективность процедуры,

обеспечить равные условия для всех.

Родителям напомнили, что выпускники приходят в пункт сдачи ЕГЭ начиная с 9 часов утра, чтобы успеть пройти все процедуры. Задания поступают в пункты по сети Интернет к самому началу экзамена, ровно в 10.00 на месте распечатывается нужное количество комплектов контрольно-измерительных материалов, и начинается экзамен. Если кто-то опоздал, его, конечно, допустят, но дополнительного времени на работу не дадут.

Продолжительность экзамена различна в зависимости от предмета, но не более 4 часов. После окончания этого времени все работы будут отсканированы и отправлены на обработку региональной комиссией. Выносить из аудитории и фотографировать материалы нельзя. Всех обеспечивают и необходимым количеством черновиков, главное — не забыть перенести в бланки решения, об этом напоминают за 30 минут до конца экзамена.

Запрещено иметь бумажные источники информации и телефоны, иначе вас не только удалят с экзамена, но и придется оплатить штраф. Однако при сдаче определенных экзаменов можно пользоваться предметами из разрешенного перечня — линейки, непрограммируемые калькуляторы, справочники, словари, а дети с ОВЗ могут неограниченно пользоваться всеми нужными для поддержания здоровья средствами.

Результаты можно узнать как в своей школе, так и в личном кабинете на специальном портале. Лучшие из лучших получают медали I и II степени, которые дадут дополнительные баллы при поступлении.

ФОТО: НАТАЛЬЯ ЛОПУХОВА



#### / 4

2) систематически, но не реже одного раза в год, проверять прочность креплений архитектурных деталей и облицовки, устойчивость парапетных и балконных ограждений;

3) при осмотре фасадов крупноблочных и крупнопанельных зданий контролировать состояние горизонтальных и вертикальных стыков между панелями и блоками;

4) проводить текущий и капитальный ремонт фасада здания, сооружения, с учетом его фактического состояния с периодичностью в пределах, установленных нормативными документами.

5) проводить окраску фасада здания, сооружения с учетом его фактического состояния с периодичностью в пределах, установленных нормативными документами;

6) производить, при необходимости, поддерживающий ремонт отдельных элементов фасада (цоколей, крылец, ступеней, примок, входных дверей, ворот, цокольных окон, балконов, лоджий, водосточных труб, водоотводов, подоконных отливов, линейных покрытий отмостки и т.д.);

7) места скопления мусора и бытовых отходов не должны быть видны с улиц гостевого маршрута;

8) производить очистку, промывку поверхностей фасада, включая его архитектурные элементы с учетом его фактического состояния;

9) производить поддерживающий ремонт отделочного материала фасада, в том числе архитектурных элементов фасада, во избежание повреждений (выцветания, образования подтеков, шелушения окраски, трещин, выбоин, отслоения штукатурки, облицовки, окрасочного слоя цокольной части фасадов, иных отделочных материалов, кирпичной кладки и т.п.).

5. Требования, предъявляемые к ремонту (реставрации) фасадов зданий и сооружений:

1) площадь цоколя зданий и сооружений по всему периметру должна иметь единый отделочный материал, цветовой тон и фактуру поверхности;

2) поверхности площадей фасадов зданий от цоколя первого этажа до последнего, поверхности перекрытий арочных проездов зданий и сооружений должны полностью иметь единый цветовой тон, фактуру отделочного материала, единую архитектурную стилистику;

3) запрещается окраска фасадов до восстановления разрушенных поверхностей или поврежденных архитектурных деталей;

4) запрещается любая окраска, а равно обвес панелями, отделка иным декоративным или строительным материалом поверхностей фасадов зданий, выполненных из терразитовой штукатурки;

5) запрещается частичная (фрагментарная) окраска, а равно обвес панелями, отделка иным декоративным или строительным материалом поверхностей фасадов зданий;

6) работы по ремонту фасадов зданий, производятся с учетом настоящих Требований в строгом соответствии с требованиями колерного паспорта фасада здания, в котором приведены указания о применении материала, способа отделки и цветового тона колера поверхности фасада и архитектурных деталей. Порядок выдачи и согласования колерного паспорта фасада здания устанавливается настоящими Требованиями;

7) запрещена облицовка профнастилом, сайдингом, профилированным листом, металлическими или пластиковыми панелями, имитирующими деревянную обшивку, асбестоцементным листом, сэндвич-панелями (за исключением сэндвич-панелей поэлементной сборки с финишным слоем из металлокассет) фасадов зданий, сооружений (за исключением ограждений балконов многоквартирных домов, объектов капитального строительства, расположенных на территориях промышленных предприятий, объектов индивидуального жилищного строительства);

8) цветовой решение зданий, строений, сооружений формируется с учетом общего цветового решения застройки улиц и функционального назначения объекта. Цветовое решение фасадов объектов капитального строительства применяется нейтральное по отношению к сложившейся застройке территории (цвета фасадов выбираются из цветовой палитры отделки фасадов объектов капитального строительства, расположенных по сложившейся линии застройки в границах квартала).

6. Внешний облик здания, строения, сооружения должен соответствовать паспорту фасада либо проектной документации, в отношении которой Управлением архитектуры и градостроительства администрации города Магнитогорска (далее — УАИГ) выдано решение о согласовании архитектурно-градостроительного облика объекта капитального строительства, в порядке, установленном правовым актом администрации города Магнитогорска.

7. Запрещается размещение, крепление к фасадам зданий, строений, сооружений навесных металлических конструкций с нарушением Требований.

8. При выполнении ремонтных (реставрационных) работ, а также работ, связанных с переустройством и (или) перепланировкой жилого (нежилого) помещения, собственники зданий и сооружений, помещений, организации, осуществляющие управление многоквартирным домом на основании заключенных с собственниками помещений договоров, и подрядчики обязаны:

1) соблюдать требования колерного паспорта фасада здания, проектно-сметной документации, а также строительных норм и правил;

2) осуществлять производство работ с соблюдением мер, обеспечивающих сохранность архитектурно-художественного декора, стилистических особенностей здания, сооружения;

3) обеспечивать сохранность зеленых насаждений, после осуществления работ восстанавливать благоустройство прилегающей к зданию территории;

4) ограждать ремонтируемые здания, сооружения;

5) размещать на строительных лесах и ограждениях информацию о производителе работ;

6) защищать не подлежащие окраске поверхности зданий, сооружений, а также отмостку и металлические ограждения, прилегающие к зданиям, сооружениям.

9. Изменения фасадов и ограждений зданий, связанные с ликвидацией или изменением отдельных деталей, а также устройство новых и реконструкция существующих оконных и дверных проемов, выходящих на главный фасад (если эти работы не связаны с переустройством и (или) перепланировкой жилого (нежилого) помещения, либо реконструкцией здания (сооружения)), производятся по согласованию с администрацией города в установленном ею порядке.

10. Администрация города Магнитогорска вправе осуществлять мероприятия по организации архитектурной подсветки лицевых фасадов многоквартирных жилых домов с соблюдением установленных законодательством требований.

#### 3. Требования к установке ограждений (заборов)

11. На территории муниципального образования установка и реконструкция ограждений должна производиться исходя из необходимости, сформированной условиями эксплуатации или охраны территорий, зданий и иных объектов, в соответствии с внешним архитектурным обликом окружающей застройки, колористическим и стилевым решением фасадов зданий, строений, сооружений, ограждений.

12. Установка ограждений, расположенных на земельных участках, граничащих и визуально просматриваемых с территориями общего пользования, в том числе газонных и тротуарных ограждений, на территории муниципального образования осуществляется по согласованию с УАИГ. Самовольная установка ограждений не допускается.

13. Ограждения, размещаемые с нарушением установленных требований, подлежат демонтажу и транспортировке с целью временного хранения. Порядок демонтажа ограждений, размещаемых с нарушениями установленных требований, устанавливается постановлением администрации города. Демонтаж и транспортировка ограждений производится либо за счет собственника, либо лица, которому земельный участок принадлежит на иных правах, либо за счет средств бюджета муниципального образования с возмещением расходов, понесенных в связи с демонтажем.

14. При проведении работ по благоустройству территории муниципального образования за счет средств бюджета муниципального образования орган местного самоуправления вправе предусматривать средства на демонтаж ограждений, не соответствующих Требованиям и установку новых ограждений в соответствии с Требованиями.

15. Ограждения любого вида должны соответствовать техническим регламентам, а также иным требованиям действующего законодательства.

16. При проектировании и размещении ограждений необходимо учитывать архитектурный облик окружающей застройки, включая цветовой и стилевое решение фасадов зданий, сооружений и их элементов.

17. По отдельным видам ограждений могут быть установлены типовые формы.

18. В целях проведения работ по благоустройству предусматривается применение различных видов ограждений:

1) по назначению (декоративные, защитные, ограждающие);

2) по высоте (низкие – 0,3-1,0 м, средние – 1,1-1,7 м, высокие – 1,8-3,0 м);

3) по виду материала их изготовления; по степени проницаемости для взгляда (прозрачные, глухие);

4) по степени стационарности (постоянные, временные, передвижные).

19. Высота ограждений не должна превышать 2 метров. При наличии специальных требований, связанных с особенностями эксплуатации и (или) безопасностью объекта, высота может быть увеличена.

20. Ограждения соседних участков индивидуальных жилых и иных частных домовладений, выходящие на одну сторону центральных дорог, магистралей и влияющие на формирование облика улицы, должны быть выдержаны в едином стилевом решении.

21. По периметру территорий, предназначенных для размещения автомобилей в некапитальных гаражных сооружениях, а также территорий многофункциональных парков, скверов, зон отдыха, территорий учебных заведений и т.п. общественных территорий, следует применять прозрачные, воздухопроницаемые (предпочтительно металлические) ограждения высотой до 2 м.

22. В застройке вдоль проезжей части и тротуаров улиц, а также во дворах многоквартирных домов преимущественно следует формировать «живые изгороди» из кустарника высотой не более 1,5 м в соответствии с техническими регламентами по обеспечению безопасности движения и содержанию территорий.

23. В связи с особенностями эксплуатации, спортивные площадки рекомендуется оборудовать сетчатым ограждением производственного изготовления высотой 2,5-3,0 м, а в местах примыкания спортивных площадок друг к другу – высотой не менее 1,2 м. Для ограждений спортивной площадки также целесообразно применить вертикальное озеленение.

24. Ограждение площадок для выгула и дрессировки собак необходимо изготавливать из легкой металлической сетки в виде отдельных секций в рамках высотой не менее 2 м. Расстояние между элементами и секциями ограждений, его нижним краем и землей не должно позволять животному покинуть площадку или причинить себе травму.

25. На участках отделений полиции, пожарного депо, подстанций скорой помощи, расположенных на территориях жилого назначения, допускается предусматривать различные по высоте и по типу ограждения, в зависимости от требований технических регламентов.

26. По периметру территории не капитальных нестационарных сооружений, предназначенных для размещения летних кафе возможна установка временного декоративного ограждения высотой не более 1 м, с соблюдением настоящих Требований.

27. Контейнерная площадка должна иметь с трех сторон ограждение высотой не менее 1,5 м.

28. Применение деревянной ограды возможно на территориях индивидуальной жилой застройки и садово-дачных товариществ.

29. На период строительства, реконструкции, реставрации и капитального ремонта объектов, строительные площадки должны ограждаться в соответствии с требованиями Свод правил СП 48.13330.2019 «СНиП 12-01-2004. Организация строительства». После завершения строительства, реконструкции, реставрации или капитального ремонта, а также выполнения основных работ по благоустройству, ограждение строительной площадки должно быть демонтировано.

30. Высота строительных ограждений не должна превышать 2 метров от уровня земли до крайней верхней отметки секции. При особых обоснованных требованиях строительства высота строительного ограждения может быть увеличена до 3 метров;

31. Строительные ограждения должны соответствовать Национальный стандарт РФ ГОСТ Р 58967-2020 «Ограждения инвентарные строительных площадок и участков производства строительного-монтажных работ. Технические условия». Материал внешней поверхности должен иметь единую фактуру и единый цветовой тон.

32. Запрещается устройство ограждения в виде:

1) сетки «рабицы», за исключением ограждений индивидуальных жилых домов и садовых участков, не прилегающих к общественным территориям и не расположенных на гостевых маршрутах; площадок для выгула и дрессировки собак, выполненных в соответствии с пунктом 24 Требований;

2) сплошной кладки строительного кирпича и строительных блоков (бетонных, гипсовых, цементных и др.) без чередования с вертикальными столбами или опорами;

3) «глухой» непрозрачной железобетонной стены без чередования с вертикальными столбами или опорами, за исключением ограждения территорий режимных объектов, предусмотренного действующим законодательством;

4) железобетонной стены, установленной на «подшвах» по принципу временного строительного ограждения;

5) сплошных металлических листов, без чередования секций с вертикальными столбами или опорами;

6) подручных материалов производственного изготовления, элементов бытовых отходов.

33. Цветовое решение ограждения должно выполняться в нейтральных цветах, гармонирующих с существующей застройкой территории (цвета выбираются из цветовой палитры отделки фасадов объектов капитального строительства и их элементов, расположенных по сложившейся линии застройки в границах квартала).

34. Не допускается эксплуатация различных по типу или виду секций ограждения одной территории, участка или объекта (за исключением общих внутренних ограждений, размещаемых между соседними участками индивидуальной жилой застройки), если иное не предусмотрено проектной документацией, согласованной в установленном порядке.

35. Собственники ограждения должны содержать его в надлежащем техническом и эстетическом состоянии в течение всего срока эксплуатации и при необходимости осуществлять работы по восстановлению технического состояния и эстетического вида ограждения.

#### 4. Устройство, содержание и ремонт входных групп (входов) зданий

36. Вид и расположение входных групп (входов) определяются архитектурным решением фасада, историко-культурной ценностью здания, назначением, характером использования помещений, техническим состоянием основных несущих конструкций здания.

37. Основными элементами устройства и оборудования входных групп (входов) являются: архитектурный проем, архитектурное решение проема (откосы, наличники, детали, элементы декора), дверные конструкции, навесные козырьки безопасности, ступени лестницы, крыльца, ограждение безопасности, приямки (для входов в подвальные помещения), освещение. Дополнительными элементами устройства и оборудования входных групп (входов) являются: оборудование для доступности маломобильных групп населения, защитные экраны – жалюзи, вывеска предприятия, организации, элементы сезонного озеленения.

38. Основными принципами архитектурно-художественного проектирования и устройства входных групп (входов) на фасадах зданий являются:

- 1) сохранение архитектурного единства облика здания;
- 2) логика применения к фасаду здания единого характера конструкций, порядка их расположения;
- 3) соотношение входных групп (входов) с основными композиционными осями, масштабом площади фасада здания или его участка;
- 4) конструкции входных групп (входов) не должны визуально нарушать, искажать или закрывать какие-либо внешние пластические, стилистические и декоративно-художественные особенности фасада здания. Внешний вид входной группы (входа) должен соответствовать архитектурному решению фасада, системе горизонтальных и вертикальных осей, симметрии, ритму, объему здания, а также архитектурно-проектному решению здания.

39. Требования, предъявляемые к проектированию, устройству и эксплуатации входных групп (входов):

- 1) устройство и оборудование входных групп (входов) осуществляется в соответствии с согласованной и утвержденной проектной документацией, с учетом обеспечения надежности, безопасности конструкций, исключая ущерб для внешнего вида фасада здания и архитектурно-планировочного замысла, удобства и безопасности пешеходного и транспортного движения;
- 2) в целях сохранения внешнего архитектурного облика зданий, для визуальной доступности декоративно-художественных элементов и минимального нанесения материального ущерба фасадам, входные группы (входы) оборудуются легкими типовыми прозрачными навесами безопасности из противобушующего высокопрочного стекла либо монолитного поликарбоната (толщиной 5-10 мм) на подвесных или опорных кронштейнах согласно приложению № 1 к Требованиям;
- 3) собственники козырьков (навесов) безопасности должны содержать их в надлежащем техническом и эстетическом состоянии в течение всего срока эксплуатации и при необходимости осуществлять работы по восстановлению технического состояния и эстетического вида козырьков (навесов);
- 4) возможность размещения дополнительных входных групп (входов) определяется на основе общей концепции фасада с учетом архитектурного решения планировки помещений, расположения существующих входных групп (входов), а также предельной плотности размещения входных групп (входов) на данном фасаде без ущерба для его архитектурного решения;
- 5) запрещается изменение архитектурного решения, нарушение композиции фасада здания за счет габаритов и конфигурации входных групп (входов), устройства дополнительных входных групп (входов) или ликвидации существующих, независимо от их вида и расположения, создание приямков (за исключением входов в подвальные помещения);
- 6) входные группы (входы) в помещения подвального или цокольного этажа не должны иметь глухих временных или капитальных стен, перекрытий и представлять собой объемные пристройки, нарушающие композицию фасада. Входные группы (входы) в помещения подвального или цокольного этажа должны представлять собой минимальное и достаточное ограждение безопасности, иметь единое типовое архитектурно-проектное решение в пределах всего фасада здания, не нарушая своим внешним видом архитектурное уличное пространство, не препятствовать движению пешеходов и транспорта;
- 7) проектирование и устройство входных групп (входов), расположенных выше первого этажа, допускается только на дворовых фасадах, не просматриваемых с уличного пространства и в соответствии с требованиями противопожарной безопасности. Входные группы (входы), расположенные выше первого этажа, не должны нарушать композицию фасада, ухудшать его техническое состояние и внешний вид, а также условия проживания других собственников жилья и эксплуатации здания;
- 8) не допускается проектирование и устройство входных групп (входов) выше 1 м от отмостки фундамента зданий на главных фасадах;
- 9) окраска, отделка откосов должна осуществляться в соответствии с колером и общим характером архитектурного решения здания. Нарушенные наружные локальные участки фасада (откосы) при монтаже конструкций оконных и дверных проемов восстанавливаются и реставрируются в полном соответствии с цветом, тоном, фактурой, составом отделочного материала согласно проектной документации здания;
- 10) запрещается при ремонте и замене дверных заполнений установка глухих металлических полотен металлопластиковых панелей и иных полотен на фасадах зданий, не предусмотренных проектом здания; установка дверных заполнений, не соответствующих архитектурному решению фасада, характеру и цветовому решению других входных групп (входов) на фасаде; различная окраска дверных заполнений, оконных и витринных конструкций в пределах фасада; установка глухих полотен на входных группах (входах), совмещенных с витринами;
- 11) устройство входных групп (входов) с приямками в помещениях подвального этажа допускается за пределами зоны подземных инженерных сетей с учетом нормативной ширины тротуара и проезда;
- 12) при перепаде уровней более 0,4 м необходимо устройство ограждения. Характер ограждений на фасаде должен иметь единый стиль, соответствовать архитектурному решению фасада, другим элементам металлодекора и оборудования. Устройство глу-

хих ограждений не допускается, если это не обосновано архитектурным решением фасада;

13) сезонное озеленение входных групп (входов) предусматривается с использованием наземных, настенных, подвесных устройств. Размещение и внешний вид элементов озеленения должны способствовать эстетической привлекательности фасада, обеспечивать комплексное решение его оборудования и оформления;

14) при замене, ремонте, эксплуатации элементов устройства и оборудования входных групп (входов) не допускается изменение их характеристик, установленных проектной документацией;

15) запрещается устанавливать входные группы (входы) в качестве объемных конструкций, пристроев, теплосберегающих тамбуров, выходящих на уличное пространство за внешнюю плоскость поверхности фасадов здания (сооружения), за пределы красных линий. Теплосберегающие тамбуры входа проектируются только с учетом их размещения внутри помещения;

16) запрещается проектировать и устанавливать входные группы или приямки (входы) вблизи въездных арок, эркеров зданий на расстоянии менее 10 м от их центральных осей;

17) установка пандуса выполняется согласно СП 59.13330.2020 «Доступность зданий и сооружений для маломобильных групп населения».

40. Устройство, реконструкция, ликвидация входных групп (входов), выходящих на главный фасад (если эти работы не связаны с переустройством и (или) перепланировкой жилого (нежилого) помещения, либо реконструкцией здания (сооружения)), производятся по согласованию с администрацией города в установленном ею порядке. В случае, если указанные в настоящем пункте работы связаны с переустройством и (или) перепланировкой жилого (нежилого) помещения, либо реконструкцией здания (сооружения), они производятся по согласованию с администрацией города в установленном законом порядке с учетом настоящих Требований.

#### 5. Окна и витрины

41. Вид и расположение окон и витрин, цветовое решение оконных и витринных конструкций определяются назначением помещений, предусмотренных проектным решением здания, техническим состоянием основных несущих конструкций здания.

42. Основными элементами устройства и оборудования окон и витрин являются: архитектурный проем, архитектурное оформление проема: откосы, наличники, детали, элементы декора, оконные и витринные конструкции, оконные и витринные блоки, переплеты, жалюзи безопасности, остекление, заполнение светопрозрачной части стеклоблока оконного проема, подоконники, устройства водоотвода.

Дополнительными элементами устройства и оборудования окон и витрин являются: декоративные решетки, защитные устройства (решетки, экраны, жалюзи), ограждения витрин, приямки (для окон подвального этажа), маркизы, внутреннее оформление витрин, архитектурная подсветка, озеленение.

43. Требования, предъявляемые к устройству и оборудованию окон и витрин:

- 1) расположение окон и витрин на фасаде, их габариты, характер устройства и внешний вид, включая цветовое решение, должны соответствовать технической документации здания, системе горизонтальных и вертикальных осей, симметрии, ритму, объемно-пространственному решению здания, предусмотренных проектом здания;
- 2) запрещается произвольное размещение, изменение габаритов и конфигурации окон и витрин, устройство новых проемов или ликвидации существующих, независимо от их вида и расположения;
- 3) при производстве работ по устройству и оборудованию окон и витрин должен обеспечиваться их комплексный характер, в соответствии с общим архитектурным и цветовым решением фасада, а также высокое качество ремонтных, монтажных, отделочных работ, используемых материалов и конструкций, выполнение строительных норм и правил, надежность, безопасность элементов и конструкций, устройство и их эксплуатация без ущерба для технического состояния и внешнего вида фасада, содержание окон и витрин в надлежащем состоянии;
- 4) запрещается изменение глубины откосов, архитектурного профиля проема, закладка проема при сохранении архитектурных контуров, устройство ложных окон, разделение проема на части;
- 5) окраска, отделка откосов оконного проема после монтажа оконных конструкций должна осуществляться в соответствии с колером и общим характером отделки фасада и не выходить за их пределы на наружную плоскость поверхности фасада;
- 6) не допускается фрагментарная окраска или облицовка участка фасада вокруг проема; окраска поверхностей, облицованных камнем; облицовка поверхностей откосов, не соответствующая отделке фасада; повреждение поверхностей и отделки откосов, элементов архитектурного оформления проема (наличников, профилей, элементов декора);
- 7) запрещается при ремонте и замене отдельных оконных блоков произвольное изменение цветового решения, рисунка и толщины переплетов и других элементов устройства, и оборудования окон и витрин, не соответствующее общему архитектурному решению фасада, ухудшающее внешний вид фасада;
- 8) замена старых оконных заполнений современными оконными и витринными конструкциями допускается в соответствии с общим архитектурным решением фасада (рисунком и толщиной переплетов, цветовым решением, воспроизведением цвета и текстуры материалов. Общим архитектурным решением для цокольных и первых этажей домов с терразитовой штукатуркой, является применение конструкций оконных заполнений с использованием цвета RAL 8008);
- 9) остекление окон и витрин на фасаде должно иметь единый внешний визуальный цветовой и конструктивный характер;
- 10) использование непрозрачного, тонированного, зеркального, остекления допускается в случае необходимости скрыть визуальный неэстетичный вид внутреннего помещения, просматривающегося с внешней части здания, сооружения;
- 11) произвольное изменение прозрачности, окраска и покрытие декоративными пленками поверхностей остекления, замена остекления стеклоблоками, некачественное устройство остекления, ведущее к запотеванию поверхности и образованию конденсата, не допускаются;
- 12) декоративные решетки выполняются в соответствии с архитектурным решением фасада и другими элементами металлодекора;
- 13) запрещается ликвидация сохранившихся исторических решеток, установка на фасадах исторических зданий и сооружений новых сварных конструкций из металлической полосы, уголка, прута;
- 14) запрещается установка решеток с повреждением отделки архитектурного оформления проема;
- 15) защитные решетки устанавливаются за плоскостью остекления внутри помещения. Наружное размещение защитных решеток допускается только на дворовых фасадах по согласованию с органами пожарной безопасности;

# Музыка нашего края

Елена ПАВЕЛИНА

**В конкурсной программе приняли участие более ста шестидесяти юных музыкантов из школ искусств №1, 4, 6, «Дом музыки», музыкальной школы №3 Магнитогорска, колледжа искусства и культуры Магнитогорской государственной консерватории имени Глинки, а также ДШИ села Фершампенуаз. Юные музыканты под руководством педагогов продемонстрировали свои таланты, представив произведения уральских композиторов и презентации творческих проектов.**

– Наш фестиваль-конкурс посвящен Году единства народов России, – сказала во вступительном слове заместитель директора ДМШ №3 Ольга Кизерова. – В Челябинской области проживают представители более 130 национальностей, сохраняя свои традиции и культуру. Собранные воедино, мы создаем прекрасную, сильную и непобедимую Россию. Наша сила – в единстве, уважении друг к другу.

Высокий уровень и красивую тональность творческому состязанию задали выступления двух образцовых коллективов Челябинской области – оркестра гитаристов ДМШ №3 под руководством Юлии Останиной с произведением челябинского композитора Виктора Козлова «Рок-н-ролл» и оркестра русских народных инструментов ДМШ №3 под управлением Натальи Раковской, исполнившего «Арию» Вадима Бибергана и сочинение магнитогорского композитора Рафаила Бакирова «В горах подснежник расцветает». Вместе с хором «Вдохновение» (руководитель Светлана Сафонова) оркестр русских народных инструментов ДМШ №3 представил также на суд жюри произведение свердловского композитора, народного артиста РФ Евгения Родыгина «Уральская рябинушка».

Доклады с видеопрезентацией сделали участницы номинации «Юный краевед». Первое слово было предоставлено 13-летней жительнице Нагай-

**Дети и искусство.** Своеобразный экзамен на знание родной культуры успешно прошли участники X регионального фестиваля-конкурса творческого музицирования детей «Моя малая Родина», который состоялся в детской музыкальной школе №3



ФОТО АВТОРА

бакского района Злате Матвеевой, подготовившей материал о четырех нагайбакских коллективах народной песни – ансамблях «Сак-Сок» (в переводе на русский «Птичка»), «Сарашлы» («Золотая долина»), «Гумыр» («Жизнь») и «Чишмелек» («Родник»). Было отмечено, что их певческая традиция характеризуется особенным звукоизвлечением, специфической манерой исполнения, стройным многоголосьем. Тематика этих бесценных песен многообразна и направлена на воспитание патриотизма, мужества, любви к родному краю, они прославляют такие человеческие качества, как нежность, доброта, понимание, уважение, трудолюбие, аккуратность, упорство.

– На наших просторах много десятилетий в дружбе и согласии живут башкиры и татары, белорусы и башкиры, нагайбаки и мордва, – отметила юная исследовательница. – Как сказал писатель Фазиль Искандер, «культура каждого народа – это жемчужина на ковре цивилизации». У каждого народа свои обычаи и традиции, выраженные в народной песне. Где как не в песне можно постичь характер народа! Его безмерную широту, доброту и щедрость.

В песне, как в молитве, происходит очищение души. Разнообразна и богата культура нагайбаков, которые сумели сохранить свою историю и самобытную культуру.

Победительницей среди юных краеведов стала 15-летняя Арина Мухаметзянова, которая под руководством своего педагога Эллы Ковалевой подготовила доклад «Нина Кондратковская. С Магниткой в сердце». Добротным литературным языком девочка рассказала о жизненном пути поэтессы, чье имя носят Центральная детская библиотека и одна из улиц нашего города. О том, как Нина Георгиевна вместе со своими соратниками формировала основы культуры Магнитогорска: преподавала в школах и музыкальном училище имени Глинки, организовывала встречи с писателями, создавала литературные кружки, поддерживала молодых авторов, чьи первые строки рождались под ее руководством и наставничеством. А стихи Кондратковской, посвященные Магнитке, стали лирическим портретом первенца первой пятилетки.

– Я не была хорошо знакома с этой поэтессой, но в процессе подготовки к фестивалю

мне захотелось больше о ней узнать. Мне стало интересно, какими именно произведениями она прославилась наш город, – поделилась Арина сразу же после своего выступления. – Нина Кондратковская – удивительная личность. Изучая ее жизненный и творческий путь, можно познакомиться с такими поэтами как Борис Ручьев, Михаил Люгарин, Александр Лозневой. Меня поразило, как Нина Георгиевна умела так красочно, ярко и понятно доносить материал, что люди, которые у нее учились, до сих пор в восторге от ее уроков, лекций и рассказов. В процессе подготовки я узнала много интересных фактов из истории строительства Магнитки. У меня появилось огромное желание дальше развиваться в этой теме, находить другие ресурсы, читать ее книги и изучать историю нашего города.

После докладов юных краеведов зал ДМШ №3 наполнился музыкой уральских композиторов, среди которых немало было своих, магнитогорских. Так, шестилетний Богдан, самый юный участник номинации по исполнению музыкальных произведений наших соотечественников, с удовольствием исполнил песню своей

бабушки Ларисы Шевляковой «Два маленьких котенка» на слова Самуила Маршака. В зале поддерживали выступление юного вокалиста автор песни и его мама, преподаватель Дома музыки Валерия Шевлякова.

Еще немало юных талантов среди ребят, осваивающих музыкальные инструменты и вокал, выявил фестиваль-конкурс. Лучших краеведов и исполнителей определило жюри из профессорско-преподавательского состава Магнитогорской государственной консерватории (академии) имени Глинки под председательством профессора кафедры специального фортепиано, кандидата искусствоведения Надежды Горошко.

Завершился большой музыкальный праздник выступлениями хоров младших классов «Радуга» и «Капель» под руководством Ларисы Филилеевой и торжественным награждением победителей. Все юные музыканты, ставшие участниками этого уникального фестиваля, воочию узнали, насколько богата талантами наша земля, и получили огромный стимул для дальнейшего изучения и популяризации культурного наследия Урала.

## Реклама и объявления



**Поздравляем!**

Коллектив АО «Горэлектросеть» поздравляет с 75-летием Виктора Васильевича ИВАШКИНА

От всей души желаем крепкого здоровья, счастья, семейного благополучия, долгих лет жизни!

**СТОМАТОЛОГИЯ «МЕДЕНТА»**  
+7 (999) 132-21-92 (админ)

**Акция до 30 апреля!**  
Имплантация «под ключ» 40000 Р

✓ Имплант премиум класса Osstem с установкой	17500 Р
✓ Формирователь десны с установкой	5000 Р
✓ Коронка металлокерамика с установкой	17500 Р

Бесплатно – Консультация врача + План лечения + Рентген компьютерная томография

МАГНИТОГОРСК, пр. Ленина, 35, ул. Советская, 215а, ул. Ворошилова, 7, пр. Карла Маркса, 82

000 «Медента», Лич. ПО-02-01-00292 от 17.12.2012 г. ОГРН 1060254006229. ВОЗМОЖНЫ ПРОТИВОПОКАЗАНИЯ. НЕОБХОДИМА КОНСУЛЬТАЦИЯ СПЕЦИАЛИСТА

## УСЛУГИ

- ▶ ремонт теплиц, сварочные работы. Т. 8-951-260-60-60;
- ▶ вывозу холодильник, стиральную машину, газовую плиту (б/у). Т. 8-908-701-51-77.

## КУПЛЮ

- ▶ двери, холодильники, ванны, газовые и электроплиты. Выезжаем в сады, гаражи. Т.: 45-21-02, 8-964-245-35-42;
- ▶ старые франки, фунты. Т. 8-901-519-32-75;

- ▶ баян пятирядный. Цена договорная. Т. 8-912-328-67-40;
- ▶ радиодетали. Т. 8-912-328-67-40;
- ▶ сварочный аппарат (самодельный или трансформатор). Т. 8-912-328-67-40;
- ▶ ЖК телевизоры, цифровую технику. Т. 8-909-092-21-72.

## СЧИТАТЬ НЕДЕЙСТВИТЕЛЬНЫМ

- ▶ студенческий билет ГАПОУ ЧО «Политехнический колледж» на имя Степаненко Валентина Васильевны.

## Внимание!

### Чистая сцена

**На территории Ленинского района состоится проведение субботника в сквере «Театральный».**

В рамках Всероссийского субботника 24 апреля в 14.30 на территории сквера «Театральный» будет организована весенняя уборка. Местом сбора участников определен центр сквера «Театральный», ориентир – центральная клумба.

Администрация района приглашает к участию в мероприятии всех неравнодушных жителей, заинтересованных в поддержании чистоты и порядка в городской среде. Для обеспечения работ предоставят необходимый инвентарь, мешки и перчатки.

# Солнечный мир Ольги Самосюк

**Культура.** В Магнитогорской картинной галерее открылась выставка уфимской художницы и педагога, для которой искусство графики стало делом всей жизни.

Наталья ЛОПУХОВА



Ольга Самосюк – член Союза художников России, заслуженный художник Республики Башкортостан, педагог, участник более 250 выставок в России и за рубежом, в том числе – более 40 персональных. Ольга Александровна – художник мирового уровня, чьи работы хранятся в музеях и частных коллекциях двух десятков стран. Она работает в очень разных художественных техниках: акварель, офорт, печать по ткани, создает кукол, проводит интересные выставки в самых разных художественных пространствах не только России, но и мира.

В уфимской Детской художественной школе №2 Ольга Самосюк преподает самые разные дисциплины и продвигает печатную графику среди нового поколения художников. Благодаря ей в школе был открыт кабинет печатной графики, где ребята осваивают эту простую технику и создают работы на уровне профессиональных художников.

В 1983 году Ольга Александровна окончила худграф МГПИ, где на третьем курсе познакомилась с техникой офорта, и это увлечение определило ее дальнейшую творческую судьбу. Не раз приезжала она в наш город, чтобы проводить мастер-классы в Детской художественной школе. Там она и познакомилась с магнитогорской художницей-акварелистом и педагогом Марией Лебедевой. Позже появились новые направления взаимодействия благодаря всероссийскому проекту художников-передвижников «Роза ветров», организато-

ром и идейным вдохновителем которого является Мария Лебедева и который активно поддерживает Ольга Самосюк.

Это уже не первая выставка уфимской художницы в Магнитогорске. Она регулярно участвует в коллективных экспозициях. Ее персональная выставка печатной графики уже проходила в культурном пространстве «Амбар» в прошлом году, а в ДХШ были вы-

ФОТО: НАТАЛЬЯ ЛОПУХОВА



ставлены ее акварели, однако у этих пространств довольно узкая зрительская аудитория, и теперь работы уфимской художницы представлены для широкого зрителя в МКГ, где можно получить полное представление о ее творчестве.

– Ольга Александровна очень разная, очень самобытная, очень смелая, и сегодня, когда я увидела эту выставку целиком, мне было интересно, как по-другому смотрятся ее работы, когда мы видим все и сразу, можем увидеть эту огромную личность с разных сторон. Это очень активный, очень щедрый во всех смыслах человек, который постоянно делится своим творчеством, учит подрастающее поколение, других педагогов техникам, приемам и методам, с которыми она работает. Щедрость души Ольги Самосюк необыкновенна – после выставки она пообещала подарить МКГ все представленные на ней печатные работы и несколько своих акварелей, – рассказала Мария Лебедева.

Куратор выставки, ведущая информационно-образовательным центром Русский музей: «Виртуальный филиал» МКГ Виктория Финогенова отметила, – хранитель графических фондов галереи неизменно счастлив, что архив МКГ пополнится такими высокопрофессиональными работами.

– Офорты Ольги Самосюк – это уже настоящий бренд. В ее работах сочетаются виртуозное владение техникой офорта, глубокое понимание традиций

и по содержанию. Художница обращается к мифологии разных народов мира, преданиям, сказаниям, легендам, сказкам. В Магнитогорской картинной галерее представлены работы из серий, посвященных славянской и кельтской мифологии, временам года, различным народным ремеслам, картам таро, славянской азбуке. И в каждой максимально скрупулезно проработаны мельчайшие детали, что особенно впечатляет, если представить, сколько тру-

сионалы, раскрыли папочки и принялись прорабатывать свои сюжеты с образами духов природы, вдохновенными акварелями Ольги Самосюк.

Творческий спектр художницы очень широк, она не ограничивает себя в использовании различных техник и материалов, и у организаторов выставки есть мечта привезти в Магнитогорск и другие работы уфимской художницы, например, кукол, и представить нашему зрителю.



## Справка:

**Офорт** – очень трудоемкая техника: металлическую доску покрывают лаком, наносят рисунок, который художник процарапывает специальной офортной иглой до металла. Затем пластину протравливают кислотой, в результате чего штрихи углубляются, а места, закрытые лаком, остаются в прежнем виде. После этого лак убирают, а в углубленные штрихи втирают краску и делают отпечаток на влажной бумаге.

**Акватинта** – гравюра на металле. Тончайший гравировальный инструмент позволяет варьировать толщину штриховки от волосных до плотных линий. После первого травления, чтобы усилить эффекты, художник набрызгивает сверху рисунка канифоль, после протравки оставляющую свой след на металлической доске и дающую при печати мягкую, зернистую фактуру, переходы тонов.

Благодаря Марии Лебедевой выставочное пространство Магнитогорской галереи расширяет свою географию и наполняется удивительными работами художников из разных уголков России. В ближайшем будущем Магнитка увидит выставку Оксаны Костиной из Бора Нижегородской области и художницы-иллюстратора из Санкт-Петербурга Карины Соловьевой.

печатной графики, авторский взгляд на вечные темы, умение говорить со зрителем на языке символов и метафор. Она может погрузиться в любую тему и сделать ее интересной, – рассказала Виктория Финогенова.

Одна из целей выставки эстампов Ольги Самосюк – максимально продемонстрировать возможности техник цветного офорта и акватинты. Ольга Александровна занимается офортом уже около 40 лет и до сих пор не теряет к нему интереса. За эти годы она создала множество графических серий, каждая из которых раскрывает особый мир образов и идей. Магнитогорский зритель сможет увидеть серии разных лет.

Ольга Александровна смело смешивает в своих работах разные техники печатной графики – офорт, акватинту, процарапывание. Для их создания нередко использует несколько печатных досок одновременно или послонно на одном листе – их число может доходить до нескольких десятков.

Не менее сложны ее работы

да требует эта техника. Так, в серии «Азбука» каждый лист состоит из нескольких композиций, посвященных тем или иным буквам, словам, начинающимся с них, и образам, которые рождают эти слова.

Отдельное место в экспозиции занимают акварельные работы художницы. Ольга Александровна обожает акварель за возможность совершать самые смелые эксперименты. Например, она часто использует технику монотипии, отпечатывая на листе бумаги травы, элементы ткани и другие предметы, а потом вокруг них рождается целый мир, населенный лесными духами и удивительно солнечными летними травами, вдохновленный наблюдениями за людской жизнью, метко схваченной острым взглядом художника и переосмысленной до философских высот.

Мария Лебедева пришла на открытие выставки вместе со своими юными учениками. Дети остались в восторге от работ уфимской художницы, а потом, как заправские профес-

МАГНИТОГОРСКИЙ  
РАБОЧИЙ

№42 (23922) 23.04.2026  
Регистрационное  
свидетельство  
ПИ № ТУ 74-00833  
от 30.10.2012 г.  
Цена свободная.  
Подписной индекс: 54599

**Учредитель и издатель:**  
АНО «Редакция газеты  
«Магнитогорский рабочий» (12+)»  
Газета зарегистрирована Управлени-  
ем Федеральной службы по надзору в  
сфере связи, информационных техно-  
логий и массовых коммуникаций по  
Челябинской области. Выпуск изда-  
ния осуществляется при финансовой  
поддержке Министерства цифрового  
развития, связи и массовых коммуни-  
каций Российской Федерации.

**Главный редактор**  
Куралай Бримжановна АНАСОВА

■ Приемная 26-33-50  
■ Служба новостей 26-33-57  
■ Рекламная служба 26-33-36, 26-33-52  
■ Служба подписки и доставки 26-33-49  
mr\_dostavka@bk.ru

**Адрес редакции и издателя:**  
455044, Челябинская область,  
г. Магнитогорск, пр. Ленина, 74

Заказ №1137. Отпечатано ЗАО  
«МДП»: 455023, Челябинская  
область, г. Магнитогорск,  
пр. К. Маркса, 69.  
Объем 2 печатных листа.  
Подписано в печать  
по графику 22.04.2026 в 17.30.  
Фактически 22.04.2026 в 17.00.  
Номер набран и сверстан  
в редакции газеты.

Тираж 15050



9 772410 203005 26042

**Сайт издания:**  
www.mr-info.ru  
**E-mail редакции:**  
mr@mr-info.ru  
mr-reklama@mail.ru  
reklamamr@yandex.ru

За содержание и достоверность рекламных материалов, программы ТВ и прогноза погоды редакция ответственности не несет. При воспроизведении в печатном, электронном или ином виде ссылка на «Магнитогорский рабочий» обязательна. Распространяется по подписке и в розницу.

/ 10

16) ограждения витрин должны иметь единый характер, соответствовать архитектурному комплексному решению фасада. Запрещается устройство глухих ограждений витрин;

17) витрины и витражи, выходящие на главный фасад, должны иметь световое оформление. Режим работы освещения витрин и витражей должен соответствовать режиму работы наружного освещения;

18) устройство прямых допусков для окон подвального этажа, расположенных ниже уровня тротуара, на расстоянии не более 0,8 м от поверхности фасада с учетом минимальной нормативной ширины тротуара;

19) прямые должны иметь ограждение в виде каменного поребрика, покрытия металлической решеткой или металлического ограждения высотой 0,4 – 1,0 м, устройство организованного водостока, а также должны быть обеспечены защитой от попадания мусора с возможностью проведения периодической уборки;

20) архитектурное решение прямых должно иметь единый характер, соответствовать архитектурному решению фасада, отделочному материалу и его цветовому тону.

21) при размещении маркис, высота нижней кромки последних от поверхности тротуара должна составлять не менее 2,5 м;

22) размещение маркис на фасаде должно иметь единый, упорядоченный характер и соответствовать габаритами масштабу проема, не ухудшать визуального восприятия архитектурных деталей, декора, знаков визуальной коммуникации;

23) запрещается крепление маркис на архитектурных деталях, элементах декора, поверхностях с ценной отделкой и художественным оформлением, на разной высоте в пределах фасада, с нарушением архитектурного единства фасада;

24) цвет маркис должен соответствовать общему строю цветового решения фасада здания (сооружения);

25) собственники зданий и сооружений, собственники, владельцы помещений, в которых устроены окна и витрины, должны обеспечивать регулярную очистку остекления и элементов оборудования окон и витрин, текущий ремонт окон и витрин;

26) при замене, ремонте, эксплуатации элементов устройства и оборудования окон и витрин не допускается изменение их характеристик, установленных проектной документацией;

27) запрещается размещение в оконных и дверных проемах, на балконах и лоджиях, в том числе с внутренней стороны помещения, информации, не являющейся рекламной, за исключением случаев, предусмотренных настоящими Требованиями;

44. Устройство новых, реконструкция или ликвидация существующих оконных проемов, витрин, выходящих на главный фасад (если эти работы не связаны с переустройством и (или) перепланировкой жилого (нежилого) помещения, либо реконструкцией здания (сооружения)), производятся по согласованию с администрацией города в установленном ею порядке. В случае, если указанные в настоящем пункте работы связаны с переустройством и (или) перепланировкой жилого (нежилого) помещения, либо реконструкцией здания (сооружения), они производятся по согласованию с администрацией города в установленном законом порядке с учетом настоящих Требованиях.

#### 6. Балконы и лоджии

45. Основным принципом размещения и архитектурного решения балконов и лоджий на фасадах является единый характер применения материалов, конструктивного и цветового решения всей поверхности фасада здания. Устройство и оборудование балконов и лоджий определяются архитектурным решением фасада, историко-культурной ценностью и техническим состоянием основных несущих конструкций здания.

46. Требования, предъявляемые к устройству и оборудованию балконов и лоджий:

1) расположение лоджий и балконов на фасадах зданий, характер их устройства и внешний вид должны соответствовать архитектурному решению фасада;

2) цветовое решение балконов и лоджий должно соответствовать особенностям архитектурного решения фасада согласно проектной документации здания;

3) не допускается нарушение композиции фасада за счет произвольного изменения архитектурного решения, остекления, оборудования балконов и лоджий, устройства новых балконов и лоджий или их ликвидации вопреки архитектурному решению фасада здания или сооружения, проектной документации;

4) запрещается закрывать чем-либо ограждения лоджий балконов: пилястры, декоративные металлические решетки, ограждения.

47. Действия, связанные с устройством и изменением внешнего вида балконов и лоджий (остеклением, ремонтом или заменой ограждений, цветовым решением), осуществляется в соответствии с паспортом фасада здания (сооружения), согласованным с УАИГ.

#### 7. Дополнительное техническое оборудование фасадов

48. Под дополнительным оборудованием фасадов понимаются современные системы технического обеспечения внутренней эксплуатации зданий и сооружений и элементы оборудования, размещаемые на фасадах.

49. По своему назначению дополнительное оборудование подразделяется на три группы:

1) системы технического обеспечения внутренней эксплуатации зданий (наружные блоки систем кондиционирования и вентиляции, вентиляционные трубопроводы, антенны, видеокамеры наружного наблюдения и т.п.);

2) городское оборудование (таксофоны, почтовые ящики, банкоматы, часы и т.п.);

3) техническое оборудование (кабельные линии, пристенные электрощиты и т.п.).

50. Требования к размещению дополнительного оборудования фасадов:

1) состав и места размещения дополнительного оборудования должны быть увязаны с архитектурным решением, комплексным оборудованием и оформлением фасада;

2) размещение дополнительного оборудования должно производиться без ущерба для внешнего вида архитектуры и технического состояния фасадов, с учетом комплексного решения размещения оборудования при минимальном контакте с архитектурными поверхностями, рациональном устройстве и технологичности крепежа, использовании стандартных конструкций крепления;

3) при размещении дополнительного оборудования необходимо обеспечивать безопасность для людей, удобство эксплуатации и обслуживания. Не допускаются ухудшение условий проживания, создание помех для движения пешеходов и транспорта;

4) размещение элементов систем технического обеспечения внутренней эксплуатации зданий допускается вне поверхности лицевого фасада при условии минимального выхода технических устройств на поверхность фасада или их компактном встроеном расположении;

5) выбор места для размещения городского оборудования определяется сетевой системой размещения оборудования в границах района, квартала, улицы, унификацией мест размещения, визуальной и физической доступностью, удобством использования, архитектурным решением фасада, размещением других элементов дополнительного оборудования;

6) размещение технического оборудования определяется нормативными требованиями устройства инженерных сетей в увязке с архитектурным решением фасада;

7) размещение оборудования и наружных блоков систем кондиционирования и вентиляции допускается:

– на кровле зданий и сооружений;

– в верхней части оконных и дверных проемов дворовых фасадов в единой (горизонтальной, вертикальной) системе размещения с использованием маскирующих ограждений (решеток, жалюзи);

– в окнах подвального этажа без выхода за плоскость фасада с использованием маскирующих ограждений (решеток, жалюзи);

– внутри балконов и лоджий на дворовых фасадах;

8) запрещается размещение наружных блоков систем кондиционирования и вентиляции, а также антенн:

– на поверхности лицевых (главных) фасадов, выходящих на магистральные улицы;

– глухих фасадах;

– на дворовых фасадах, представляющих историко-культурную ценность;

– на ограждениях балконов и лоджий;

9) размещение антенн допускается:

– на кровле зданий и сооружений компактными упорядоченными группами с использованием единой несущей основы (при необходимости – с устройством ограждения);

– на дворовых фасадах;

– в проемах между окнами на пересечении вертикальной оси простенка и оси, соответствующей верхней границе проема на зданиях малозэтажной застройки;

10) наружные блоки систем кондиционирования и вентиляции, антенны должны размещаться упорядоченно, с привязкой к архитектурному решению фасада и единой системе осей, с использованием стандартных конструкций крепления и ограждения, при размещении ряда элементов – на общей несущей основе. Запрещается размещение наружных блоков систем кондиционирования и вентиляции, антенн на архитектурных деталях, элементах декора, поверхностях с ценной архитектурной отделкой, а также их крепление, ведущее к повреждению архитектурных поверхностей;

11) видеокамеры наружного наблюдения размещаются под навесами, козырьками, балконами, эркерами на участках фасада, свободных от архитектурных деталей, декора, ценных элементов отделки;

12) запрещается размещение видеокамер наружного наблюдения на колоннах, фронтонах, карнизах, пилястрах, порталах, козырьках, цоколях балконов;

13) таксофоны и почтовые ящики размещаются в наиболее доступных местах со значительной зоной видимости, на участках фасада, свободных от архитектурных деталей, декора, ценных элементов отделки, на глухих фасадах, каменных оградах при ширине тротуара на прилегающем к фасаду участке не менее 1,5 м;

14) не допускается размещение таксофонов и почтовых ящиков на фасадах зданий и сооружений, представляющих особую историко-культурную ценность, в местах, препятствующих движению пешеходов и транспорта, в непосредственной близости от окон жилых помещений (для таксофонов), на порталах, колоннах и других пластических элементах фасада, на участках фасада с ценными элементами отделки и декора;

15) часы размещаются на участках фасада со значительной зоной видимости: консловно на уровне первого и второго этажей на угловых участках фасада в пределах «треугольника видимости» у границы сопряжения соседних фасадов на расстоянии не менее 5,0 м от других консольных объектов на фасаде и выступающих элементов фасада (эркер, балконов); над входом или рядом со входом в здание (сооружение), в соответствии с осями простенков, вертикальной координации размещения консольных объектов на фасаде, на участках фасада, нуждающихся в композиционном завершении;

16) допускаются следующие виды размещения банкоматов на фасадах: встроенный в объеме витрины, при условии сохранения единой плоскости и общего характера витринного заполнения; встроенный в нише или дверном проеме, если он не используется в качестве входа, с сохранением общего архитектурного решения, габаритов проема;

17) крепление к фасадам оборудования для обеспечения движения городского пассажирского электро-транспорта, освещения территории города должно осуществляться на основе нормативных требований без ущерба для технического состояния и внешнего вида фасада здания (сооружения). Запрещается крепление такого оборудования к архитектурным деталям, элементам декора;

18) запрещено хаотично размещать кабельные линии на фасаде многоквартирных домов, отдельно стоящих зданиях, сооружениях, деревьях, нестационарных торговых объектах. Кабельные линии должны быть закреплены, не должны вписывать, мешать проходу граждан, проезду транспортных средств и средствам индивидуальной мобильности.

51. Требования к внешнему виду и устройству дополнительного оборудования:

1) общими требованиями к внешнему виду дополнительного оборудования, размещаемого на фасадах, яв-

ляются: унификация, компактные габариты, использование современных технических решений, материалов с высокими декоративными и эксплуатационными свойствами;

2) материалы, применяемые для изготовления дополнительного оборудования, должны иметь длительный срок службы без изменения декоративных и эксплуатационных свойств, гарантированную антикоррозийную стойкость, малый вес;

3) конструкции крепления дополнительного оборудования должны иметь наименьшее число точек соприкосновения с архитектурными поверхностями, обеспечивать простоту монтажа и демонтажа, безопасность эксплуатации, удобство ремонта;

4) элементы технического обеспечения внутренней эксплуатации зданий и сооружений должны иметь нейтральную окраску, максимально приближенную к архитектурному фону (цвету фасада, тону остекления);

5) антенны, расположенные на светлом фоне стены или кровле, должны иметь светлую окраску. Антенны, расположенные на темном фоне стены, должны иметь темную окраску, приближенную к тону архитектурной поверхности;

6) конструкции крепления дополнительного оборудования должны иметь нейтральную окраску, приближенную к цвету фасада.

52. Требования к эксплуатации дополнительного оборудования:

1) в процессе эксплуатации должно быть обеспечено поддержание дополнительного оборудования в надлежащем состоянии, проведение текущего ремонта и технического ухода, очистки;

2) эксплуатация дополнительного оборудования не должна наносить ущерб внешнему виду и техническому состоянию фасада, причинять неудобства окружающим;

3) конструкции крепления, оставшиеся от демонтированного дополнительного оборудования, также подлежат демонтажу, поверхность фасада при необходимости подвергается ремонту.

#### 8. Порядок согласования колерного паспорта фасада здания

53. Для согласования колерного паспорта фасада здания заинтересованное лицо обращается в администрацию города с заявлением.

54. К заявлению, указанному в пункте 53 настоящих Требований, прилагаются:

1) правоустанавливающие документы на здание либо правоустанавливающие документы на помещение в составе такого здания (в случае, если затрагиваемые изменения касаются части фасада здания);

2) подготовленный проект колерного паспорта фасада здания, содержащий сведения о применении материала, способа отделки и цветового тона колера поверхности фасада и архитектурных деталей (по каталогу RAL).

55. Цветовое решение зданий, строений, сооружений проектируется с учетом общего цветового решения застройки улиц. Цветовое решение фасадов объектов капитального строительства применяется нейтральное по отношению к сложившейся застройке территории (цвета фасадов выбираются из цветовой палитры отделки фасадов объектов капитального строительства, расположенных по сложившейся линии застройки в границах квартала).

56. Паспорт фасада здания изготавливается в соответствии с архитектурным решением здания (сооружения), исходя из объемно-пространственного решения, его стилистических особенностей, с учетом архитектурно-пространственного окружения и визуальных характеристик городской среды, композиционной и стилиевой целостности, унификации, соразмерности и пропорциональности, соответствия системе горизонтальных и вертикальных осей, симметрии и ритму.

57. В течение 30 календарных дней с момента поступления заявления, указанного в пункте 53 настоящих Требований, администрация города принимает одно из следующих решений:

1) о согласовании колерного паспорта фасада здания;

2) об отказе в согласовании колерного паспорта фасада здания.

58. Основаниями для отказа в согласовании колерного паспорта фасада здания являются:

1) непредставление совместно с заявлением документов, указанных в пункте 54 настоящих Требований;

2) нарушение настоящих Требований, иных нормативных актов.

#### 9. Вывески, указатели и информация, не содержащие сведения рекламного характера

59. Вывеска – информационный указатель, имеющий своей целью информирование неопределенного круга лиц о месте входа в занимаемое помещение, фирменном наименовании организации, месте ее нахождения (адресе) и режиме ее работы. Вывеска также может содержать коммерческое обозначение организации.

60. Вывеска должна размещаться непосредственно рядом с входом в организацию и указывает на него. При наличии нескольких входов, вывеска размещается непосредственно рядом с главным входом.

61. Для организаций, размещающихся на первых и в цокольных этажах жилой городской застройки, вывеска должна размещаться в пределах участка фасада здания, используемого данной организацией. Такой участок фасада здания определяется по горизонтальной линии строительных перекрытий занимаемого организацией помещения и по вертикальным линиям, разделяющим смежные помещения, находящиеся на этом же этаже и занимаемого организацией помещения.

62. Указатели, не содержащие сведения рекламного характера – информационные таблички, имеющие целью извещение неопределенного круга лиц о фактическом местонахождении организации и (или) обозначении места входа, а также содержащие информацию относительно коммерческого обозначения, профиля деятельности организации и вида реализуемых товаров, выполняемых работ, оказываемых услуг.

63. Основные принципы размещения вывесок, указателей и информации, не содержащих сведения рекламного характера:

1) единый порядок формы, цвета, размера, материала и единый порядок расположения вывесок и указателей, не содержащих сведения рекламного характера, в соотношении с основными композиционными осями фасадов зданий;

2) вывеска и указатель, не содержащий сведения рекламного характера, не должны нарушать стилистические архитектурно-декоративные особенности фасада здания и требований проектной документации здания;

3) вывеска и указатель, не содержащие сведения рекламного характера, не должны закрывать декоративно-художественные пластические элементы и архитектурные стилистические особенности фасада здания, выходящие своими габаритами за границы фасада здания;

4) размещение вывесок и указателей, не содержащих сведения рекламного характера, на крышах разрешается в исключительных случаях с учетом величин здания, его проектного положения;

5) внешний вид конструкции вывески и указателя, не содержащего сведения рекламного характера, определяется архитектурным решением фасада, проектным положением здания в архитектурной застройке, назначением и характером использования помещений, техническим состоянием, историко-культурной ценностью здания;

6) размещение вывесок, указателей, не содержащих сведения рекламного характера на зданиях, строениях, сооружениях осуществляется в соответствии с согласованным проектом с администрацией города, предусматривающим системный порядок расположения штатных мест с учетом максимального сохранения архитектурного облика самого здания, строения, сооружения;

7) временная информация о выставках, культурно-массовых и спортивных мероприятиях городского значения размещается на зданиях, сооружениях: театров, картинных галерей, спортивных сооружений только в штатных местах, согласно утвержденных администрацией города проектов;

8) размещение вывесок, указателей, не содержащих сведения рекламного характера, производится без ущерба для технического состояния здания, строения, сооружения;

9) вывеска и указатель, не содержащие сведения рекламного характера, при размещении на фасадах зданий, сооружений должны соответствовать архитектурно-пространственному окружению, учитывать визуальные характеристики городской среды и гармонично вписываться в элементы архитектуры, внешнего благоустройства территории.

64. Требования к размещению вывесок, указателей и информации, не содержащих сведения рекламного характера:

1) для организаций, размещающихся на первых и в цокольных этажах жилой городской застройки допустимые габаритные размеры вывесок и указателей, не содержащих сведения рекламного характера, для размещения на фасадах зданий и сооружений составляют не более 450Х400 мм или 1:16 участка фасада, указанного в пунктах 60, 61 Требований;

2) вывески и указатели, не содержащие сведения рекламного характера, размещаемые на фасаде зданий первых этажей, независимо от манеры исполнения не должны выходить своими габаритными размерами за пределы участка фасада, указанного в пункте 61 Требований;

3) вывеска, указатель и информация, не содержащие сведения рекламного характера, не должны своей конструкцией и размером загροмождать фасад и наносить ему физические необратимые разрушения своим креплением;

4) запрещается размещение вывесок и информации, не содержащих сведения рекламного характера, на внешних сторонах балконов, лоджий, входных козырьков безопасности и крепления вывесок к ним;

5) запрещается размещение вывесок, указателей и информации, не содержащих сведения рекламного характера, на ограждениях зданий и сооружений;

6) внешняя поверхность конструкции вывески, указателя, не содержащего сведения рекламного характера не должна отступать от плоскости фасада более чем на 250 мм;

7) вывеска, указатель, не содержащий сведения рекламного характера с обозначением организации предпочтительно не должна размещаться на фасадах два и более раз;

8) запрещается размещение вывесок, указателей и информации, не содержащих сведения рекламного характера на фасадах зданий и сооружений в качестве конструкций из баннерной ткани, сетки, пленки, бумаги с нанесением информации полиграфическим способом;

9) конструкции вывесок, не содержащих сведения рекламного характера, представляют собой отдельно стоящие объемные буквы без подложки. При отсутствии технической возможности применить вывеску из отдельно стоящих объемных букв без подложки, конструкция применяется с единой основой фоновой подложки. На зданиях жилого фонда размер единой основы фоновой подложки не должен превышать размеров 450Х400 мм или 1:16 участка фасада, указанного в пунктах 60, 61 Требований;

10) размещение дополнительной консольной вывески, указателя, не содержащего сведения рекламного характера (пункт 62 Требований) разрешается в исключительных случаях, при условии недостаточного доступа визуальному обзору вывески-информационного указателя, имеющего своей целью информирование неопределенного круга лиц о месте входа в занимаемое помещение, фирменном наименовании организации, месте ее нахождения (адресе) и режиме работы. Консольная вывеска не должна превышать размеров 600 мм;

11) запрещается размещение на фасадах конструкций вывесок, указателей и информации, не содержащих сведения рекламного характера в качестве: динамических систем со сменой изображений (роллерные системы, системы поворотных панелей, призматроны и т.д.), демонстрируемых изображений на электронных носителях (экраны, телевизоры, бегущая строка и т.д.);

12) запрещается использовать в конструкциях вывесок, указателей и информации, не содержащих сведения рекламного характера мигающие, мерцающие (типа бегущая строка), световые элементы;

13) размещение конструкции крышной вывески, не содержащей сведения рекламного характера, возможно не более одной на крыше одного здания при ее общей длине не более 1/3 от длины фасада, на котором она размещается;

14) запрещается размещение на фасадах дополнительных конструкций осветительного оборудования для наружного освещения вывесок;

15) запрещается размещение каких-либо изображений, текстов, не содержащих сведения рекламного характера каким-либо способом на поверхностях фасадов зданий с оконными проемами, на ограждениях лест-

ничных маршей входных групп, входов, на панельном остеклении витражных фасадов и оконных проёмов как с внутренней, так и с внешней стороны, на некапитальных нестационарных объектах (торговых павильонах, киосках и т.п.), на ограждениях;

65. При наличии на фасаде здания строения, сооружения фриза вывеска и указатель, не содержащий сведения рекламного характера размещается исключительно на фризе в соответствии со следующими требованиями:

1) при размещении вывески и указателя, не содержащего сведения рекламного характера, размещаемой на фризе, подложке, указанная подложка размещается на фризе на длину, соответствующую физическим размерам занимаемых соответствующими организациями, индивидуальными предпринимателями помещений. Высота подложки, используемой для размещения вывески и указателя, не содержащего сведения рекламного характера на фризе, равняется высоте фриза. Общая высота информационного поля (текстовой части), а также декоративно-художественных элементов вывески и указателя, не содержащего сведения рекламного характера, размещаемой на фризе в виде объемных символов, допускается не более 70 процентов высоты фриза (с учетом высоты выносных элементов строчных и прописных букв за пределами размера основного шрифта, а также высоты декоративно-художественных элементов), а их длина – не более 70 процентов длины фриза. Допускается размещение текста вывески в две строки при условии, что общая высота такой вывески не превышает 70 процентов высоты фриза (с учетом высоты выносных элементов строчных и прописных букв за пределами размера основного шрифта). Объемные символы, используемые в вывеске и указателе, не содержащего сведения рекламного характера на фризе, размещаются на единой горизонтальной оси;

2) при размещении нескольких вывесок и указателей, не содержащих сведения рекламного характера на одном фризе, необходимо предусмотреть организацию единой подложки для размещения объемных символов, при этом цвет подложки должен сочетаться с цветовой гаммой фасада;

3) запрещается размещение вывесок и указателей, не содержащих сведения рекламного характера на одном фризе в разном конструктивном исполнении с использованием подложки разного цвета и материала. При наличии нескольких вывесок и указателей, не содержащих сведения рекламного характера занимаемых соответствующими организациями, индивидуальными предпринимателями помещений на одном фризе, необходимо получить согласование паспорта фасада здания.

66. При наличии на фасаде здания строения, сооружения элементов систем газоснабжения, водоснабжения, водоотведения – размещение информационных конструкций может быть размещено лишь в случае обеспечения доступа к ним и соблюдения всех правил безопасности.

67. На период размещения летних кафе при стационарном предприятии общественного питания допускается размещение вывесок путем нанесения надписей на маркизы и зонты, используемые для обустройства данного летнего кафе. При этом высота размещаемых вывесок не должна быть более 200 мм. В случае использования в вывесках, размещаемых на маркизах и зонтах сезонного кафе, изображения товарного знака, знака обслуживания высота указанного изображения не должна превышать 300 мм, а информационное поле (текстовая часть) и декоративно-художественные элементы вывески размещаются на единой горизонтальной оси.

68. Запрещается размещение выносных информационных конструкций, содержащих и не содержащих сведения рекламного характера (штендеры и т.д.).

69. Вывески на иностранном языке размещаются в соответствии с п. 38-1 Правил благоустройства территории города Магнитогорска, утвержденных Решением Магнитогорского городского Собрания депутатов от 31.10.2017 № 146.

70. Требования к размещению информационных табличек:

1) табличка состоит только из информационного поля (текстовой части);  
2) организация, индивидуальный предприниматель вправе разместить только одну табличку на одном здании, строении, сооружении, в котором фактически находится (осуществляет деятельность);  
3) таблички могут быть размещены в одном из следующих мест:  
– на фасаде непосредственно у входа (справа или слева) в здание, строение, сооружение или в помещение; на дверях входных групп в здание, строение, сооружение или в помещение, если отсутствует возможность размещения таблички на фасаде;  
на остеклении витрины, если отсутствует возможность размещения таблички на фасаде и на дверях входных групп в здание, строение, сооружение или в помещение;  
4) размещение табличек на оконных проемах не допускается;  
5) максимальный размер табличек 400х600 мм.

71. Собственники вывесок и табличек должны содержать их в надлежащем техническом и эстетическом состоянии в течение всего срока их эксплуатации и при необходимости осуществлять работы по восстановлению технического состояния и эстетического вида. В случае если информационная конструкция имеет внутреннюю подсветку, все элементы искусственного освещения должны быть в исправном состоянии с одинаковым оттенком свечения. Металлические элементы информационных конструкций должны быть очищены от ржавчины и окрашены. Не допускается нарушение целостности информационных конструкций.

72. Вывески, указатели, не содержащих сведения рекламного характера, знаки адресации, установленные и оборудованные до вступления в силу настоящих Требований должны соответствовать положениям установленного разделом 9 настоящих Требований.

73. В случаях если в правовых или иных актах органов государственной власти установлены требования к устройству и оборудованию вывесок, информационных табличек, то применению подлежат требования, установленные указанными актами.

74. Заинтересованное лицо (физическое лицо, индивидуальный предприниматель или юридическое лицо, а также представляющий интересы заявителя лицо, обладающее полученными в установленном законом порядке полномочиями) обязан обратиться за согласованием установки вывески в порядке, определенном администрацией города Магнитогорска.

75. В случае прекращения права собственности или аренды заинтересованного лица на здание, сооружение либо помещения в нем, вывески и указатели, не содержащих сведения рекламного характера, подлежат демонтажу в течение 5 дней после прекращения права. Демонтаж осуществляется заинтересованным лицом – владельцем вывески и указателя, не содержащего сведения рекламного характера, а в случае, если установить указанное лицо не представляется возможным, – собственником здания, сооружения, помещения.

#### 10. Рекламные конструкции

76. Основными условиями размещения рекламных конструкций на фасадах зданий и сооружений являются: бережное сохранение наружного слоя штукатурки и строительной кладки, сохранение самобытности и уникальности архитектурной застройки, художественно-эстетической ценности фасадов зданий и сооружений и сохранение их доступности обзору человека. Рекламные конструкции, установленные на территории города Магнитогорска, должны соответствовать внешнему архитектурному облику сложившейся застройки города.

На территории города Магнитогорска допустимо размещать следующие типы и виды рекламных конструкций:

№	Тип рекламной конструкции, технология демонстрации рекламы	Вид рекламной конструкции
1	Динамические рекламные конструкции	Призматроны, скроллеры, роллеры, мультипанели, иные виды рекламных конструкций, оборудованные устройством автоматической смены рекламных изображений
2	Статические рекламные конструкции (площадью информационного поля до 60 кв.м включительно)	Рекламно-информационные указатели, маркизы, отдельно стоящие щитовые установки, стенды, стелы, сити-борды, сити-форматы, панель-кронштейны, световые короба, афишные конструкции, тумбы, флаговые композиции, рекламные конструкции, совмещенные с малыми архитектурными формами, уличная мебель (в том числе мусорные контейнеры, информационные и платёжные терминалы, скамейки), нестандартные рекламные конструкции (в том числе пневмостенды, воздушные шары, пневмофигуры, аэростаты, дирижабли), иные виды рекламных конструкций
3	Статические рекламные конструкции (площадью информационного поля свыше 60 кв.м включительно)	Отдельно стоящие щитовые установки, иные виды рекламных конструкций
4	Электронные рекламные конструкции	Светодиодные экраны (видеоэкраны), медиафасады, проекционные и иное оборудование, предназначенное для проекции рекламы на любые поверхности

77. Общие требования, предъявляемые к размещению рекламных конструкций:

1) рекламная конструкция и ее размещение должны соответствовать требованиям технического регламента, строительным нормам и правилам, другим нормативным документам. Все конструкции должны соответствовать требованиям соответствующих санитарных норм и правил (в том числе требований к освещенности, электромагнитному излучению и пр.);

2) установка и эксплуатация рекламной конструкции не должны нарушать прочностные характеристики несущих элементов объекта недвижимости, к которому она присоединяется, затруднять или делать невозможным функционирование объектов инженерной инфраструктуры;

3) владельцы рекламных конструкций должны содержать их в надлежащем техническом и эстетическом состоянии в течение всего срока их эксплуатации и при необходимости осуществлять работы по восстановлению технического состояния и эстетического вида установки и изображения;

4) запрещается эксплуатация рекламных конструкций, находящихся в аварийном состоянии и представляющих опасность для жизни, здоровья, имущества граждан и организаций;

5) запрещается распространение наружной рекламы вне рекламной конструкции;

6) запрещается размещение рекламных конструкций на фасадах многоквартирных жилых домов;

7) запрещается размещение рекламных конструкций на фасадах зданий, сооружений этажностью до 4 этаж включительно, за исключением рекламных конструкций, указанных в подпункте 26 пункта 76 Требований;

8) запрещается крепление тросов перетяжек к фасадам зданий и сооружений, деревьям;

9) запрещается размещение рекламных конструкций, препятствующих доступности обзора человеком архитектурно-художественных особенностей и достоинств зданий проектной ансамблевой застройки, а также нарушающих проектное единство архитектурного облика города;

10) запрещается размещение рекламных конструкций в местах видовых раскрываний (видовые площадки, площади и улицы, с которых открываются панорамы города, улицы, ориентированные на городской или природный пейзаж);

11) запрещается размещение рекламных конструкций на площадях плоскостей фасадов зданий с нанесенной на них суперграфикой, а также при наличии на плоскости фасада особого цветового или архитектурного решения;

12) запрещается размещение рекламных конструкций на ограждениях и иных конструктивных элементах балконов, лоджий;

13) запрещается размещение рекламных конструкций на ограждениях зданий и сооружений, бульваров, скверов, парков;

14) запрещается размещение рекламных конструкций на лесной и древесно-кустарниковой растительности;

15) в случае оборудования рекламных конструкций системой подсветки, время работы последней должно совпадать со временем работы уличного освещения;

16) рекламные конструкции, имеющие движущиеся части, не должны создавать шум в ночное время: в рабочие дни в период времени с 22:00 до 7:00 часов, а в выходные (субботу и воскресенье) и нерабочие праздничные дни с 23:00 до 8:00 часов, мешающий отдыху граждан;

17) время работы медиафасадов, видеоэкранов, светодиодных экранов: в летнее время должно быть не ранее 07:00 и не позднее 22:00 часов; в зимнее время – не ранее 08:00 и не позднее 22:00 часов;

18) запрещается размещение рекламных конструкций типа транспарант-перетяжка, световой короб, видеоэкран, призматрон и технических средств стабильного территориального размещения на перилах элементах входных групп, ландшафтные подпорных стенках, пандусах;

19) запрещается размещение рекламных конструкций типа «световой короб», «настенное панно» на зданиях, сооружениях, на не капитальных нестационарных объектах (торговых павильонах, киосках и т.п.);

20) запрещается размещение рекламы путем нанесения либо вкрапления с использованием строительных материалов, краски, дорожной разметки и т.п. в поверхность фасадов зданий, строений, ограждений, автомобильных дорог и пешеходных тротуаров;

21) запрещается размещение временной рекламной информации о скидках, распродажах, акция на фасадах зданий или иного недвижимого имущества;

22) запрещается размещение рекламных конструкций путем наклеивания окон, витрин снаружи;

23) запрещается размещение рекламных конструкций на объектах культурного наследия;

24) запрещается размещение рекламных конструкций типа «светодиодный экран» («видеоэкран»), присоединяемых к фасадам, крышам нежилых зданий (строений, сооружений) в случае если размещение указанных рекламных конструкций не предусмотрено проектной документацией соответствующего здания. Под видеоэкранами (светодиодными экранами) подразумевается рекламная конструкция, состоящая из каркаса, информационного поля с электронно-цифровой поверхностью;

25) запрещается установка рекламных конструкций типа «крышная конструкция (установка)», на крышах зданий, сооружений;

26) допускается размещение не более одной рекламной конструкции типа «медиафасад», «светодиодный экран» на отдельно стоящих нежилых зданиях, сооружениях офисного, торгового, культурного, спортивного назначения этажностью от 3 этажей и выше. Медиафасад – рекламная конструкция, размещаемая на поверхности стен зданий, строений и сооружений, состоящая из светодиодных модулей в гибких шлейфах на основе металлической сетки с интегрированными светодиодами, создающими поверхность, которая повторяет форму фасада здания, позволяющая демонстрировать информационные материалы, в том числе динамические видеоизображения. Медиафасады должны быть оборудованы системой аварийного отключения от сети электропитания и соответствовать требованиям пожарной безопасности;

27) не допускается установка и эксплуатация отдельно стоящих рекламных конструкций в границах земельного участка, занимаемого индивидуальным жилым домом;

28) размещение рекламных конструкций на территории города Магнитогорска должно соответствовать архитектурно-пространственному окружению, учитывать визуальные характеристики городской среды и гармонично вписываться в элементы архитектуры, внешнего благоустройства территории;

78. Требования, предъявляемые к размещению наземных рекламных конструкций:

1) владелец наземных рекламных конструкций осуществляет эксплуатацию принадлежащих ему рекламных конструкций, поддерживает их в исправном состоянии с соблюдением норм технической безопасности. Несет ответственность за любые нарушения правил безопасности, а также за неисправности и аварийные ситуации, возникшие в результате установки и эксплуатации рекламной конструкции. Владелец рекламной конструкции обязан восстановить благоустройство территории после установки (демонтажа), в процессе эксплуатации рекламной конструкции в течение 5 календарных дней;

2) владелец рекламной конструкции обязан обеспечивать надлежащее состояние внешнего вида рекламной конструкции. Надлежащее состояние внешнего вида рекламных конструкций подразумевает: целостность рекламных конструкций, отсутствие механических повреждений; отсутствие порывов рекламных полотен, отсутствие ржавчины и грязи на всех частях и элементах рекламных конструкций; отсутствие на всех частях и элементах рекламных конструкций наклеенных объявлений, посторонних надписей, изображений и других информационных сообщений;

3) рекламные конструкции должны иметь маркировку с указанием владельца, номера его телефона. Маркировка должна размещаться под информационным полем;

4) опоры рекламных конструкций должны быть изготовлены из материалов, обеспечивающих высокий уровень безопасности при наездах и достаточную устойчивость при ветровой нагрузке и эксплуатации;

5) смена рекламной информации на рекламных конструкциях должна производиться без заезда транспортных средств на газоны;

6) на рекламных конструкциях не допускается размещение информации, не предназначенной для неопределенного круга лиц (частных объявлений, личных поздравлений и другое);

7) при размещении крупноформатной наземной рекламной конструкции (площадью информационного поля 12 кв. м и более) расстояние до здания, сооружения должно быть не менее, чем высота размещаемой рекламной конструкции. Высота рекламной конструкции измеряется от земли до наивысшей точки. Расстояние измеряется до ближайшего от здания, сооружения края рекламной конструкции;

8) в случае отсутствия рекламного изображения информационное поле рекламной конструкции должно быть закрыто белым фоном;

9) плоскости рекламной конструкции, не предназначенные для размещения рекламы, должны быть закрыты декоративными элементами, скрывающими крепления и выступающие части конструкции, и окрашены в единый цвет с рекламной конструкцией;

10) расстояние между рекламными конструкциями, установленными на одной линии вдоль проезжей части и находящимися в пределах прямой видимости, должно быть не менее 60 метров при размещении крупноформатных рекламных конструкций (площадью информационного поля 12 кв. м и более), и не менее 30 метров при размещении рекламных конструкций площадью информационного поля менее 12 кв. м, а также не менее 70 метров при размещении указанных конструкций вдоль трактов и выездных магистралей;

11) рекламные конструкции вдоль проезжей части необходимо размещать на расстоянии не менее 0,6 м от внешней границы обочины до ближайшего края информационного поля рекламной конструкции;

12) размещение рекламной конструкции от остановочных пунктов маршрутных транспортных средств на расстоянии не менее 25 м;

13) рекламные конструкции типа «сити-формат», «билборды», крупноформатные щиты размещаются на расстоянии:

не менее 5 м от светофоров и дорожных знаков;

не менее 5 м от остановочных павильонов и нестационарных торговых объектов;

от перекрестков, пешеходных переходов, тротуаров не менее 15 м.

14) установка рекламной конструкцией типа «флагштоки» возможна в следующей композиции:

из 1-го флагштока;

из 3-х флагштоков, учитывая расстояние между конструкциями как 2 ширины флага + 0,5 м.

Расстояние от здания, сооружения до рекламной конструкцией типа «флагштоки» должно быть не менее высоты рекламной конструкции.

79. Строительно-монтажные и электротехнические работы по установке и эксплуатации рекламной конструкции должны выполняться в соответствии с проектом рекламной конструкции, прошедшем проверку уполномоченным органом на предмет соблюдения технических регламентов, организациями, деятельность которых осуществляется в соответствии с требованиями законодательства.

80. Установка и эксплуатация рекламных конструкций осуществляется на основании разрешения, выдаваемого администрацией города в соответствии с законодательством.

81. Под знаками адресации понимаются унифицированные элементы городской ориентирующей информации, обозначающие наименования улиц, номера домов, корпусов, подъездов и квартир. Порядок присвоения адресов зданиям (сооружениям) в городе Магнитогорске устанавливается правовым актом администрации города.

82. Требования к размещению знаков адресации:

1) при размещении знаков адресации соблюдается унификация мест размещения, обеспечивается выполнение единых правил размещения;

2) при размещении знаков адресации обеспечивается хорошая видимость с учетом условий пешеходного и транспортного движения, дистанций восприятия, архитектуры зданий, освещенности, зеленых насаждений;

3) не допускается произвольное перемещение знаков адресации с установленного места;

4) знаки адресации размещаются:

- на главном фасаде;

- в простенке с правой стороны фасада;

- на улицах с односторонним движением транспорта – на стороне главного фасада, ближней по направлению движения транспорта;

- у арки или главного входа – с правой стороны или над проемом;

- при длине фасада более 100 м – на его противоположных сторонах;

- на оградах и корпусах промышленных предприятий – справа от главного входа, въезда;

5) размещение знаков адресации должно отвечать следующим требованиям:

- высота от поверхности земли – 2,5 – 3,5 м;

- читабельность знаков адресации с расстояния 30 метров.

- расположение на участке фасада, свободном от выступающих архитектурных деталей;

- привязка к вертикальной оси простенка, архитектурным делениям фасада;

- единая вертикальная отметка размещения знаков на соседних фасадах;

- отсутствие внешних заслоняющих объектов (деревьев, построек).

6) запрещается размещение выступающих вывесок, консолей, рекламных конструкций, а также наземных объектов, затрудняющих визуальное восприятие, рядом со знаком адресации.

7) знаки адресации должны быть изготовлены из материалов с высокими декоративными и эксплуатационными качествами, устойчивых к воздействию климатических условий, имеющих гарантированную антикоррозийную стойкость, морозостойчивость, длительную светостойкость (для знаков и надписей), малый вес;

8) конструктивное решение знаков адресации должно обеспечивать прочность, удобство крепежа, минимальный контакт с архитектурными поверхностями, удобство обслуживания (очистки, ремонта, замены деталей и осветительных приборов), безопасность эксплуатации;

9) внешний вид и устройство знаков адресации должны отвечать требованиям высокого художественного качества и современного технического решения;

10) цветовое решение знаков адресации должно иметь унифицированный характер.

83. Собственники зданий, строений и сооружений, организации, осуществляющие управление многоквартирными домами на основании заключенных с собственниками помещений договоров, должны обеспечивать: установку, контроль наличия, технического состояния, своевременной замены знаков (в случае изменения топоники), установку и замена осветительных приборов, поддержание внешнего вида знаков в надлежащем состоянии и их периодическая очистка, снятие и сохранение знаков в период проведения ремонтных работ на фасадах зданий и сооружений, регулирование условий видимости знаков.

84. Знаки адресации на территории города Магнитогорска должны иметь единый вид согласно приложению № 2 к Требованиям.

12. Требования к размещению и внешнему виду нестационарных торговых объектов (НТО)

85. Размещение нестационарных торговых объектов на землях или земельных участках, в зданиях, строениях, сооружениях, находящихся в муниципальной собственности, а также на землях или земельных участках, государственная собственность на которые не разграничена, на территории города осуществляется только в местах, предусмотренных Схемой размещения НТО в соответствии с требованиями земельного законодательства, законодательства о градостроительной деятельности, законодательства о защите прав потребителей, законодательства в области обеспечения санитарно-эпидемиологического благополучия населения, законодательства о пожарной безопасности, законодательства о безопасности дорожного движения, законодательства в области охраны окружающей среды.

86. Размещаемый нестационарный торговый объект должен соответствовать типовому проекту НТО № 1 (приложение № 3 к Требованиям), согласованному с УАиГ. В случае размещения НТО в исторической части города внешний облик должен соответствовать типовому проекту НТО № 2 (приложение № 3 к Требованиям), согласованному с УАиГ.

87. Историческая часть города Магнитогорска определяется в соответствии с картой «Границы зоны исторической части города Магнитогорска» (приложение № 8 к Требованиям).

88. Конструкция нестационарного торгового объекта должна состоять из модульных элементов заводского изготовления, предусматривающих возможность его перемещения целиком как изделия либо демонтажа с возобновлением конструктивной целостности и возможность дальнейшей эксплуатации.

89. Габариты НТО: максимальная ширина НТО — 8,4 м, максимальная длина НТО — 13,2 м, максимальная высота НТО — 3 м. Максимальные размеры ограничивают как одиночно стоящие, так и сгруппированные НТО, и включают в себя все выступающие декоративные и конструктивные элементы НТО.

90. Размещение НТО:

- 1) не допускается размещение НТО в пределах проекций стоп-линий и линий светофоров;
- 2) минимум 2 м до края проезжей части. При наличии дверей на фасаде это расстояние увеличивается на ширину полотна двери;
- 3) минимум 15 м до жилого дома;
- 4) не допускается ориентировать НТО глухими фасадами к перекрестку.

91. Облицовочный материал должен предусматривать единый материал отделки всех площадей фасадов НТО, включая его элементы (глухая стена, фриз, цоколь).

92. Отметка чистого пола НТО должна быть на уровне тротуара или быть выше тротуара максимум на 150 мм с устройством площадки и пандуса перед входной дверью и устройством площадки перед технической дверью. При перепаде высот необходимо удлинить цокольную часть до тротуара, исключая зазоры. Входную дверь рекомендуется размещать выше по рельефу для уменьшения перепада высот между тротуаром и чистым полом НТО.

93. Элементы НТО:

1) Глухая стена. Выполняется из композитных панелей. Швы панелей должны совпадать с установленной размерной сеткой шага 600 и 300 мм. Допустимая ширина панели 600 мм, 900 мм. Допускается только скрытый способ крепления панелей. Запрещено использование уголков для оформления стыков смежных плоскостей, а также использование панелей с дефектами или нарушениями в геометрии. Максимальная ширина шва между панелями 15 мм.

Проект НТО № 1: Цветовое решение панелей — RAL 7016, 7024, 7026, 7043.

Проект НТО № 2: Цветовое решение панелей — RAL 1013, 1014, 1015.

2) Фриз. Служит для размещения вывесок. Подшив фриза должен быть выполнен композитными панелями. Вынос фриза за пределы стен фасада НТО 300 мм по всему периметру НТО. Не допускается оставлять задний фасад без фриза.

Проект НТО № 1: Высота фриза 600 мм. Швы панелей должны совпадать с установленной размерной сеткой шага 600 и 300 мм. Допустимая ширина панели 900 мм, 1200 мм, 1800 мм. Допускается только скрытый способ крепления панелей. Запрещено использование уголков для оформления стыков смежных плоскостей, а также использование панелей с дефектами или нарушениями в геометрии. Максимальная ширина шва между панелями 15 мм. Цветовое решение панелей — RAL 7016, 7024, 7026, 7043.

Проект НТО № 2: Высота фриза 300 мм. Над фризом устанавливается трехставной карниз высотой 300 мм. Цветовое решение панелей — RAL 1013, 1014, 1015.

3) Остекление. Минимальная высота витража 2000 мм. Ширина витража 600 мм. При размещении на краю обязательно завести на смежный фасад на минимум 600 мм. Элементы остекления должны быть равными по высоте, а также располагаться в одних высотных отметках на фасадах. Остекление фасада выполняется из алюминиевого профиля. Запрещено перекрывать остекление изнутри торговыми элементами, баннерами и тд. Отступ от остекления до баннера или торгового элемента допускается не менее 1000 мм.

Проект НТО № 1: Минимальная площадь остекления главного фасада 60%, одного бокового — 50%. Цвет профиля — RAL 7016, 7024, 7026, 7043.

Проект НТО № 2: Минимальная площадь остекления главного фасада 70%, боковых — 50%. Цвет профиля — RAL 8011, 8014, 8028. Разделяющие переплеты дверей и витражей должны располагаться на одних высотных отметках.

4) Цоколь. Опциональный элемент, может быть заменен остеклением от пола или глухой стеной. Высота 150 мм. Швы панелей должны совпадать с установленной размерной сеткой шага 600 и 300 мм. Допустимая ширина панели 900 мм, 1200 мм, 1800 мм. Допускается только скрытый способ крепления панелей. Запрещено использование уголков для оформления стыков смежных плоскостей, а также использование панелей с дефектами или нарушениями в геометрии. Максимальная ширина шва между панелями 15 мм.

Проект НТО № 1: Цветовое решение панелей — RAL 7016, 7024, 7026, 7043.

Проект НТО № 2: Цветовое решение панелей — RAL 1013, 1014, 1015.

5) Входная дверь. Минимальная ширина 900 мм. Минимальная высота 2100 мм. Ширина рабочей створки должна быть не менее 900 мм. Допускается только остекленная дверь. На остеклении обязательно конструктивная маркировка для слабовидящих. Входная дверь выполняется из алюминиевого профиля или ПВХ профиля. Допустимый материал ручки — матовый алюминий или порошковое окрашивание в цвет импостов.

Проект НТО № 1: Цветовое решение профиля — RAL 7016, 7024, 7026, 7043.

Проект НТО № 2: Цветовое решение профиля — RAL 8011, 8014, 8028. Входная дверь размещается по центру вертикальной оси НТО.

6) Техническая дверь. Минимальная ширина двери 900 мм. Минимальная высота 2100 мм. Допускается остекленная или глухая стальная дверь. Допускается расположение с отступом от края минимум 300 мм. Для стальной двери обязательно порошковое окрашивание в цвет фасада. Ручка — порошковое окрашивание в цвет двери. Допускается только плоское полотно, без рисунка и рельефа.

Проект НТО № 1: Размещение двери возможно либо на заднем фасаде, либо боковом фасаде без остекления.

Проект НТО № 2: Размещение двери возможно либо на заднем фасаде, либо боковом фасаде.

7) Декор.

Проект НТО № 1: Опциональный элемент, может быть заменен остеклением. Минимальная площадь декоративного элемента на боковом фасаде 40%, главном фасаде — 30%. При размещении на краю обязательно завести элемент на смежный фасад минимум на 300 мм. Декор должен быть равным по высоте элементу остекления и располагаться с ним в одних высотных отметках на фасадах. Допустимые материалы: деревянные ламели (сухая строганная шпифованная древесина с правильной геометрией и без видимых дефектов или полимерного прямоугольника, натуральный цвет дерева), перфорированный металл, клинкерная плитка, фиброцементная панель.

Проект НТО № 2: Выполняется в виде навесных элементов в виде колонн или руст на четырех торцах НТО.

8) Вывеска. Конструкция из отдельного стоящих объемных букв без подложки. Размещается на главном фасаде НТО. Высота не более 300 мм. Толщина не более 100 мм. Вывеска размещается по центру вертикальной оси входной двери с соблюдением отступа от края фриза минимум 300 мм.

9) Табличка режима работы. Информационная табличка с указанием зарегистрированного названия, формы собственности и режима работы на прозрачном фоне. Располагается на витраже рядом с входной дверью. Размеры не более 400x300 мм.

10) Рольставни (при необходимости). Смонтирована скрытым способом монтажа в специальную нишу в конструкции фриза. Все элементы рольставней должны быть окрашены в цвет фасада. Направляющие для рольставней должны быть симметрично закреплены по центру рамы остекления.

11) Кровля. Допускается использование мембранной кровли с внутренним водостоком за обшивкой стены или скатной металлической кровли с наружным водостоком. Вынос кровли относительно габаритов фриза запрещен. Сбор воды с кровли осуществляется со стороны заднего фасада.

94. Размещение дополнительного оборудования допускается только на крыше НТО с отступом от края НТО не менее 1500 мм.

95. Запрещается подключать НТО к электрическим сетям наружным способом. Допускается только подземная прокладка кабеля электросети.

96. При разработке проекта НТО должна быть учтена необходимость проведения благоустройства свободной территории (при ее наличии) с учетом инфраструктуры и расположенных вблизи строений, в частности предусмотреть мощение тротуарной плиткой либо использование другого твердого покрытия для устройства пешеходных дорожек и временных парковок, установку элементов освещения, мест установки урн, скамеек. Элементы благоустройства:

1) Урна (обязательно). Должна быть выполнена в соответствии с внешним обликом НТО. Материал отделки — металл, деревянные рейки. Не допускаются открытые закладные крепления.

2) Скамьи (опционально). Должны быть выполнены в соответствии с внешним обликом НТО. Материал отделки — металл, деревянные рейки.

3) Сезонное озеленение (опционально). Наземные, настенные, подвесные устройства вазонов, вертикального озеленения, устройства клумб, контейнерное озеленение с многолетними кустарниками. Размещение и внешний вид элементов озеленения должны способствовать эстетичности привлекательности фасада, обеспечивать комплексное решение его оформления.

97. В случае проектирования установки двух и более НТО, принадлежащих одному собственнику, на расстоянии менее 50 метров друг от друга необходимо выполнять общую проектную документацию на всю группу объектов.

98. Проектирование НТО выполняется с учетом доступности для маломобильных групп населения.

99. Не допускается размещение вне нестационарных торговых объектов дополнительного торгового оборудования, в том числе холодильных шкафов, столиков, козырьков, за исключением случаев, когда данное оборудование является конструктивной особенностью НТО и его размещение согласовано с администрацией г. Магнитогорска, а также обустройство мест для отдыха граждан, за исключением случаев, когда их размещение предусмотрено проектом нестационарного торгового объекта.

100. Запрещается раскладка товаров, а также складирование тары, запаса товаров, детали, иные предметы бытового и производственного характера на территории, прилегающей к нестационарному торговому объекту.

101. НТО сезонной торговли — бахчевые развалы:

1) выполняются согласно типовому проекту (приложение № 4 к Требованиям);

2) габариты: 3800x3000x2800 мм;

3) каркас объекта выполняется из деревянного бруса или металлической профильной трубы (RAL 7016, 7024, 7026, 7043);

4) для отделки объекта используются деревянные строганные рейки толщиной не менее 30 мм. Покрытые

бесцветным защитным средством для дерева. Для более насыщенного цвета допускается использовать лакокрасочные материалы натуральных древесных оттенков;

5) на передней стенке организовывается закрывающийся прилавок. Выступ прилавка 800 мм, высота — 900 мм;

6) на полу устраивается временный настил из фанеры или досок;

7) на передней стенке объекта рекомендуется размещать информационную вывеску, выполненную из объемных букв без фоновой подложки, определяющую профиль объекта;

8) на стенках объекта запрещено размещать баннеры, пленки.

102. НТО сезонной торговли — елочный базар (представляет собой огороженную площадку, используемую для продажи новогодних живых елей и сосен):

1) выполняются согласно типовому проекту (приложение № 5 к Требованиям);

2) габариты одного модуля елочного базара: 1000x1000x1000мм. Базар формируется в зависимости от количества продукции;

3) каркас ограждения выполняется из деревянного бруса или металлической профильной трубы (RAL 7016, 7024, 7026, 7043);

4) для отделки используются деревянные строганные рейки толщиной не менее 30 мм, покрытые бесцветным защитным средством для дерева. Для более насыщенного цвета допускается использовать лакокрасочные материалы натуральных древесных оттенков;

5) на конструкциях елочного базара запрещено размещать баннеры, пленки.

103. Собственники НТО обязаны систематически принимать меры по поддержанию НТО в исправном техническом и эстетичном состоянии.

104. В случае размещения НТО и (или) согласования внешнего облика НТО до вступления в силу настоящей редакции требований собственники таких НТО обязаны привести НТО в соответствие требованиям в срок не позднее 01.06.2027.

13. Требования к установке многофункциональных опор (МФО)

105. МФО должны быть выполнены в едином стиле с опорами освещения, размещенными на данной территории города.

106. На МФО и оборудовании не должно быть следов коррозии. Для защиты от коррозии все металлоконструкции должны быть оцинкованы или иметь защитное покрытие.

107. Для МФО всех типов проектным решением должен быть предусмотрен 30-летний срок безопасной эксплуатации с момента установки при условии периодического восстановления антикоррозионного покрытия металлоконструкций.

108. Оборудование базовых станций (термошкафы, внешние соединительные кабели, фидеры, крепеж (хомуты), крышки, кожухи, короба), включая крепеж, должно быть окрашено в тон цвета МФО. В верхней 1/3 части ОДН допускается размещение оборудования более светлых тонов цвета МФО.

109. Одиноковое по габаритам оборудование должно быть сгруппировано в одной горизонтальной плоскости по габаритам и расположено симметрично друг к другу относительно оси опоры. Оборудование komponируется таким образом, чтобы не создавалось скопление крышек, кожухов и коробов.

110. Не допускается размещение оборудования базовой станции на МФО ниже 2,5 метров от уровня земли.

111. Размеры оборудования МФО должны быть минимально возможными, из имеющейся в продаже на рынке России.

112. Монтаж кабельных трасс (электрические кабели, оптические кабели, фидеры, ВЧ и т.д.) прокладываются внутри МФО.

1) в случае отсутствия технической возможности прокладки кабельных трасс внутри МФО, выполняется монтаж кабельных трасс на внешней стороне МФО, при условии укладки кабелей в короба, а также покраски коробов и элементов крепления коробов в тон цвета МФО.

2) в случае отсутствия технической возможности прокладки фидеров внутри МФО допускается выполнять монтаж фидеров на внешней стороне МФО, при условии их симметричной укладки и покраски в тон цвета МФО.

113. Оборудование/элементы комплекса оборудования необходимо камуфлировать. Все компоненты должны иметь размер, обеспечивающий эстетичный внешний вид. Каждый компонент ОДН должен соответствовать по дизайну другим компонентам МФО для создания единой эстетики. Все компоненты устанавливаемой МФО должны быть надежно закреплены.

114. Кабели необходимо использовать без петель запаса, с минимально допустимыми радиусами изгиба.

115. В случае размещения МФО на территории исторической части города Магнитогорска внешний облик указанных опор должен соответствовать архитектурному стилю окружающей застройки и уличным столам освещения, установленным на данной территории. Конкретизация внешнего вида МФО осуществляется путем согласования проекта с УАиГ. Историческая часть города Магнитогорска определяется в соответствии с картой «Границы зоны исторической части города Магнитогорска» (приложение № 8 к Требованиям).

116. Запрещено размещение МФО на внутриквартальных территориях, исключая случаи необходимости переноса МФО с территории социальных объектов.

14. Площадки автостоянок

117. Организация автостоянки на земельных участках или землях, распоряжение которыми осуществляется органом местного самоуправления, выполняется в соответствии с проектом, разработанным с учетом требований Свода правил СП 113.13330.2023 «Стоянки автомобилей. СНиП 21-02-99\*».

118. Проект организации автостоянки подлежит согласованию с УАиГ (приложение № 7 к Требованиям).

119. Элементы площадки автостоянки должны быть выполнены в одном цветовом решении.

120. Требования к покрытию автостоянки:

1) дорожное покрытие площадки автостоянки твердое (асфальтобетон, из щебня и гравия, в обязательном порядке обработанных вяжущими материалами);

2) допускается выполнение проникающего покрытия автостоянки (брусчаткой и плиткой различных типов, форм, материалов). Рекомендуется использовать вибропрессованный или клинкерный вид плитки, запрещено использовать газонную решетку;

3) для предотвращения разрушения, при устройстве дорожного покрытия рекомендуется использовать мелкочастичные элементы, толщина плитки более 100 мм;

4) в соответствии с СП 508.1325800.2022, п. 5.2, направление укладки плитки должно быть выбрано таким образом, чтобы при движении автомобилей продольная ось мощения не совпадала с направлением движения.

121. Требования к ограждению автостоянки. При необходимости организовывается ограждение:

1) в виде живой изгороди, состоящей из саженцев кустарника с плотной растительной надземной частью. Высота надземной части не менее 800 мм, количество скелетных ветвей не менее 5 шт., длина корневой системы не менее 250 мм. Ассортимент растений: кизильник, барбарис, ирга, боярышник, шиповник, пузыреплодник, лапчатка кустарниковая, снежноягодник приречный, дёрен, можжевельник. Расстояние между местами посадки кустарников 400 мм;

2) типовое ограждение высотой 1,2 м или 1,8 м. Цвет ограждения: порошковая окраска RAL 7011, 7016, 7021, 7024, 7031, 9011. Вертикальные опорные столбы из металлического профиля 40 x 40 мм и сварная металлоконструкция, состоящая из 2 стальных вертикальных профилей 20 x 40 мм с приваренными 13 вертикальными профилями 15 x 15 мм. Секция калитки состоит из вертикальных опорных профилей 40 x 40 мм и подвижной секции из металлического профиля 20 x 40 мм (2 вертикальных, 2 горизонтальных, 2 петельных элемента и магнитный замок);

3) вертикальный ограничитель. Материал ограничителей — оцинкованная сталь с порошковой окраской RAL 7011, 7016, 7021, 7024, 7031, 9011. Диаметр трубы 100 мм, толщина 3 мм, высота 750 мм. Цвет светоотражающей полосы: RAL 9003. Шаг ограничителей 1600–1800 мм.

122. Требования к охранной будке:

1) для площадки автостоянок предусмотрена установка типового пункта охраны наземного либо поднятому на уровне земли;

2) максимально допустимая высота пункта охраны 3 м (пункт охраны поднятого над уровнем земли — 4,5 м). Максимально допустимая площадь пункта охраны по внешнему обводу стен — 7,5 м кв;

3) Стены. Материал отделки из композитных алюминиевых панелей либо металлокасет. Допускается только скрытый способ крепления панелей. Максимальная ширина шва между панелями — 15 мм. Запрещено использование уголков для оформления стыков смежных плоскостей, а также использование панелей с дефектами или нарушениями в геометрии. Не допускается исполнение элементов наружной отделки в различном цвете. Не допускается исполнение элементов различных материалах исполнения. Цветовое решение панелей — RAL 7016, 7024, 7026, 7043. В случае размещения в исторической части города Магнитогорска допускается применение материала отделки — штукатурка. Цветовое решение отделки для указанной территории города выбирается из RAL 1013, 1014, 1015.

4) Остекление. Выполняется из алюминиевого профиля. Отметка верха окна должна располагаться на одном уровне с отметкой верха двери. Устройство окон различных по высоте и высоте их расположения не допускается. Запрещено перекрывать остекление изнутри баннерами и тд. Цвет профиля — RAL 7016, 7024, 7026, 7043. В случае размещения в исторической части города Магнитогорска возможный цвет профиля — RAL 8011, 8014, 8028.

5) Входная дверь. При размещении на заднем фасаде выполняется в виде глухой стальной двери в цвет фасада. При размещении сбоку выполняется остекленная, цвет профиля подбирается в цвет профиля остекления.

6) Допускается установка пунктов охраны, поднятых над уровнем земли. Максимальная высота, на которую может быть поднят пункт охраны — 1500 мм. Необходимо предусматривать наружную открытую лестницу с уклоном не более 45°, ширина лестницы и площадка должна быть не менее 800 мм, проступи ступеней должны быть сплошными, шириной не менее 200 мм, высота ограждений лестницы и площадки не менее 1200 мм. Допускается обшивка опорных конструкций в пространстве под пунктом охраны. При этом не допускаются обшивка конструкций лестницы, устройство изолированного пространства под лестничным маршем и площадкой.

7) Допускается установка наружного блока кондиционера, окрашенного в цвет фасадов пункта охраны, либо закрытого декоративным маскирующим экраном (маскирующие плоскости из перфорированного металла) с порошковой окраской в цвет фасадов пункта охраны.

8) Для освещения площадки и лестничного марша поднятого пункта охраны при необходимости возможно использовать линейные, точечные светодиодные светильники, встроенные в подшивку фриза/козырька.

9) Запрещается подключать пункт охраны к электрическим сетям наружным способом. Допускается только подземная прокладка кабеля электросети.

123. Историческая часть города Магнитогорска определяется в соответствии с картой «Границы зоны исторической части города Магнитогорска» (приложение № 8 к Требованиям).

124. Требования к благоустройству площадок автостоянок:

1) элементы благоустройства площадки автостоянки должны быть выполнены в одном цвете;

2) возле пункта охраны предусматривается установка урны (а также на территории площадки автостоянки, в случае необходимости). Урна должна быть выполнена в соответствии с внешним обликом пункта охраны;

3) на территории площадки автостоянки допускается установка кабины биотуалета. Допустимые цвета кабины — серый, антрацит, черный, бежевый. Рекомендовано размещать кабины биотуалета в соответствии с примерами, представленными в приложении.

4) Навес. При проектировании машино-мест под навесом необходимо учитывать безопасные зоны около

конструкций навеса. Цвет опор: RAL 7016, 7024, 7026, 7043. Высота навеса до низа балки — 2,7 м. Уклон кровли — 10–15%. Для покрытия кровли используется монолитный поликарбонат (прозрачный) или профлист (RAL 7016, 7024, 7026, 7043).

125. Собственники автостоянок обязаны систематически принимать меры по поддержанию элементов автостоянок в исправном техническом и эстетичном состоянии.

126. В случае размещения автостоянок и (или) согласования внешнего облика автостоянок до введения настоящих Требований собственники таких автостоянок обязаны привести автостоянки в соответствие Требованиям в срок не позднее 01.06.2027.

15. Гостевые маршруты

127. На улицах гостевых маршрутов действуют Требования, включая положения настоящего раздела Требований.

128. На улицах гостевого маршрута знаки адресации должны иметь внутреннюю подсветку (приложение № 3 к Требованиям).

129. Размещение вывесок допускается только в виде отдельно стоящих световых объемных букв без использования подложки либо с использованием прозрачной основы для подложки.

130. Запрещено размещение открытых автомоечных комплексов, обращенных и визуально воспринимаемых с улиц гостевых маршрутов.

16. Ответственность за нарушение Требований

131. Контроль соблюдения настоящих Требований осуществляется уполномоченными администрацией города лицами в порядке, установленном законодательством и принятыми в соответствии с ним иными правовыми актами.

132. За нарушение настоящих Требований граждане, должностные лица и юридические лица несут ответственность в соответствии с законодательством.

133. В случае выявления нарушений настоящих Требований администрацией уполномоченные лица привлекают нарушителей к административной ответственности. В случае неустранения нарушений Администрация города вправе обратиться в суд с иском о понуждении к исполнению устранения допущенных нарушений в соответствии с Требованиями, либо вправе произвести принудительный демонтаж вывески, информационной конструкции и (или) оборудования, ограждения иного объекта (элемента) в случаях и в порядке, предусмотренных постановлением администрации города.

Приложение № 1  
к Требованиям к внешнему архитектурному облику города Магнитогорска

Навесы  
1. На подвесных кронштейнах  
Вид сверху

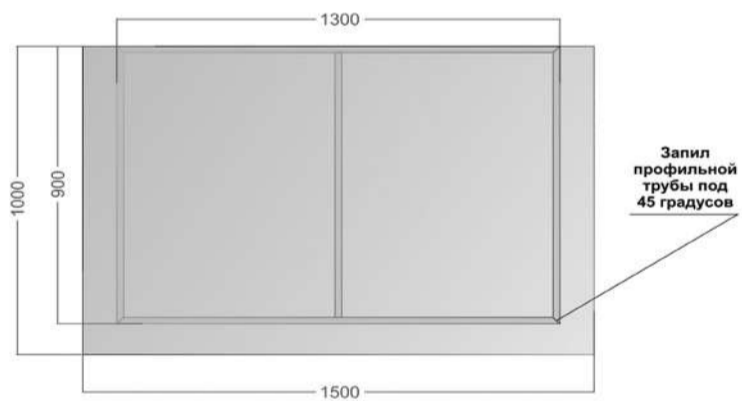
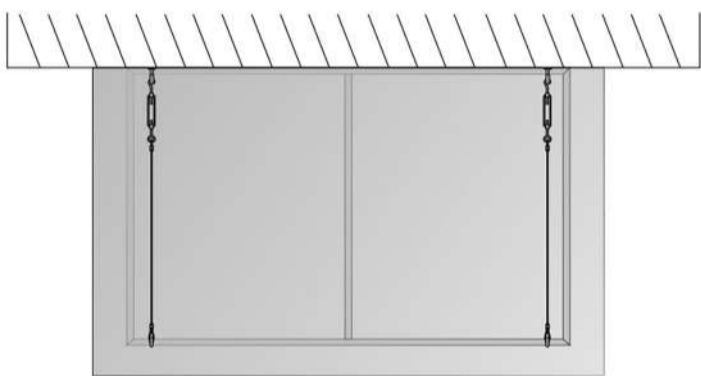

Вид сбоку

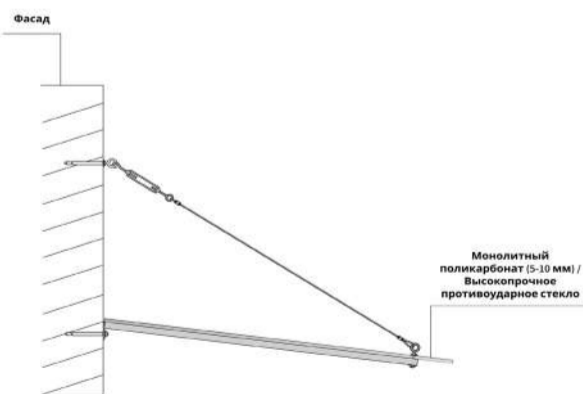

Проекция



2. На опорных кронштейнах  
Вид сбоку

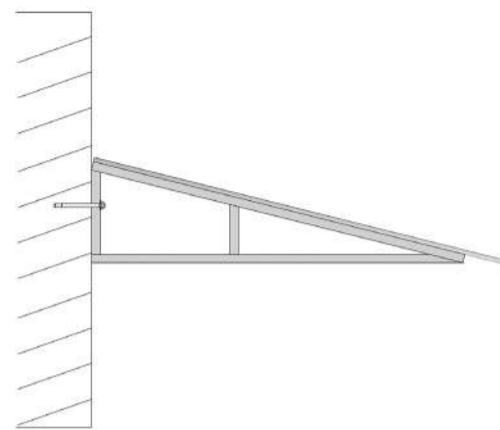

Проекция



Варианты изготовления козырьков с указанием габаритов основы и каркасов

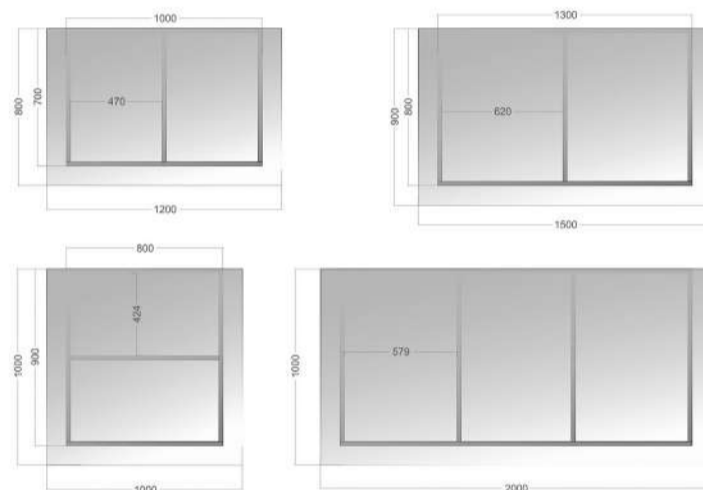

Приложение № 2  
к Требованиям к внешнему архитектурному облику города Магнитогорска

Знаки адресации

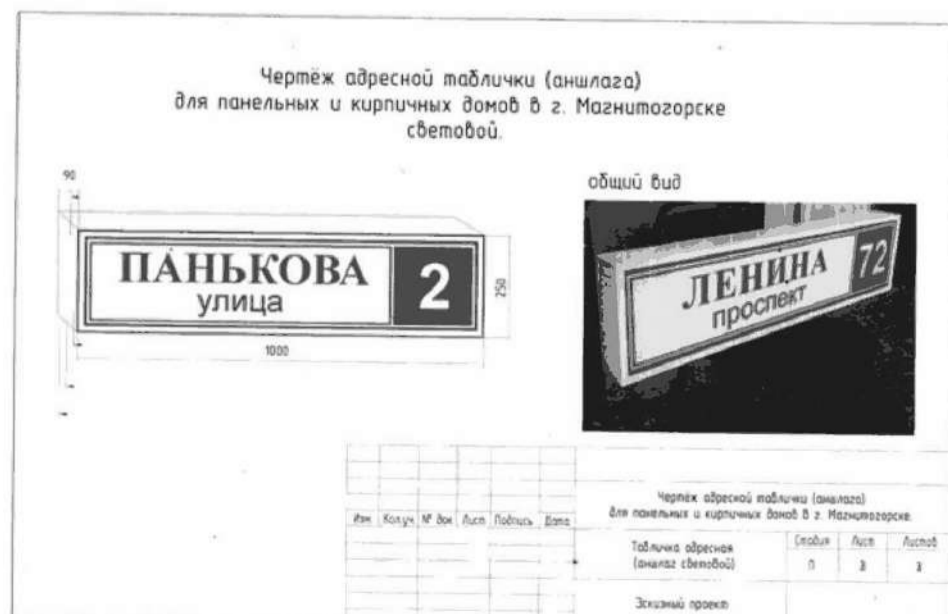
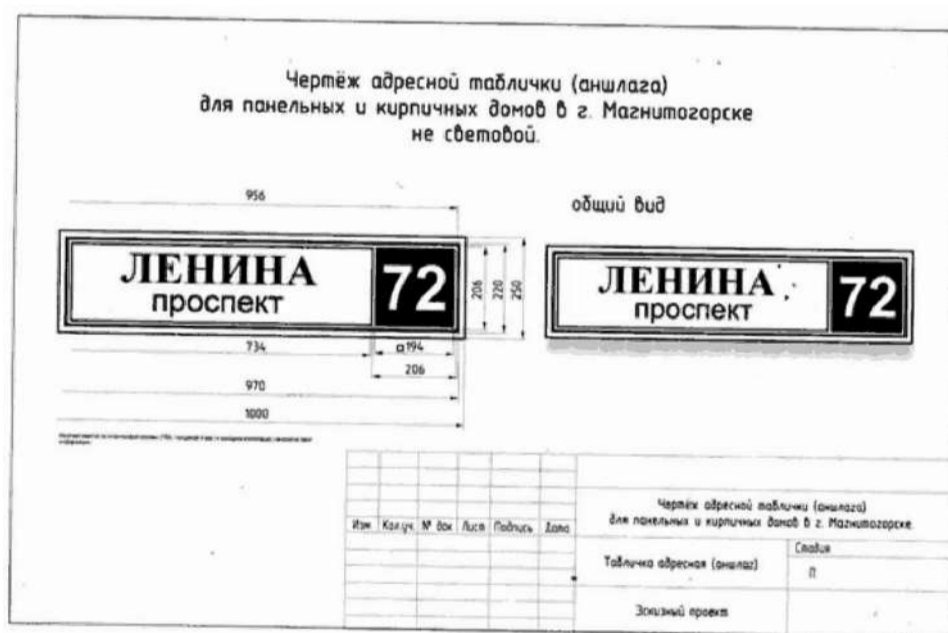

не световой аншлаг



световой аншлаг



профиль пластиковый

общий вид

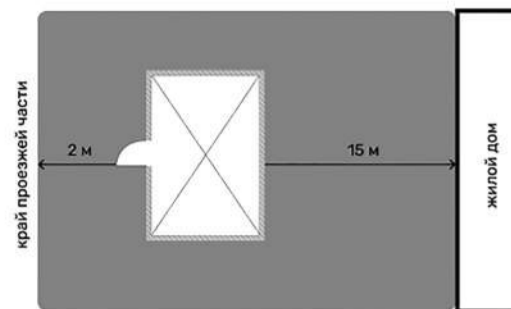

Минимум 2 м до края проезжей части. При наличии дверей на фасаде это расстояние увеличивается на ширину полотна двери.

Минимум 6 м до жилого дома.

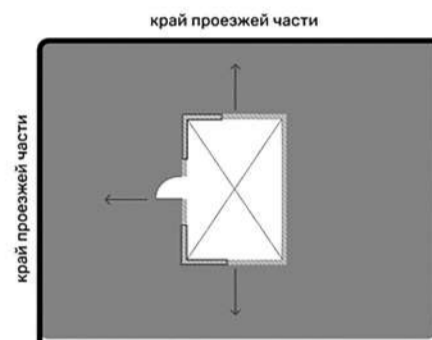

Не допускается ориентировать НТО глухими фасадами к перекрестку.

Отделка цоколя при перепаде высот

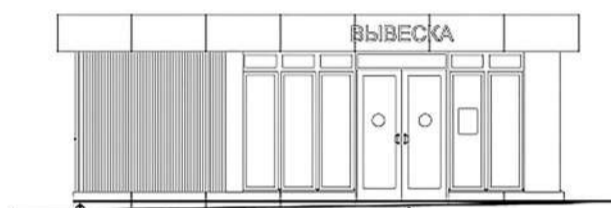

При перепаде высот необходимо удлинить цокольную часть до тротуара, исключая зазоры.

Входную дверь рекомендуется размещать выше по рельефу для уменьшения перепада высот между тротуаром и чистым полом НТО.

Схема повышения тротуара до уровня поля НТО по периметру наружной отделки

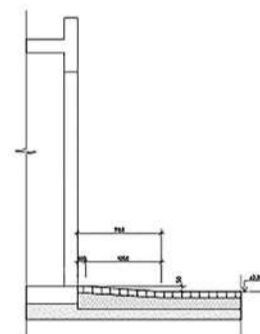

Отметка чистого пола НТО должна быть на уровне тротуара или быть выше тротуара максимум на 150 мм с устройством площадки и пандуса перед входной дверью и устройством площадки перед технической дверью.

Приложение № 3  
к Требованиям к внешнему архитектурному облику города Магнитогорска

Нестационарные торговые объекты НТО  
Габариты НТО

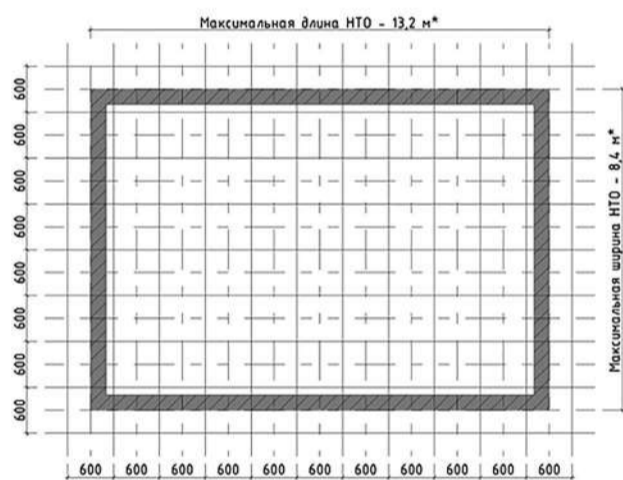

Максимальная высота НТО - 3 м.

Габариты должны быть кратны размерной сетке.

\*Максимальные размеры ограничивают как одиночно стоящие, так и сгруппированные НТО, и включают в себя все выступающие декоративные и конструктивные элементы НТО.

Размещение НТО

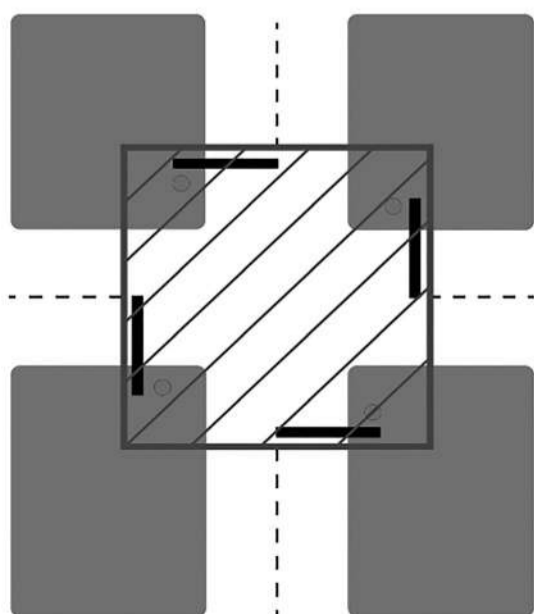

— - стоп-линия ● - светофор ▣ - проекция

Не допускается размещение нестационарных торговых объектов в пределах проекций стоп-линий и линий светофоров.

Проект НТО № 1  
Главный фасад



Задний фасад

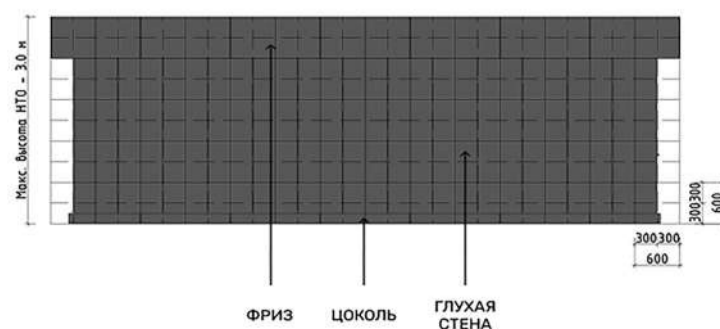

Боковые фасады

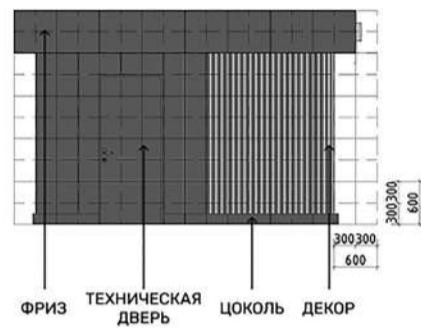
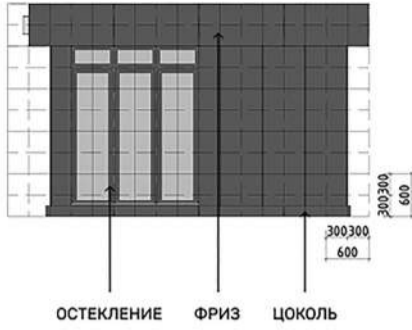

Проекция

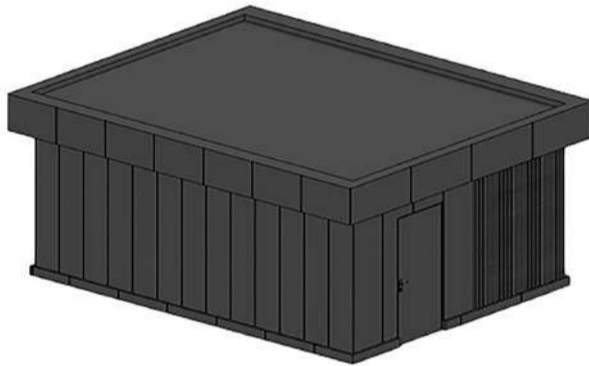

Элементы декора

Допустимые материалы: деревянные ламели, перфорированный металл, клинкерная плитка, фиброцементная панель

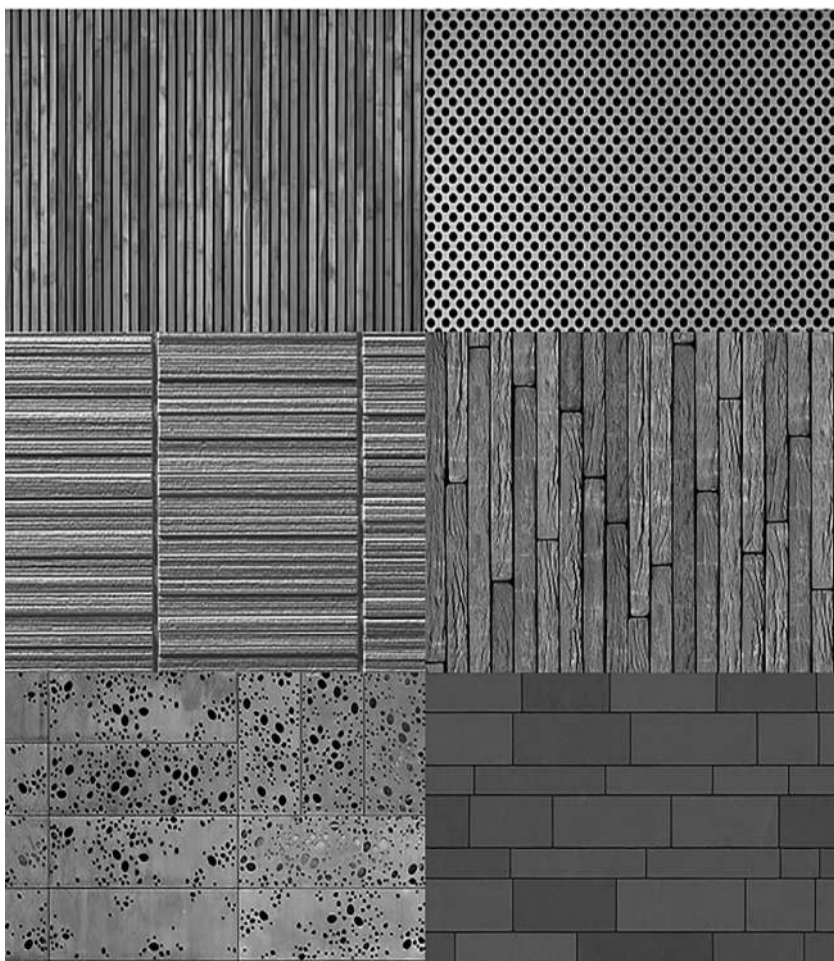

Проект НТО № 2

Главный фасад

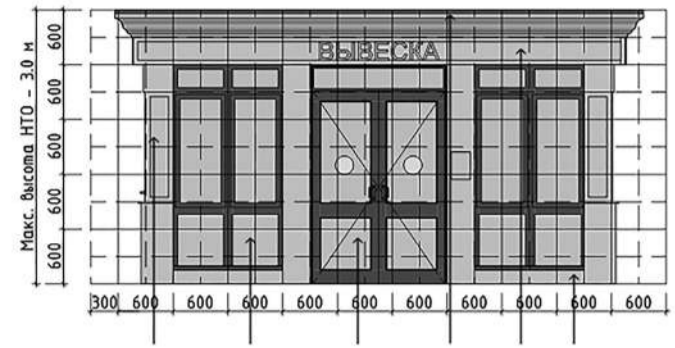

ДЕКОР ОСТЕКЛЕНИЕ ВХОДНАЯ ДВЕРЬ КАРНИЗ ФРИЗ ЦОКОЛЬ

Задний фасад

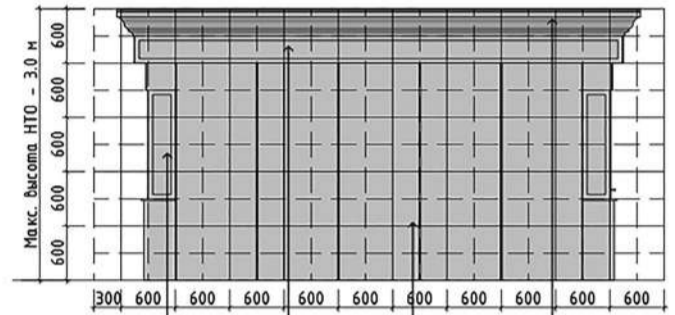

ДЕКОР ФРИЗ ГЛУХАЯ СТЕНА КАРНИЗ

Боковые фасады

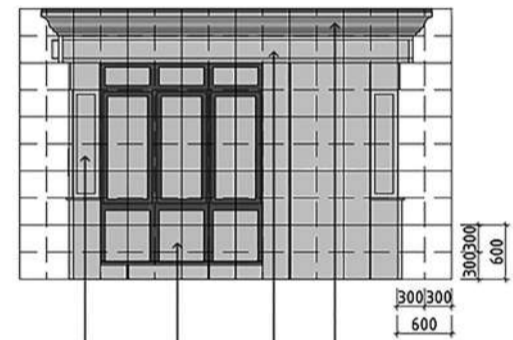

ДЕКОР ОСТЕКЛЕНИЕ ФРИЗ КАРНИЗ

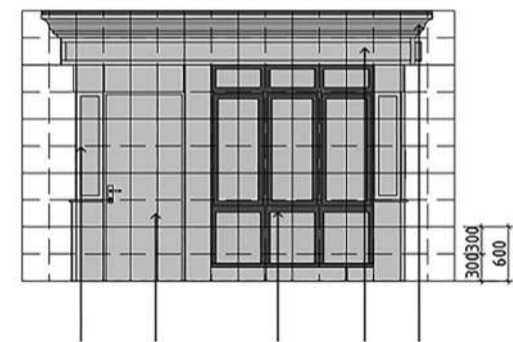

ДЕКОР ТЕХНИЧЕСКАЯ ДВЕРЬ ОСТЕКЛЕНИЕ ФРИЗ КАРНИЗ

Проекция

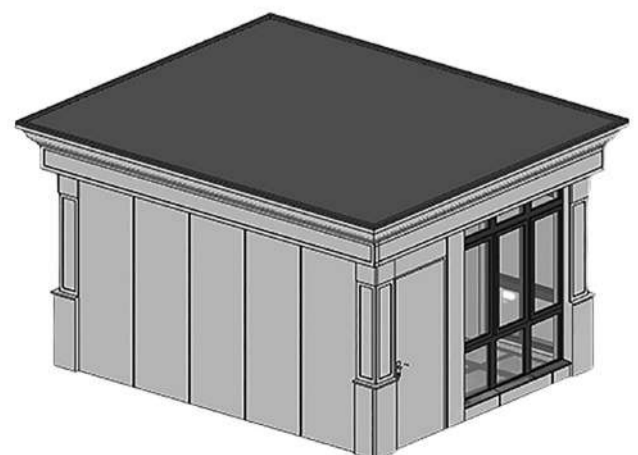
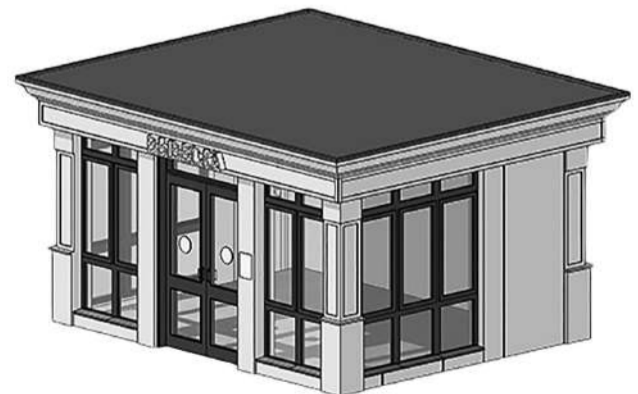

Элементы декора

Выполняется в виде навесных элементов (колонны или русты) на четырех торцах НТО

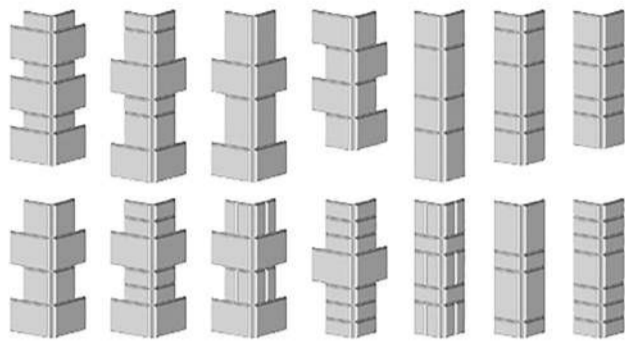
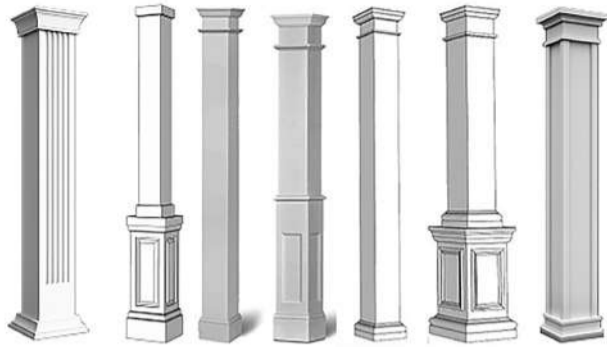

Фриз

Служит для размещения вывесок.  
Подшив фриза должен быть выполнен композитными панелями.  
Вынос фриза за пределы стен фасада НТО 300 мм по всему периметру НТО.  
Не допускается оставлять задний фасад без фриза.

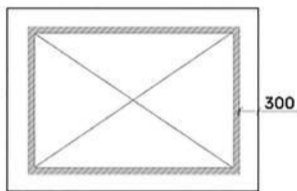

Рольставни

Смонтирована скрытым способом монтажа в специальную нишу в конструкции фриза.  
Все элементы рольставней должны быть окрашены в цвет фасада.  
Направляющие для рольставней должны быть симметрично закреплены по центру рамы остекления.



Кровля

Допускается использование мембранной кровли с внутренним водостоком за обшивкой стены или скатной металлической кровли с наружным водостоком.  
Вынос кровли относительно габаритов фриза запрещен.  
Сбор воды с кровли осуществляется со стороны заднего фасада.

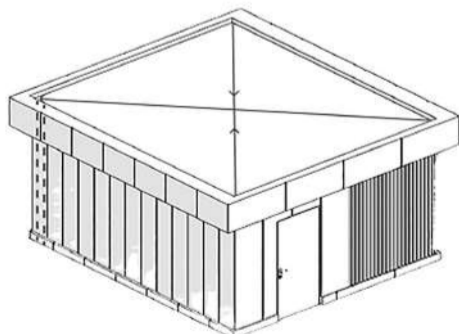

Дополнительное оборудование

Размещение дополнительного оборудования допускается только на крыше НТО с отступом от края НТО не менее 1500 мм.  
Запрещается подключать НТО к электрическим сетям наружным способом.  
Допускается только подземная прокладка кабеля электросети.

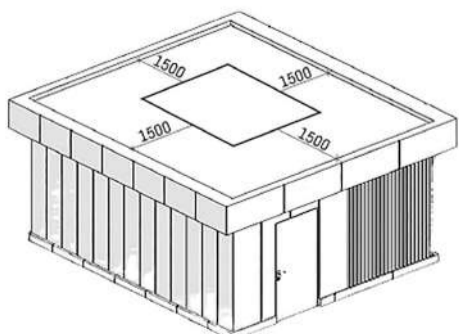

Урны (обязательно)

Должна быть выполнена в соответствии с внешним обликом НТО.  
Материал отделки – металл, бетон, деревянные рейки.  
Не допускаются открытые закладные крепления.



Скамейки (опционально)

Должны быть выполнены в соответствии с внешним обликом НТО.  
Материал отделки – металл, бетон, деревянные рейки.



Приложение № 4  
к Требованиям к внешнему архитектурному облику  
города Магнитогорска

НТО сезонной торговли — бахчевые развалы

Главный фасад

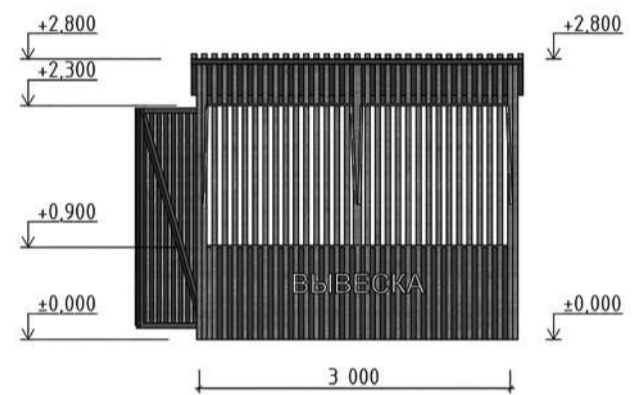

Задний фасад

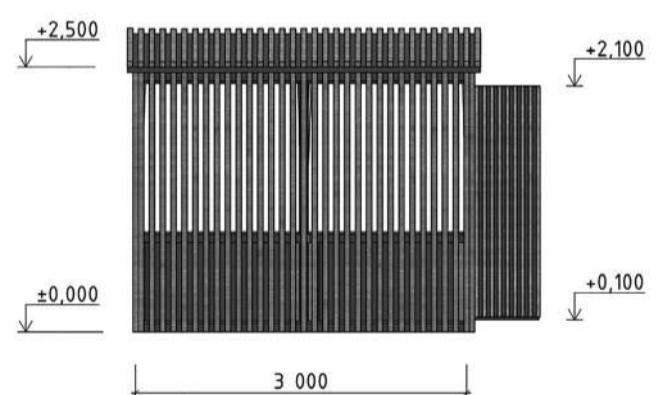

Боковые фасады

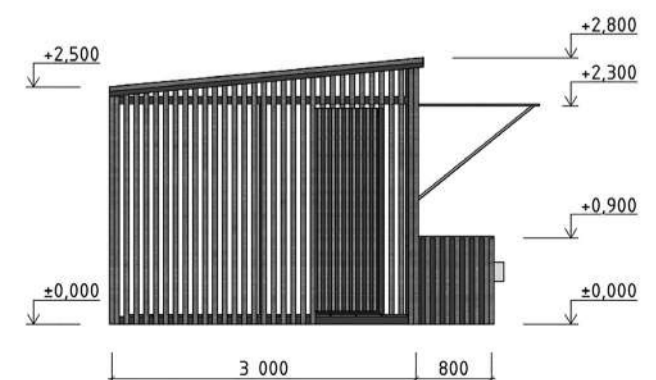
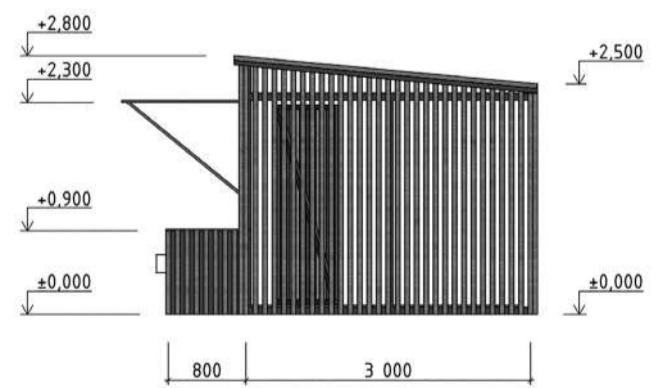

Проекция

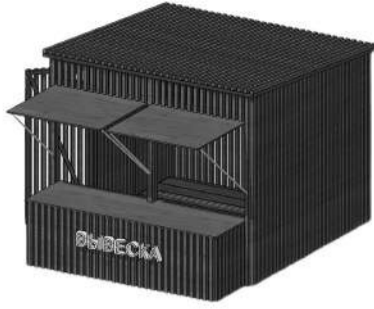

Приложение № 5  
к Требованиям к внешнему архитектурному облику  
города Магнитогорска

НТО сезонной торговли — елочный базар

Вид сверху



Проекция

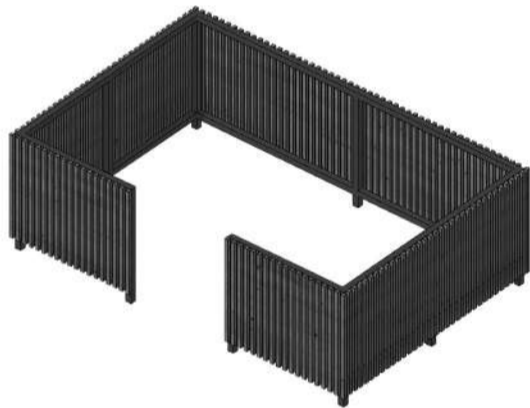

Приложение № 6  
к Требованиям к внешнему архитектурному облику  
города Магнитогорска

Многофункциональные опоры (МФО)



МФО 30 м с размещением оборудования 1 оператора



МФО 30 м с размещением оборудования 2 операторов



МФО 16 м с размещением оборудования 1 оператора



МФО 16 м историческая

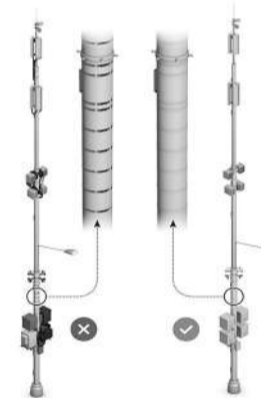

Окраска оборудования и крепежа в цвет МФО (п. 108 Требований)

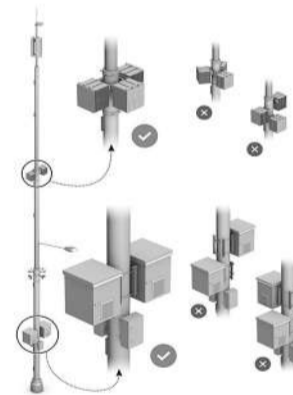

Симметричное размещение оборудования на МФО (п. 109 Требований)

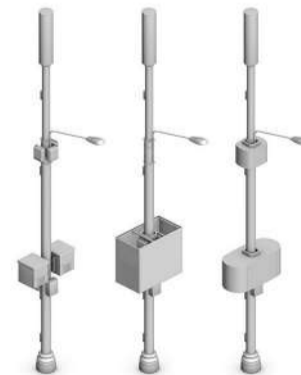

Камуфлирование оборудования на МФО (п. 113 Требований)

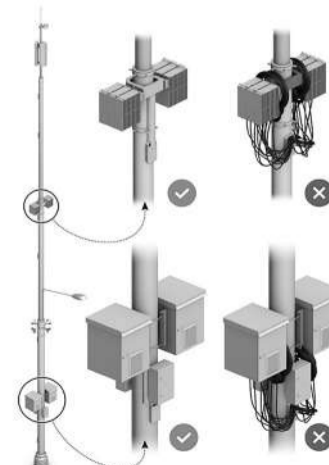

Исключение петель запаса и муфт (п. 114 Требований)



Размещение компактного оборудования на МФО в видовых местах и на территориях, представляющих историческую ценность (п. 115 Требований)

Приложение № 7  
к Требованиям к внешнему архитектурному облику города Магнитогорска

**Площадки автостоянок**  
Покрытие

**Основание под асфальтобетон**



**Проницаемое мощение плиткой из бетона | натуральным камнем (>100 мм)**



**Проницаемое мощение мелкоштучной плиткой из бетона | натуральным камнем (>100 мм)**



**Мощение мелкоштучной плиткой из бетона | натуральным камнем (>100 мм)**



**Ограждение**  
1. Живая изгородь

**1. Живая изгородь**  
Состоит из саженцев кустарника с плотной растительной надземной частью. Ассортимент растений: кизильник, барбарис, ирга, боярышник, шиповник, пузыреплодник, лапчатка кустарниковая, снежноягодник приречный, дерен, можжевельник.

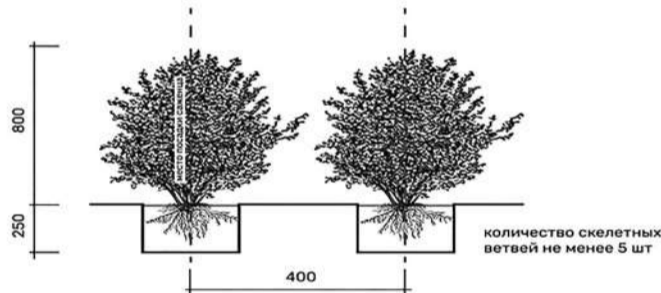

2. Типовое ограждение

**2. Типовое ограждение**  
Высота ограждения 1200 мм либо 1800 мм.  
Цвет ограждения: порошковая окраска RAL 7011, 7016, 7021, 7024, 7031, 9011.

**Секция ограждения**

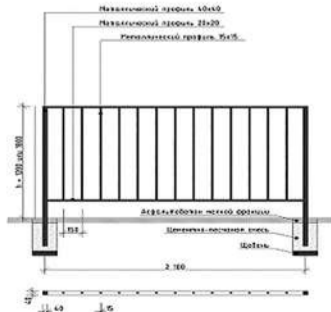

**Секция калитки**



**Проекция**



3. Вертикальный ограничитель

**3. Вертикальный ограничитель**  
Материал ограничителей – оцинкованная сталь с порошковой окраской RAL 7011, 7016, 7021, 7024, 7031, 9011.  
Диаметр трубы 100 мм, толщина 3 мм, высота 750 мм.  
Цвет светоотражающей полосы: RAL 9003.  
Шаг ограничителей 1600-1800 мм.

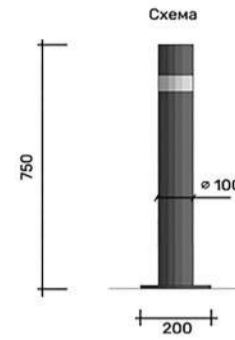

**Проекция**



**Охранная будка**

1.1. Типовая наземная охранная будка

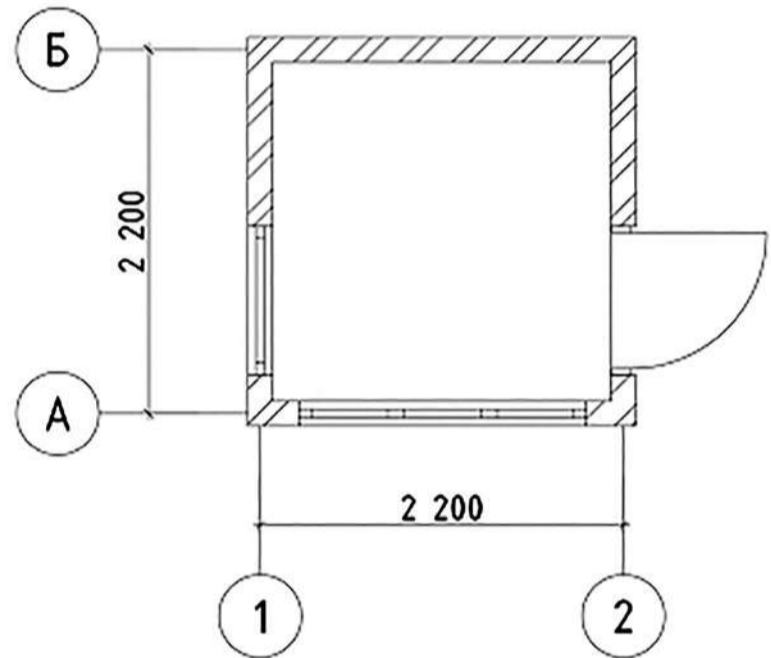

План  
Главный и задний фасады

**Главный фасад**



**Задний фасад**

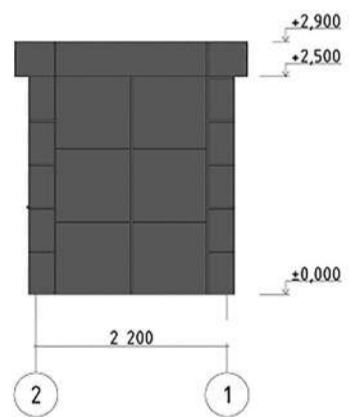

**Боковые фасады**

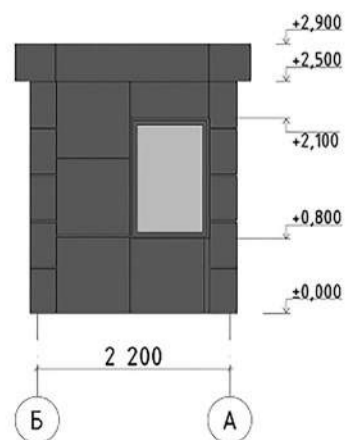
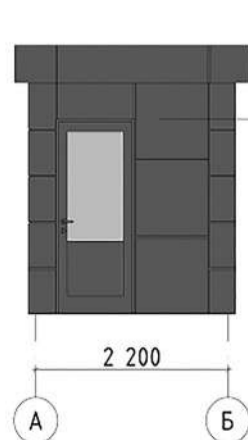

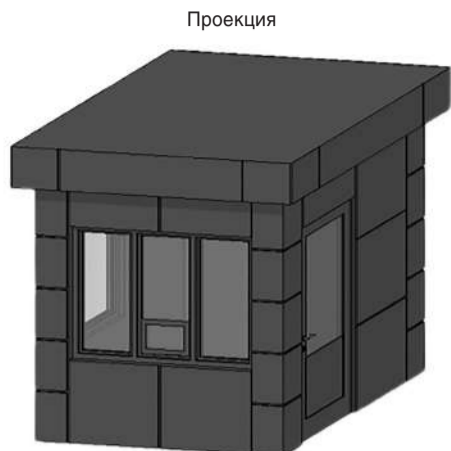

Проекция

1.2. Типовая наземная охранная будка для размещения в исторической части города

План

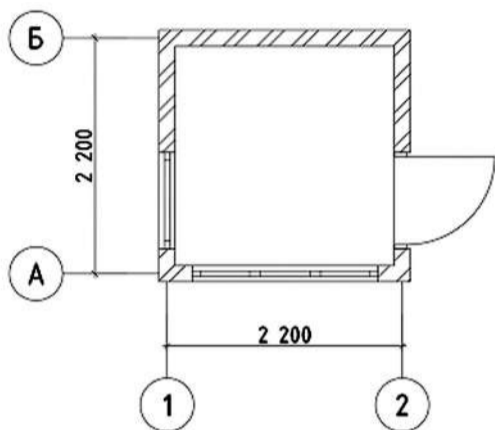

Главный и задний фасады



Боковые фасады



Проекция

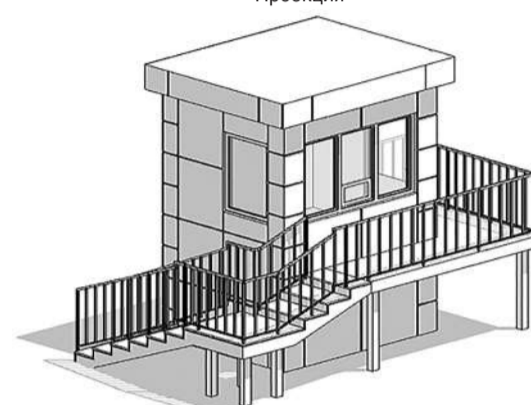

Главный и задний фасады

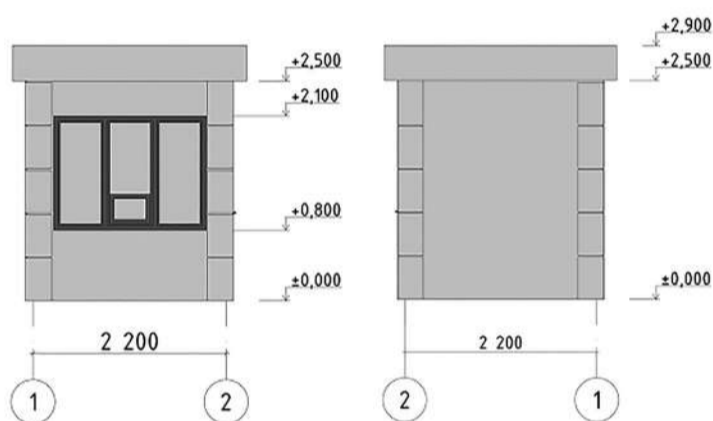

Боковые фасады

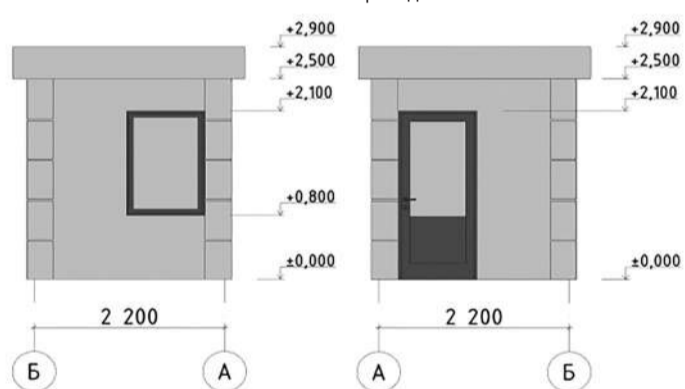

Проекция

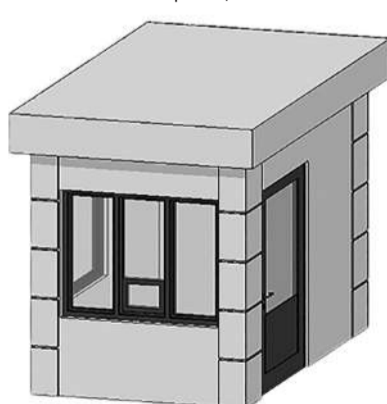

2. Типовой пункт охраны, поднятый над уровнем земли

План

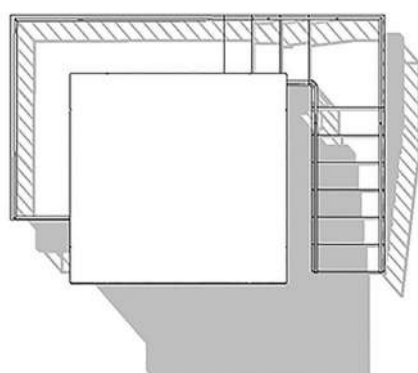

Элементы благоустройства  
Урны (обязательно)



Биотуалеты



Навес  
Фронтальный вид



Вид сбоку



Проекция

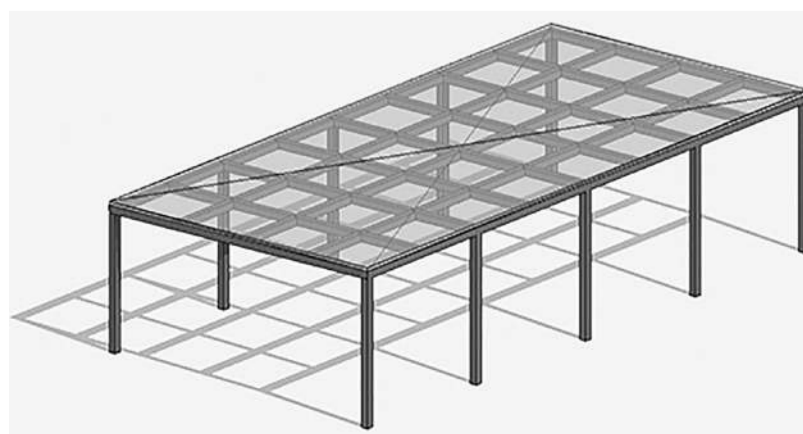

Приложение № 8  
к Требованиям к внешнему архитектурному облику  
города Магнитогорска

Карта «Границы зоны исторической части города Магнитогорска»



**АДМИНИСТРАЦИЯ ГОРОДА МАГНИТОГОРСКА  
ЧЕЛЯБИНСКОЙ ОБЛАСТИ  
ПОСТАНОВЛЕНИЕ**

**20.04.2026 № 2802-П**  
**О внесении изменения в постановление администрации города Магнитогорска от 05.02.2014 № 1719-П**  
В соответствии с федеральными законами от 12.01.1996 № 7-ФЗ «О некоммерческих организациях», от 06.10.2003 № 131-ФЗ «Об общих принципах организации местного самоуправления в Российской Федерации», на основании постановлений администрации города Магнитогорска от 28.09.2011 № 11192-П «Об утверждении Порядка предоставления имущественной поддержки социально ориентированным некоммерческим организациям города Магнитогорска», от 29.09.2021 № 10580-П «Об утверждении Административного регламента предоставления имущественной поддержки социально ориентированным некоммерческим организациям на территории муниципального образования», дополнительных соглашений от 03.12.2025 № 2 к договору безвозмездного пользования муниципальным имуществом от 21.11.2013 № 02-10/171 и от 07.06.2013 № 02-10/165, руководствуясь Уставом города Магнитогорска,  
**ПОСТАНОВЛЯЮ:**

- Внести в постановление администрации города Магнитогорска от 05.02.2014 № 1719-П «О включении в Реестр социально ориентированных некоммерческих организаций – получателей поддержки города Магнитогорска» изменение, в подпункте 7 пункта 1 постановления слова «Челябинскую региональную общественную организацию военно-патриотического воспитания молодежи «СВПС» заменить словами «Межрегиональную общественную организацию военно-патриотического воспитания молодежи «Наш Севастополь»».
- Службе внешних связей и молодежной политике администрации города Магнитогорска (Числова Г. Д.) опубликовать настоящее постановление в средствах массовой информации.
- Контроль исполнения настоящего постановления возложить на заместителя главы города Магнитогорска Сафонову Н. В.

Исполняющий обязанности главы города Магнитогорска **М. В. МОСКАЛЕВ**

**АДМИНИСТРАЦИЯ ГОРОДА МАГНИТОГОРСКА  
ЧЕЛЯБИНСКОЙ ОБЛАСТИ  
ПОСТАНОВЛЕНИЕ**

**20.04.2026 № 2804-П**  
**О внесении изменения в постановление администрации города Магнитогорска от 15.08.2011 № 9328-П**  
В соответствии с Гражданским кодексом Российской Федерации, федеральными законами от 26 июля 2006 года № 135-ФЗ «О защите конкуренции», от 12 января 1996 года № 7-ФЗ «О некоммерческих организациях», Порядком формирования, ведения, обязательного опубликования перечня имущества, находящегося в муниципальной собственности города Магнитогорска, предназначенного для передачи во владение и (или) в пользование социально ориентированным некоммерческим организациям, утвержденным Решением Магнитогорского городского Собрания депутатов от 30 ноября 2010 года № 215, руководствуясь Уставом города Магнитогорска,  
**ПОСТАНОВЛЯЮ:**

- Внести в постановление администрации города Магнитогорска от 15.08.2011 № 9328-П «Об утверждении перечня имущества, находящегося в муниципальной собственности города Магнитогорска, предназначенного для передачи во владение и (или) в пользование социально ориентированным некоммерческим организациям» (далее – постановление) изменение, приложение № 1 к постановлению изложить в новой редакции (приложение).
- Службе внешних связей и молодежной политике администрации города Магнитогорска (Числова Г.Д.) разместить настоящее постановление в сети Интернет на официальном сайте администрации города Магнитогорска и опубликовать в газете «Магнитогорский рабочий».
- Настоящее постановление вступает в силу со дня его подписания.
- Контроль исполнения настоящего постановления возложить на заместителя главы города Магнитогорска Хабибуллину Д. Х.

Исполняющий обязанности главы города Магнитогорска **М. В. МОСКАЛЕВ**

Приложение  
к постановлению администрации города Магнитогорска  
от 20.04.2026 № 2804-П

Приложение №1  
к постановлению администрации города Магнитогорска  
от 15.08.2011 № 9328-П

Перечень недвижимого имущества, находящегося в муниципальной собственности города Магнитогорска, предназначенного для передачи во владение и (или) в пользование социально ориентированным некоммерческим организациям

№ п/п	Наименование имущества	Адрес, местонахождение имущества	Площадь, кв.м.
1	Нежилое помещение №2	г. Магнитогорск, ул. Доменщиков, д.5, корпус 2	40,8
2	Нежилое здание-административное	г. Магнитогорск, ул. Н.Шушки, д. 37	312,6
3	Нежилое помещение №2	г. Магнитогорск, пр. Ленина, д. 135	396,4
4	Нежилое помещение №8	г. Магнитогорск, пр. Ленина, д. 135	468,1
5	1/3 доля в праве на нежилое здание - геронтологический центр	г. Магнитогорск, ул. Калинина, д. 25, корпус №1	1503,2
6	Нежилое здание - гараж	г. Магнитогорск, ул. Калинина, д. 25, корпус №2	132,9
7	нежилое помещение №9	г. Магнитогорск, ул. Советская, д. 201	172,6
8	Нежилое помещение №2	г. Магнитогорск, пр. Карла Маркса, д. 178	33,8
9	Нежилое помещение №4	г. Магнитогорск, пр. Ленина, д. 138	34,3
10	Нежилое помещение №4	г. Магнитогорск, пр. Карла Маркса, д. 141, корпус №5	70,0
11	Нежилое помещение №5	г. Магнитогорск, ул. Гагарина, д. 17	34,90
12	Нежилое помещение №8	г. Магнитогорск, пр. Карла Маркса, д. 128	126,20
13	Нежилое помещение №7	г. Магнитогорск, пр. Карла Маркса, д. 128	139,20
14	Нежилое помещение №1 с номерами на поэтажном плане: 6,7,8,9,10,11,12,13	г. Магнитогорск, ул. Ворошилова, д. 13	111,70

15	Нежилое помещение №4	г. Магнитогорск, ул. Труда, д. 22	28,90
16	Нежилое помещение №4	г. Магнитогорск, пр. Карла Маркса, д. 192	34,80
17	Нежилое помещение №5	г. Магнитогорск, пр. Ленина, д. 1	56,9
18	Нежилое помещение №6, с номером на поэтажном плане №7, входящее в состав нежилого помещения №4	г. Магнитогорск, ул. Гагарина, д. 17	28,7
19	Нежилое помещение №3	г. Магнитогорск, пр. Карла Маркса, д. 12	111,8
20	Нежилое помещение №4	г. Магнитогорск, пр. Ленина, д. 68, корпус №1	82,3
21	Нежилое помещение №3	г. Магнитогорск, ул. Гагарина, д. 15	81,7
22	Нежилое помещение №4	г. Магнитогорск, ул. Гагарина, д. 15	35,20
23	Нежилое помещение №7 - художественная мастерская	г. Магнитогорск, ул. Советская, д. 201	56,9
24	Нежилое помещение №1	г. Магнитогорск, ул. Строителей, д. 40, корпус №1	104,3
25	Нежилое помещение №5	г. Магнитогорск, ул. Ворошилова, д. 4	120,9
26	Нежилое помещение №5	г. Магнитогорск, ул. Калинина, д.9	128,4
27	Нежилое помещение №4	г. Магнитогорск, пр. Карла Маркса, д. 111	193,9
28	Нежилое помещение №5	г. Магнитогорск, пр. Карла Маркса, д. 111	131,00
29	Нежилое помещение №20	г. Магнитогорск, пр. Ленина, д. 69	73,00
30	Нежилое помещение №21	г. Магнитогорск, пр. Ленина, д. 69	75,20
31	Нежилое помещение №2	г. Магнитогорск, ул. Труда, д. 24, корпус №2	102,50
32	Нежилое помещение №3	г. Магнитогорск, ул. Труда, д. 24, корпус №2	98,00
33	Нежилое помещение №11	г. Магнитогорск, пр. Ленина, д. 50	44,90
34	Нежилое помещение №12	г. Магнитогорск, пр. Ленина, д. 50	45,00
35	Нежилое помещение №13	г. Магнитогорск, пр. Ленина, д. 50	64,80
36	Нежилое здание рецепционной установки МСЧ	г. Магнитогорск, ул.Набережная, д. 18	85,8
37	Нежилое помещение №3	г. Магнитогорск, ул.Лесная, д.6, корпус №а	231,3
38	Нежилое помещение №1	г. Магнитогорск, ул. им.газеты «Правда», д. 52	256
39	нежилое помещение №3	г. Магнитогорск, ул.Журавского, д.1, пом.3	192,4
40	нежилое помещение №3	г. Магнитогорск, ул.Чапаева, д. 7, корпус №2	82,6
41	нежилое помещение №3-детский клуб	г. Магнитогорск, пр. Ленина, д. 10	179,8
42	нежилое помещение №1	г. Магнитогорск, ул.Журавского, д. 1	146,4
43	нежилое помещение №2	г. Магнитогорск, пр.Карла Маркса, д. 123	474,6
44	нежилое помещение №2	г. Магнитогорск, пр.Карла Маркса, д. 117, корпус №4	107,7
45	Нежилое помещение №1	г. Магнитогорск, пр.Карла Маркса, д. 145, корпус №5	347,7
46	Нежилое помещение №2, с номерами на поэтажном плане 2 этажа:	г. Магнитогорск, ул. Строителей, д. 27	151,3
47	Нежилое помещение №2	г. Магнитогорск, ул.Лесопарковая, д. 92, корпус №1	61,2
48	Нежилое помещение №2- Сбербанк	г. Магнитогорск, ул.Труда, д. 38	123,1
49	Нежилое помещение №1 - магазин компьютерной техники	г. Магнитогорск, ул.Труда, д. 14	134,7
50	Нежилое помещение №5	г. Магнитогорск, пр.Ленина, д. 61	83,7
51	нежилое помещение №5	г. Магнитогорск, ул.Мичурина, д. 126	175,5
52	нежилое помещение №4	г. Магнитогорск, ул.Панькова, д. 2	99,1
53	Нежилое помещение №4	г. Магнитогорск, ул.Труда, д. 14	130,3
54	Нежилое здание - социально реабилитационный центр для несовершеннолетних города Магнитогорска	г. Магнитогорск, ул. Менжинского, д. 16а	910,9
55	Нежилое помещение №9 с номерами на поэтажном плане:1-6	г. Магнитогорск, ул. Галиуллина, д. 19	45,3
56	Нежилое помещение №1	г. Магнитогорск, пр. К. Маркса, д. 204, корпус №4	321,6
57	Нежилое помещение №1 с номерами на поэтажном плане 1,2,3	г. Магнитогорск, ул. Суворова, д. 132, корпус №3	50,8
58	Нежилое помещение №1 - склад, диспетчерская	г. Магнитогорск, проезд Сиреневый, д. 16/1	234,3
59	Нежилое помещение №14	г. Магнитогорск, ул. Первомайская, д. 12	106,4
60	Нежилое помещение № 2 - мастерская	г. Магнитогорск, ул. Ворошилова, д. 16	121,8
61	Нежилое помещение №1	г. Магнитогорск, ул. Галиуллина, 26, корпус №1	135,2
62	Нежилое помещение №2	г. Магнитогорск, ул. имени газеты «Правда», 86	296,5
63	Нежилое здание (Административное здание в районе Арены «Металлург»)	г. Магнитогорск, пр. Ленина, 105а	323,4
64	Нежилое помещение №1	г. Магнитогорск, ул.Лесопарковая, д. 98	380,1
65	нежилое помещение №2 (первый этаж, подвал)	г. Магнитогорск, ул.Сталеваров, д. 26, корпус №4	478,0
66	Нежилое помещение №1	г. Магнитогорск, пр.К.Маркса, д. 168, корпус №2	304,1
67	Нежилое помещение №4	г. Магнитогорск, ул. Грязнова, д.30	143,00
68	Нежилое помещение №4	г. Магнитогорск, ул. Индустриальная, д. 20	168,3
69	Часть нежилого помещения №2 (с номерами на поэтажном плане №№ 7-12, площадью 45,5 кв.м.; №№13, 21- места общего пользования, площадью 15,03 кв.м.)	г. Магнитогорск, пр. Карла Маркса, д. 208	60,53
70	Нежилое помещение №20	г. Магнитогорск, ул. Чкалова, д. 9	349,3
71	Нежилое помещение №6 (с номерами на поэтажном плане №№5,6,9,10,15,18,19,20, площадью 91,9 кв.м.; №№1,2,3,11,13,14 - места общего пользования, площадью 15,49 кв.м.)	г. Магнитогорск, пр. Карла Маркса, д. 113	110,53
72	Нежилое здание-магазин	г. Магнитогорск, пр. Карла Маркса, д. 202, корп. А	217,50
73	Нежилое помещение №6 (с номером на поэтажном плане №21, площадью 10,4 кв.м.; №№1,2,3,11,13,14 - места общего пользования, площадью 2,11 кв.м.)	г. Магнитогорск, пр. Карла Маркса, д. 113	12,51
74	Нежилое помещение №1 - детский клуб	г. Магнитогорск, ул. Ворошилова, д. 9, корп. 3	354,80
75	Нежилое помещение №3 (с номерами на поэтажном плане 1,2,3,4,5,6,7,8,12,13,14,15,17,18,19)	г. Магнитогорск, пр. Карла Маркса, д. 184, корпус 1	211,40
76	Нежилое помещение №1	г. Магнитогорск, ул. Суворова, д. 126, корпус №2	461,40
77	Нежилое помещение №1, с номерами на поэтажном плане: 1-8, 17-19	г. Магнитогорск, пр. К.Маркса, 123	127,20
78	Нежилое помещение №10	г. Магнитогорск, ул. Набережная, 2	139,60
79	Нежилое помещение №2	г. Магнитогорск, ул. Маяковского, д.21а	69,20
80	Часть нежилого помещения №2 (с номерами на поэтажном плане №№ 4,22,23, площадью 37,2 кв.м.; №№ 13, 21- места общего пользования, площадью 12,3 кв.м.)	г. Магнитогорск, пр. Карла Маркса, д. 208	49,50
81	Нежилое помещение №14 - автошкола	г. Магнитогорск, ул. Ленинградская, д. 26	280,20
82	Нежилое помещение №4 с номерами на поэтажном плане №№ 39,40,41,57,59	г. Магнитогорск, ул. Советской Армии, д. 2	114,10
83	Часть нежилого помещения №2 с номером на поэтажном плане №5, площадью 18,8 кв.м., (№№ 13, 21- места общего пользования, площадью 6,2 кв.м.)	г. Магнитогорск, пр. Карла Маркса, д. 208	25,00
84	Нежилое помещение №2	г. Магнитогорск, ул.Чапаева, д. 21	96,00
85	Нежилое здание	г. Магнитогорск, ул.Фрунзе, д. 26	398,50
86	Гараж	г. Магнитогорск, ул.Фрунзе, д. 26	169,90
87	Нежилое помещение №4 с номерами на поэтажном плане №№ 34,35,36	г. Магнитогорск, ул. Советской Армии, д. 2	50,60
88	Нежилое помещение №1	г. Магнитогорск, ул. Галиуллина, д.30	113,00
89	Нежилое помещение №5	г. Магнитогорск, пр.Ленина, д.74	673,30
90	Нежилое помещение №1- гараж	г. Магнитогорск, пр. Карла Маркса, д.79/3	136,20
91	Нежилые помещения №№ 21, 22, 23	г. Магнитогорск, ул.Ленинградская, д.17	707,50
92	Нежилое помещение №4 с номерами на поэтажном плане 1 этажа №№ 42, 44, 46, 50, 52, 53, 54, 55, 56, 58, 74	г. Магнитогорск, ул. Советской Армии, д. 2	103,10
93	Нежилое здание - тренировочный каток «Металлург»	г. Магнитогорск, пр. Ленина, д. 105/1	3260,4
94	Нежилое помещение №4	г. Магнитогорск, ул.Суворова, д.91	260,5
95	Нежилые помещения №№ 1а,1б,1в,1г	г. Магнитогорск, ул.Правды, д.9	35,5
96	Нежилое помещение №1 с номерами на поэтажном плане 1 этажа №№ 1,2	г. Магнитогорск, ул.Вокзальная, д.110	27,1
97	Нежилое помещение №4 с номерами на поэтажном плане 1 этажа №№ 32,60	г. Магнитогорск, ул. Советской Армии, д. 2	19,7

98	Нежилое помещение №2	г. Магнитогорск, ул. Тевосяна, д. 17, корп.1	76,5
99	Нежилое помещение №4 с номерами на поэтажном плане 1 этажа №№ 33,43,69	г. Магнитогорск, ул. Советской Армии, д. 2	60,2
100	Нежилое помещение № 2,6	г. Магнитогорск, ул. Уральская, д. 36	740,1
101	Нежилое помещение № 2	г. Магнитогорск, ул. Ворошилова, д. 31	66,8
102	Нежилое здание - спортивный зал	г. Магнитогорск, ул. Коммунаров, д. 46/1	446,0
103	Нежилое помещение №11	г. Магнитогорск, ул. Ломоносова, д. 16/1	20,4
104	«Нежилое помещение №6 (с номерами на поэтажном плане №№7,8,12,16,17, площадью 61,7 кв.м; №№1,2,3,11,13,14 - места общего пользования, площадью 12,51 кв.м.)»	г. Магнитогорск, пр. Карла Маркса, д. 113	74,21
105	Нежилое помещение №3 (с номерами на поэтажном плане №№ 9,10,11,16)	г. Магнитогорск, пр. Карла Маркса, д. 184, корпус 1	68,50
106	Нежилое помещение №9	г. Магнитогорск, ул. имени газеты «Правда», д. 31	12,80

### АДМИНИСТРАЦИЯ ГОРОДА МАГНИТОГОРСКА ЧЕЛЯБИНСКОЙ ОБЛАСТИ ПОСТАНОВЛЕНИЕ

**21.04.2026 № 2827-П**  
**Об отказе в предоставлении разрешения на условно разрешенный вид использования земельного участка**

В соответствии со статьей 39 Градостроительного кодекса Российской Федерации, Федеральным законом от 06.10.2003 № 131-ФЗ «Об общих принципах организации местного самоуправления в Российской Федерации», Положением об общественных обсуждениях по отдельным вопросам градостроительной деятельности в городе Магнитогорске, утвержденным Решением Магнитогорского городского Собрания депутатов от 24 апреля 2018 года № 51, Правилами землепользования и застройки города Магнитогорска, утвержденными Решением Магнитогорского городского Собрания депутатов от 17 сентября 2008 года № 125, на основании заявления ИП Сырова Алексея Игоревича от 05.03.2026 № СИЭР 280661, УАИГ-01/465, оповещения о начале общественных обсуждений, опубликованного в газете «Магнитогорский рабочий» от 13.03.2026 № 25, заключения о результатах общественных обсуждений от 10.04.2026, опубликованного в газете «Магнитогорский рабочий» от 10.04.2026 № 37, рекомендаций комиссии по подготовке проекта правил землепользования и застройки в городе Магнитогорске главе города Магнитогорска (от 16.04.2026 № АГ-03/645), согласно подпункту 1.2 пункта 1 договора аренды земельного участка от 02.06.2020 № 10544 участок предоставлен для завершения строительства строений для занятий индивидуальной трудовой деятельностью, в том числе мастерских, с разрешенным использованием: строения для занятий индивидуальной трудовой деятельностью, в том числе мастерских (без нарушения действующих норм и правил); на основании сведений выписки из Единого государственного реестра недвижимости от 17.03.2026 № КУВИ-001/2026-35477654 на земельном участке с кадастровым номером 74:33:0114001:365 расположен объект капитального строительства с кадастровым номером 74:33:0114001:846, с наименованием «Мастерская №1», а также на земельном участке с кадастровым номером 74:33:0114001:365 расположен объект незавершенного строительства, который согласно разрешению на строительство от 02.02.2016 № г74307000-00022-2016, утвержденному постановлением администрации города Магнитогорска от 04.02.2016 № 1100-П, имеет наименование «Мастерская», учитывая пункт 4.1 статьи 12 Правил землепользования и застройки города Магнитогорска, а именно: изменение одного вида разрешенного использования земельного участка на другой вид такого использования должно соответствовать документации по планировке территории, подготовленной и утвержденной в соответствии с требованиями Градостроительного кодекса Российской Федерации, подпункт 14 пункта 35 Административного регламента, утвержденного постановлением администрации города Магнитогорска от 15.05.2023 № 4807-П: запрашиваемое Заявителем разрешение на условно разрешенный вид использования земельного участка или объекта капитального строительства не соответствует утвержденной в установленном порядке документации по планировке территории, в связи с отсутствием утвержденной документации проекта планировки территории изменение вида разрешенного использования не имеет оснований, руководствуясь Уставом города Магнитогорска, ПОСТАНОВЛЯЮ:

- Отказать в предоставлении разрешения на условно разрешенный вид использования – магазины (код 4.4) земельного участка, из категории земель: земли населенных пунктов (территориальная зона Ж-5, зона коллективных садоводств) с кадастровым номером 74:33:0114001:365, расположенного: Челябинская область, г Магнитогорск, р-н Ленинский, ул Малиновая, 1.
- Службе внешних связей и молодежной политики администрации города Магнитогорска (Числова Г. Д.) опубликовать в газете «Магнитогорский рабочий» и разместить на официальном сайте администрации города Магнитогорска в сети Интернет настоящее постановление.
- Настоящее постановление вступает в силу со дня его подписания.
- Контроль исполнения настоящего постановления возложить на заместителя главы города Магнитогорска Хабибуллину Д. Х.

Исполняющий обязанности главы города Магнитогорска **М. В. МОСКАЛЕВ**

### АДМИНИСТРАЦИЯ ГОРОДА МАГНИТОГОРСКА ЧЕЛЯБИНСКОЙ ОБЛАСТИ ПОСТАНОВЛЕНИЕ

**21.04.2026 № 2828-П**  
**О внесении изменений в постановление администрации города Магнитогорска от 25.01.2018 № 589-П**  
В соответствии с Трудовым кодексом Российской Федерации, Федеральным законом от 06.10.2003 № 131-ФЗ «Об общих принципах организации местного самоуправления в Российской Федерации», руководствуясь Уставом города Магнитогорска, ПОСТАНОВЛЯЮ:

- Внести в постановление администрации города Магнитогорска от 25.01.2018 № 589-П «Об утверждении Методических рекомендаций по оплате труда работников муниципальных учреждений, подведомственных Управлению образования администрации города Магнитогорска» (далее – постановление) следующие изменения:
  - в пункте 7 Методических рекомендаций по оплате труда работников муниципальных учреждений, подведомственных Управлению образования администрации города Магнитогорска, утвержденных постановлением (далее – Методические рекомендации), слова «приложение № 19» заменить словами «приложения № 19, 21»;
  - приложение № 7 к Методическим рекомендациям дополнить словами следующего содержания: «В соответствии с приказом Минтруда России от 11.03.2024 № 97н «Об утверждении профессионального стандарта «Специалист по сметному ценообразованию на этапе архитектурно-строительного проектирования», руководитель муниципального учреждения самостоятельно утверждает размер оклада (должностного оклада).

Квалификационный уровень	Профессии рабочих, отнесенные к квалификационным уровням	Рекомендуемые минимальные оклады (руб.)
6 уровень квалификации	Инженер-сметчик	10 900
6 уровень квалификации	Инженер-сметчик 2 категории	11 679
6 уровень квалификации	Инженер-сметчик 1 категории	12 196
6 уровень квалификации	Ведущий инженер-сметчик	12 457

- приложение № 19 к Методическим рекомендациям изложить в новой редакции (приложение № 1);
- приложение № 21 к Методическим рекомендациям изложить в новой редакции (приложение № 2).
- Настоящее постановление вступает в силу со дня его подписания и распространяет свое действие на правоотношения, возникшие с 01.01.2026.
- Службе внешних связей и молодежной политики администрации города Магнитогорска (Числова Г. Д.) опубликовать настоящее постановление в средствах массовой информации.
- Контроль исполнения настоящего постановления возложить на заместителя главы города Магнитогорска Сафонову Н. В.

Исполняющий обязанности главы города Магнитогорска **М. В. МОСКАЛЕВ**

Приложение № 1  
к постановлению администрации города Магнитогорска  
от 21.04.2026 №2828-П

Приложение № 19  
к Методическим рекомендациям

Примерные нормативы штатной численности учреждений, осуществляющих централизованное бухгалтерское обслуживание подведомственных учреждений

№ п/п	Должность	Нормативы	Фактическое количество ставок
1.	Директор	1 ставка - на учреждение	1,0
2.	Заместитель директора	1 ставка - на учреждение	1,0
3.	Главный бухгалтер	1 ставка - на учреждение	1,0
4.	Юрисконсульт 1 категории	из расчета 1 ставка на 50 обслуживаемых учреждений	2,25
5.	Юрисконсульт 2 категории		1,0
6.	Начальник отдела		7,0
7.	Главный специалист	1 ставка на 5 бухгалтеров	21,0

8.	Бухгалтер	Бухгалтер: 0,25 ставки на 1 дошкольное учреждение; 0,75 ставки на обслуживаемое учреждение (кроме ДОУ); 1 ставка на 220 лицевых счетов; 1 ставка на 1500 детей	0,0
9.	Бухгалтер 2 категории		0,0
10.	Бухгалтер 1 категории		66,25
11.	Бухгалтер ведущий		55,25
12.	Экономист	из общего числа бухгалтеров	0,0
13.	Экономист 2 категории		0,0
14.	Экономист 1 категории		11,0
15.	Экономист ведущий		7,0
16.	Кассир	из общего числа бухгалтеров	1,0
17.	Техник-программист	1 ставка - на учреждение при обслуживании до 90 учреждений, 2 ставки - при обслуживании более 90 учреждений	2,0
18.	Специалист по охране труда	0,5 ставки - на учреждение, при штатной численности свыше 50 человек	0,5
19.	Архивариус	1 ставка - на учреждение	1,0
20.	Уборщик служебных помещений (при отсутствии договора на аутсорсинг)	1 ставка на 500 кв. м убираемой площади	0,0
21.	Рабочий по комплексному обслуживанию и ремонту зданий	1 ставка - на учреждение, дополнительно 0,5 ставки на каждое отдельно стоящее здание	1,5
22.	Специалист по закупкам	0,1 ставка на учреждение	0,1
23.	Инспектор по кадрам	1 ставка - на учреждение	1,0
24.	Делопроизводитель	0,5 ставка - на учреждение	0,5
	<b>ИТОГО:</b>		<b>181,35</b>

Приложение № 2  
к постановлению администрации города Магнитогорска  
от 21.04.2026 №2828-П

Приложение № 21  
к Методическим рекомендациям

Примерные нормативы штатной численности Муниципального учреждения «Расчетно-технический центр по отрасли «Образование» города Магнитогорска

№ п/п	Должность	Количество штатных единиц
1.	Директор	1,0
2.	Заместитель директора	1,0
3.	Юрисконсульт 1 категории	3,5
4.	Главный специалист	1,0
5.	Экономист 1 категории	7,0
6.	Инспектор по кадрам	1,0
7.	Делопроизводитель	1,0
8.	Техник-программист	1,0
9.	Специалист по охране труда	0,5
	<b>Отдел организации закупок</b>	
10.	Начальник отдела	1,0
11.	Специалист по закупкам	34,0
	<b>Отдел технического сопровождения</b>	
12.	Начальник отдела	1,0
13.	Главный специалист	2,0
14.	Ведущий инженер	4,0
15.	Инженер 1 категории	4,0
16.	Инженер	2,0
17.	Ведущий инженер-сметчик	3,0
18.	Инженер-сметчик 1 категории	1,0
19.	Техник по наладке и испытаниям 1 категории	1,0
20.	Техник 1 категории	1,0
21.	Электромеханик по средствам автоматизации и приборам технологического оборудования	2,5
22.	Электромонтер по ремонту и обслуживанию электрооборудования	2,0
23.	Рабочий по комплексному обслуживанию и ремонту зданий	1,0
24.	Грузчик	0,5
25.	Уборщик служебных помещений	0,5
	<b>Архивный отдел</b>	
26.	Начальник отдела	1,0
27.	Ведущий документовед	1,0
28.	Документовед 1 категории	1,0
29.	Документовед	2,0
30.	Инспектор по учету	1,0
	<b>Всего по учреждению:</b>	<b>83,5</b>

### АДМИНИСТРАЦИЯ ГОРОДА МАГНИТОГОРСКА ЧЕЛЯБИНСКОЙ ОБЛАСТИ ПОСТАНОВЛЕНИЕ

**20.04.2026 № 2799-П**

**Об отчете об исполнении бюджета города Магнитогорска за I квартал 2026 года**

В соответствии с Бюджетным кодексом Российской Федерации, Положением о бюджетном процессе в городе Магнитогорске, утвержденным Решением Магнитогорского городского Собрания депутатов от 30 марта 2021 года №102, руководствуясь Уставом города Магнитогорска, ПОСТАНОВЛЯЮ:

- Утвердить отчет об исполнении бюджета города за I квартал 2026 года по доходам в сумме 4 315 008,08 тысяч рублей и по расходам в сумме 4 388 705,88 тысяч рублей в соответствии с бюджетной классификацией со следующими показателями:
  - исполнение доходов бюджета города Магнитогорска за I квартал 2026 года (приложение № 1);
  - исполнение расходов бюджета города Магнитогорска по разделам и подразделам классификации расходов бюджетов за I квартал 2026 года (приложение № 2);
  - исполнение расходов бюджета города Магнитогорска по ведомственной структуре расходов бюджета города за I квартал 2026 года (приложение № 3);
  - источники финансирования дефицита бюджета города Магнитогорска по кодам классификации источников финансирования дефицита бюджетов за I квартал 2026 года (приложение № 4);
  - информация о предоставлении и погашении бюджетных кредитов за I квартал 2026 года, о структуре муниципального внутреннего долга на начало и конец отчетного периода, о предоставленных и погашенных муниципальных гарантиях за I квартал 2026 года, об источниках покрытия дефицита бюджета города Магнитогорска, в том числе о привлеченных кредитах в банках с приведением остатка задолженности по кредитам и другим источникам на начало и конец отчетного периода (приложение № 5).
- Главным администраторам (администраторам) доходов бюджета города в целях увеличения поступления налоговых и неналоговых доходов в бюджет города:
  - обеспечить поступление налогов, сборов и других обязательных платежей в запланированном объеме и принять исчерпывающие меры по сокращению задолженности по их уплате;
  - проводить систематический анализ невыясненных поступлений, зачисляемых в бюджет города, и принимать оперативные меры по их снижению.
- Главным распорядителям средств бюджета города:
  - обеспечить полное освоение целевых поступлений из федерального и областного бюджетов;
  - обеспечить недопущение дебиторской и кредиторской задолженностей (в том числе задолженности по выплате заработной платы, по оплате потребленных топливно-энергетических ресурсов, водоснабжения, водоотведения, по уплате налогов, сборов и иных обязательных платежей) в течение всего финансового года;
  - обеспечить в первоочередном порядке оплату расходов на заработную плату, включая начисления на оплату труда, оплату коммунальных услуг, питания и оплату налогов;
  - обеспечить повышение эффективности бюджетных расходов и качество оказываемых муниципальными учреждениями муниципальных услуг (выполнения работ);
  - не допускать принятия бюджетных обязательств сверх утвержденных лимитов;
  - обеспечить качественное выполнение реализуемых мероприятий муниципальных программ.

4. Управлению финансов администрации города Магнитогорска (Абрамова Л. Р.) направить отчет об исполнении бюджета города за I квартал 2026 года в Магнитогорское городское Собрание депутатов и Контрольно-счетную палату города Магнитогорска.

- Службе внешних связей и молодежной политики администрации города Магнитогорска (Числова Г. Д.) опубликовать настоящее постановление в средствах массовой информации.
- Контроль исполнения настоящего постановления возложить на заместителя главы города Магнитогорска Макарову А. Н.

Исполняющий обязанности главы города Магнитогорска **М. В. МОСКАЛЕВ**

Приложение № 1  
к постановлению администрации города Магнитогорска  
от 20.04.2026 № 2799-П

Исполнение доходов бюджета города Магнитогорска за 1 квартал 2026 года

тыс.руб.

Код бюджетной классификации доходов бюджетов Российской Федерации	Наименование доходов	План на 2026 год	Исполнено за 1 квартал 2026 года	% исполнения
	<b>ДОХОДЫ, ВСЕГО</b>	23 471 042,03	4 315 008,08	18,38
1 00 00000 00 0000 000	<b>НАЛОГОВЫЕ И НЕНАЛОГОВЫЕ ДОХОДЫ</b>	8 688 707,57	1 731 602,14	19,93
1 01 00000 00 0000 000	<b>НАЛОГИ НА ПРИБЫЛЬ, ДОХОДЫ</b>	5 161 476,14	974 657,03	18,88
1 01 02000 01 0000 110	Налог на доходы физических лиц	5 161 476,14	974 657,03	18,88
1 03 00000 00 0000 000	<b>НАЛОГИ НА ТОВАРЫ (РАБОТЫ, УСЛУГИ), РЕАЛИЗУЕМЫЕ НА ТЕРРИТОРИИ РОССИЙСКОЙ ФЕДЕРАЦИИ</b>	49 124,31	10 762,34	21,91
1 03 02000 01 0000 110	Акцизы по подакцизным товарам (продукции), производимым на территории Российской Федерации	49 124,31	10 762,34	21,91
1 05 00000 00 0000 000	<b>НАЛОГИ НА СОВОКУПНЫЙ ДОХОД</b>	1 627 463,57	161 725,59	9,94
1 05 01000 00 0000 110	Налог, взимаемый в связи с применением упрощенной системы налогообложения	1 606 687,04	161 190,09	10,03
1 05 02000 02 0000 110	Единый налог на вмененный доход для отдельных видов деятельности	0,00	-33,99	-
1 05 03000 01 0000 110	Единый сельскохозяйственный налог	0,00	7,92	-
1 05 04000 02 0000 110	Налог, взимаемый в связи с применением патентной системы налогообложения	20 776,53	561,57	2,70
1 06 00000 00 0000 000	<b>НАЛОГИ НА ИМУЩЕСТВО</b>	590 431,80	103 221,85	17,48
1 06 01000 00 0000 110	Налог на имущество физических лиц	155 431,80	10 492,89	6,75
1 06 06000 00 0000 110	Земельный налог	435 000,00	92 728,96	21,32
1 08 00000 00 0000 000	<b>ГОСУДАРСТВЕННАЯ ПОШЛИНА</b>	246 706,59	53 852,38	21,83
1 11 00000 00 0000 000	<b>ДОХОДЫ ОТ ИСПОЛЬЗОВАНИЯ ИМУЩЕСТВА, НАХОДЯЩЕГОСЯ В ГОСУДАРСТВЕННОЙ И МУНИЦИПАЛЬНОЙ СОБСТВЕННОСТИ</b>	812 427,55	204 212,90	25,14
1 11 01040 04 0000 120	Доходы в виде прибыли, приходящейся на доли в уставных (складочных) капиталах хозяйственных товариществ и обществ, или дивидендов по акциям, принадлежащим городским округам	27 096,03	0,00	0,00
1 11 05012 04 0000 120	Доходы, получаемые в виде арендной платы за земельные участки, государственная собственность на которые не разграничена и которые расположены в границах городских округов, а также средства от продажи права на заключение договоров аренды указанных земельных участков	615 042,30	157 982,85	25,69
1 11 05024 04 0000 120	Доходы, получаемые в виде арендной платы, а также средства от продажи права на заключение договоров аренды за земли, находящиеся в собственности городских округов (за исключением земельных участков муниципальных бюджетных и автономных учреждений)	16 397,27	4 003,62	24,42
1 11 05034 04 0000 120	Доходы от сдачи в аренду имущества, находящегося в оперативном управлении органов управления городских округов и созданных ими учреждений (за исключением имущества муниципальных бюджетных и автономных учреждений)	1 625,84	346,99	21,34
1 11 05074 04 0000 120	Доходы от сдачи в аренду имущества, составляющего казну городских округов (за исключением земельных участков)	46 207,72	12 950,73	28,03
1 11 05312 04 0000 120	Плата по соглашениям об установлении сервитута, заключенным органами местного самоуправления городских округов, государственными или муниципальными предприятиями либо государственными или муниципальными учреждениями в отношении земельных участков, государственная собственность на которые не разграничена и которые расположены в границах городских округов	27,04	0,64	2,37
1 11 09044 04 0000 120	Прочие поступления от использования имущества, находящегося в собственности городских округов (за исключением имущества муниципальных бюджетных и автономных учреждений, а также имущества муниципальных унитарных предприятий, в том числе казенных)	47 649,68	13 401,11	28,12
1 11 09080 04 0000 120	Плата, поступившая в рамках договора за предоставление права на размещение и эксплуатацию нестационарного торгового объекта, установку и эксплуатацию рекламных конструкций на землях или земельных участках, находящихся в собственности городских округов, и на землях или земельных участках, государственная собственность на которые не разграничена	58 381,67	15 526,96	26,60
1 12 00000 00 0000 000	<b>ПЛАТЕЖИ ПРИ ПОЛЬЗОВАНИИ ПРИРОДНЫМИ РЕСУРСАМИ</b>	23 180,02	16 142,34	69,64
1 13 00000 00 0000 000	<b>ДОХОДЫ ОТ ОКАЗАНИЯ ПЛАТНЫХ УСЛУГ И КОМПЕНСАЦИИ ЗАТРАТ ГОСУДАРСТВА</b>	50 675,05	141 373,57	278,98
1 14 00000 00 0000 000	<b>ДОХОДЫ ОТ ПРОДАЖИ МАТЕРИАЛЬНЫХ И НЕМАТЕРИАЛЬНЫХ АКТИВОВ</b>	100 623,86	22 689,92	22,55
1 14 02000 00 0000 000	Доходы от реализации имущества, находящегося в государственной и муниципальной собственности (за исключением движимого имущества бюджетных и автономных учреждений, а также имущества государственных и муниципальных унитарных предприятий, в том числе казенных)	17 938,43	3 455,88	19,27
1 14 06000 00 0000 430	Доходы от продажи земельных участков, находящихся в государственной и муниципальной собственности	68 385,43	18 387,30	26,89
1 14 06300 00 0000 430	Плата за увеличение площади земельных участков, находящихся в частной собственности, в результате перераспределения таких земельных участков и земель (или) земельных участков, находящихся в государственной или муниципальной собственности	4 774,52	846,74	17,73
1 14 13000 00 0000 000	Доходы от приватизации имущества, находящегося в государственной и муниципальной собственности	9 525,48	0,00	0,00
1 16 00000 00 0000 000	<b>ШТРАФЫ, САНКЦИИ, ВОЗМЕЩЕНИЕ УЩЕРБА</b>	26 598,68	42 154,06	158,48
1 17 00000 00 0000 000	<b>ПРОЧИЕ НЕНАЛОГОВЫЕ ДОХОДЫ</b>	0,00	810,16	-
2 00 00000 00 0000 000	<b>БЕЗВОЗМЕЗДНЫЕ ПОСТУПЛЕНИЯ</b>	14 782 334,46	2 583 405,94	17,48
2 02 00000 00 0000 000	<b>БЕЗВОЗМЕЗДНЫЕ ПОСТУПЛЕНИЯ ОТ ДРУГИХ БЮДЖЕТОВ БЮДЖЕТНОЙ СИСТЕМЫ РОССИЙСКОЙ ФЕДЕРАЦИИ</b>	14 736 688,45	2 583 570,76	17,53
2 02 10000 00 0000 150	Дотации бюджетам бюджетной системы Российской Федерации	1 130 440,33	2 822,20	0,25
2 02 20000 00 0000 150	Субсидии бюджетам бюджетной системы Российской Федерации (межбюджетные субсидии)	3 798 394,68	434 866,61	11,45
2 02 30000 00 0000 150	Субвенции бюджетам бюджетной системы Российской Федерации	9 385 338,55	2 090 025,70	22,27
2 02 40000 00 0000 150	Иные межбюджетные трансферты	422 514,89	55 856,25	13,22
2 03 00000 00 0000 000	<b>БЕЗВОЗМЕЗДНЫЕ ПОСТУПЛЕНИЯ ОТ ГОСУДАРСТВЕННЫХ (МУНИЦИПАЛЬНЫХ) ОРГАНИЗАЦИЙ</b>	0,00	100,00	-
2 04 00000 00 0000 000	<b>БЕЗВОЗМЕЗДНЫЕ ПОСТУПЛЕНИЯ ОТ НЕГОСУДАРСТВЕННЫХ ОРГАНИЗАЦИЙ</b>	0,00	-0,40	-

Код бюджетной классификации	Наименование	План на 2026 год	Исполнено за 1 квартал 2026 года	% исполнения
2 07 00000 00 0000 000	<b>ПРОЧИЕ БЕЗВОЗМЕЗДНЫЕ ПОСТУПЛЕНИЯ</b>	0,00	48,98	-
2 18 00000 00 0000 000	<b>ДОХОДЫ БЮДЖЕТОВ БЮДЖЕТНОЙ СИСТЕМЫ РОССИЙСКОЙ ФЕДЕРАЦИИ, ОТ ВОЗВРАТА ОСТАТКОВ СУБСИДИЙ, СУБВЕНЦИЙ И ИНЫХ МЕЖБЮДЖЕТНЫХ ТРАНСФЕРТОВ, ИМЕЮЩИХ ЦЕЛЕВОЕ НАЗНАЧЕНИЕ, ПРОШЛЫХ ЛЕТ</b>	45 646,01	50 697,16	111,07
2 19 00000 00 0000 000	<b>ВОЗВРАТ ОСТАТКОВ СУБСИДИЙ, СУБВЕНЦИЙ И ИНЫХ МЕЖБЮДЖЕТНЫХ ТРАНСФЕРТОВ, ИМЕЮЩИХ ЦЕЛЕВОЕ НАЗНАЧЕНИЕ, ПРОШЛЫХ ЛЕТ</b>	0,00	-51 010,56	-

Приложение № 2  
к постановлению администрации города Магнитогорска  
от 20.04.2026 № 2799-П

Исполнение расходов бюджета города Магнитогорска по разделам и подразделам классификации расходов бюджетов за I квартал 2026 года

тыс. рублей

Наименование	Раздел	Подраздел	План на 2026 год	Исполнено за I квартал 2026 года	% исполнения
<b>ВСЕГО</b>			24 550 769,78	4 388 705,88	17,88
<b>Общегосударственные вопросы</b>	01		1 530 642,55	247 797,86	16,19
Функционирование высшего должностного лица субъекта Российской Федерации и муниципального образования	01	02	14 008,01	3 109,88	22,20
Функционирование законодательных (представительных) органов государственной власти и представительных органов муниципальных образований	01	03	94 989,01	19 492,11	20,52
Функционирование Правительства Российской Федерации, высших исполнительных органов субъектов Российской Федерации, местных администраций	01	04	389 562,32	59 628,40	15,31
Судебная система	01	05	254,32	207,03	81,41
Обеспечение деятельности финансовых, налоговых и таможенных органов и органов финансового (финансово-бюджетного) надзора	01	06	215 966,32	42 668,93	19,76
Резервные фонды	01	11	50 000,00	0,00	0,00
Другие общегосударственные вопросы	01	13	765 862,57	122 691,51	16,02
Национальная безопасность и правоохранительная деятельность	03		128 415,54	10 256,84	7,99
Органы юстиции	03	04	30 083,20	5 794,83	19,26
Гражданская оборона	03	09	1 184,06	0,00	0,00
Защита населения и территории от чрезвычайных ситуаций природного и техногенного характера, пожарная безопасность	03	10	44 826,57	4 462,01	9,95
Другие вопросы в области национальной безопасности и правоохранительной деятельности	03	14	52 321,71	0,00	0,00
Национальная экономика	04		4 576 471,31	503 341,48	11,00
Общэкономические вопросы	04	01	2 541,80	263,69	10,37
Сельское хозяйство и рыболовство	04	05	5 130,09	520,00	10,14
Транспорт	04	08	1 194 197,31	236 762,47	19,83
Дорожное хозяйство (дорожные фонды)	04	09	3 154 474,87	231 270,31	7,33
Связь и информатика	04	10	26 917,01	8 198,60	30,46
Другие вопросы в области национальной экономики	04	12	193 210,23	26 326,41	13,63
Жилищно-коммунальное хозяйство	05		1 378 953,69	153 318,83	11,12
Жилищное хозяйство	05	01	86 483,61	0,00	0,00
Коммунальное хозяйство	05	02	276 974,81	17 068,17	6,16
Благоустройство	05	03	981 654,91	132 461,81	13,49
Другие вопросы в области жилищно-коммунального хозяйства	05	05	33 840,36	3 788,85	11,20
Охрана окружающей среды	06		175 104,91	19 864,48	11,34
Другие вопросы в области охраны окружающей среды	06	05	175 104,91	19 864,48	11,34
Образование	07		11 482 102,83	2 224 111,36	19,37
Дошкольное образование	07	01	3 966 785,54	844 674,87	21,29
Общее образование	07	02	6 040 626,59	1 068 224,52	17,68
Дополнительное образование детей	07	03	713 881,26	158 896,09	22,26
Профессиональная подготовка, переподготовка и повышение квалификации	07	05	1 028,15	61,32	5,96
Молодежная политика	07	07	50 934,24	6 412,33	12,59
Другие вопросы в области образования	07	09	708 847,05	145 842,23	20,57
Культура, кинематография	08		797 053,15	152 767,35	19,17
Культура	08	01	719 882,58	138 785,46	19,28
Другие вопросы в области культуры, кинематографии	08	04	77 170,57	13 981,89	18,12
Социальная политика	10		3 675 822,66	907 789,80	24,70
Социальное обслуживание населения	10	02	595 601,30	126 189,81	21,19
Социальное обеспечение населения	10	03	1 443 350,64	425 379,41	29,47
Охрана семьи и детства	10	04	1 241 435,72	264 017,15	21,27
Другие вопросы в области социальной политики	10	06	395 435,00	92 203,43	23,32
Физическая культура и спорт	11		755 203,14	169 457,88	22,44
Физическая культура	11	01	7 763,61	1 665,32	21,45
Массовый спорт	11	02	137 814,65	29 251,55	21,23
Спорт высших достижений	11	03	544 122,46	129 698,14	23,84
Другие вопросы в области физической культуры и спорта	11	05	65 502,42	8 842,87	13,50
Обслуживание государственного (муниципального) долга	13		51 000,00	0,00	0,00
Обслуживание государственного (муниципального) внутреннего долга	13	01	51 000,00	0,00	0,00

Приложение № 3  
к постановлению администрации города Магнитогорска  
от 20.04.2026 № 2799-П

Исполнение расходов бюджета города Магнитогорска по ведомственной структуре расходов бюджета города за I квартал 2026 года

тыс. рублей

Наименование	Ведомство	Раздел	Подраздел	Целевая статья	Группа вида расходов	План на 2026 год	Исполнено за I квартал 2026 года	% исполнения
<b>ВСЕГО</b>						24 550 769,78	4 388 705,88	17,88
Управление социальной защиты населения администрации города Магнитогорска	501					3 190 063,19	814 708,89	25,54
Образование		07				1 167,90	194,65	16,67
Общее образование		07	02			1 167,90	194,65	16,67
Муниципальная программа «Социальное обслуживание и социальная поддержка жителей города Магнитогорска»		07	02	05 0 00 0000		1 167,90	194,65	16,67
Региональные проекты, реализуемые в составе национальных проектов		07	02	05 1 00 00000		1 167,90	194,65	16,67
Региональный проект «Педагоги и наставники»		07	02	05 1 Ю6 00000		1 167,90	194,65	16,67
Обеспечение выплат ежемесячного денежного вознаграждения за классное руководство педагогическим работникам муниципальных общеобразовательных организаций		07	02	05 1 Ю6 53035		1 167,90	194,65	16,67

Расходы на выплаты персоналу в целях обеспечения выполнения функций государственными (муниципальными) органами, казенными учреждениями, органами управления государственными внебюджетными фондами	07	02	05 1 Ю6 53035	100	1 167,90	194,65	16,67
Социальная политика	10				3 188 895,29	814 514,24	25,54
Социальное обслуживание населения	10	02			595 601,30	126 189,81	21,19
Муниципальная программа «Социальное обслуживание и социальная поддержка жителей города Магнитогорска»	10	02	05 0 00 00000		595 601,30	126 189,81	21,19
Региональные проекты, реализуемые в составе национальных проектов	10	02	05 1 00 00000		27 694,20	10 765,00	38,87
Региональный проект «Старшее поколение»	10	02	05 1 Я4 00000		27 694,20	10 765,00	38,87
Создание системы долговременного ухода за гражданами пожилого возраста и инвалидами	10	02	05 1 Я4 51630		27 694,20	10 765,00	38,87
Предоставление субсидий бюджетным, автономным учреждениям и иным некоммерческим организациям	10	02	05 1 Я4 51630	600	27 694,20	10 765,00	38,87
Комплексы процессных мероприятий	10	02	05 4 00 00000		567 907,10	115 424,81	20,32
Комплекс процессных мероприятий «Социальное обслуживание граждан»	10	02	05 4 05 00000		567 907,10	115 424,81	20,32
Осуществление переданных государственных полномочий по социальному обслуживанию граждан	10	02	05 4 05 28630		567 907,10	115 424,81	20,32
Расходы на выплаты персоналу в целях обеспечения выполнения функций государственными (муниципальными) органами, казенными учреждениями, органами управления государственными внебюджетными фондами	10	02	05 4 05 28630	100	154 108,26	29 615,28	19,22
Закупка товаров, работ и услуг для обеспечения государственных (муниципальных) нужд	10	02	05 4 05 28630	200	25 920,98	4 805,14	18,54
Предоставление субсидий бюджетным, автономным учреждениям и иным некоммерческим организациям	10	02	05 4 05 28630	600	387 409,99	80 890,49	20,88
Иные бюджетные ассигнования	10	02	05 4 05 28630	800	467,87	113,90	24,34
Социальное обеспечение населения	10	03			1 443 350,64	425 379,41	29,47
Муниципальная программа «Социальное обслуживание и социальная поддержка жителей города Магнитогорска»	10	03	05 0 00 00000		1 443 350,64	425 379,41	29,47
Комплексы процессных мероприятий	10	03	05 4 00 00000		1 443 350,64	425 379,41	29,47
Комплекс процессных мероприятий «Меры социальной защиты жителей города Магнитогорска»	10	03	05 4 01 00000		1 443 350,64	425 379,41	29,47
Социальная помощь отдельным категориям граждан	10	03	05 4 01 10020		2 835,68	475,69	16,78
Социальное обеспечение и иные выплаты населению	10	03	05 4 01 10020	300	2 835,68	475,69	16,78
Социальная поддержка отдельным категориям граждан	10	03	05 4 01 10030		17 676,23	4 322,36	24,45
Закупка товаров, работ и услуг для обеспечения государственных (муниципальных) нужд	10	03	05 4 01 10030	200	250,00	54,86	21,94
Социальное обеспечение и иные выплаты населению	10	03	05 4 01 10030	300	17 676,23	4 267,50	24,49
Доплаты к пенсиям государственных служащих субъектов Российской Федерации и муниципальных служащих	10	03	05 4 01 11010		79 539,23	15 581,10	19,59
Социальное обеспечение и иные выплаты населению	10	03	05 4 01 11010	300	79 539,23	15 581,10	19,59
Осуществление переданных государственных полномочий по социальной поддержке ветеранов труда, ветеранов военной службы, лиц, проработавших в тылу	10	03	05 4 01 28340		360 237,70	86 523,15	24,02
Закупка товаров, работ и услуг для обеспечения государственных (муниципальных) нужд	10	03	05 4 01 28340	200	6 303,72	1 276,57	20,25
Социальное обеспечение и иные выплаты населению	10	03	05 4 01 28340	300	353 933,98	85 246,58	24,09
Осуществление переданных государственных полномочий по социальной поддержке реабилитированных лиц и лиц, признанных пострадавшими от политических репрессий	10	03	05 4 01 28350		28 640,40	6 505,62	22,71
Закупка товаров, работ и услуг для обеспечения государственных (муниципальных) нужд	10	03	05 4 01 28350	200	429,10	96,30	22,44
Социальное обеспечение и иные выплаты населению	10	03	05 4 01 28350	300	28 211,30	6 409,32	22,72
Осуществление переданных государственных полномочий по социальной поддержке ветеранов труда Челябинской области	10	03	05 4 01 28360		253 184,30	61 218,20	24,18
Закупка товаров, работ и услуг для обеспечения государственных (муниципальных) нужд	10	03	05 4 01 28360	200	3 986,00	904,80	22,70
Социальное обеспечение и иные выплаты населению	10	03	05 4 01 28360	300	249 198,30	60 313,40	24,20
Осуществление переданных государственных полномочий по социальной поддержке отдельных категорий граждан, установленных Законом Челябинской области от 14 февраля 1996 года № 16-ОЗ «О дополнительных мерах социальной поддержки отдельных категорий граждан в Челябинской области», в части компенсации расходов на оплату жилых помещений и коммунальных услуг	10	03	05 4 01 28380		620,10	143,04	23,07
Закупка товаров, работ и услуг для обеспечения государственных (муниципальных) нужд	10	03	05 4 01 28380	200	10,70	2,35	21,96
Социальное обеспечение и иные выплаты населению	10	03	05 4 01 28380	300	609,40	140,69	23,09
Осуществление переданных государственных полномочий по социальной поддержке отдельных категорий граждан, установленных Законом Челябинской области от 14 февраля 1996 года № 16-ОЗ «О дополнительных мерах социальной поддержки отдельных категорий граждан в Челябинской области», в части осуществления компенсационных выплат за пользование услугами связи	10	03	05 4 01 28390		25,24	5,05	20,01
Закупка товаров, работ и услуг для обеспечения государственных (муниципальных) нужд	10	03	05 4 01 28390	200	0,40	0,08	20,00
Социальное обеспечение и иные выплаты населению	10	03	05 4 01 28390	300	24,84	4,97	20,01
Осуществление переданных государственных полномочий по социальной поддержке отдельных категорий граждан, установленных Законом Челябинской области от 14 февраля 1996 года № 16-ОЗ «О дополнительных мерах социальной поддержки отдельных категорий граждан в Челябинской области», в части компенсации расходов на уплату взноса на капитальный ремонт общего имущества в многоквартирном доме	10	03	05 4 01 28400		44 047,92	10 144,22	23,03
Закупка товаров, работ и услуг для обеспечения государственных (муниципальных) нужд	10	03	05 4 01 28400	200	1 115,80	190,86	17,11
Социальное обеспечение и иные выплаты населению	10	03	05 4 01 28400	300	42 932,12	9 953,36	23,18
Осуществление переданных государственных полномочий по предоставлению гражданам субсидий на оплату жилого помещения и коммунальных услуг	10	03	05 4 01 28420		221 926,49	69 300,00	31,23
Закупка товаров, работ и услуг для обеспечения государственных (муниципальных) нужд	10	03	05 4 01 28420	200	3 200,00	1 067,53	33,36
Социальное обеспечение и иные выплаты населению	10	03	05 4 01 28420	300	218 726,49	68 232,47	31,20
Осуществление переданных государственных полномочий по возмещению стоимости услуг по погребению и выплате социального пособия на погребение	10	03	05 4 01 28440		6 684,70	1 719,76	25,73
Закупка товаров, работ и услуг для обеспечения государственных (муниципальных) нужд	10	03	05 4 01 28440	200	77,60	5,59	7,20
Социальное обеспечение и иные выплаты населению	10	03	05 4 01 28440	300	6 607,10	1 714,17	25,94
Осуществление переданных государственных полномочий по предоставлению гражданам адресных субсидий в связи с ростом платы за коммунальные услуги	10	03	05 4 01 28450		1,60	0,00	0,00
Социальное обеспечение и иные выплаты населению	10	03	05 4 01 28450	300	1,60	0,00	0,00

Осуществление переданных государственных полномочий по возмещению расходов, связанных с оплатой проезда к местам захоронения детей погибших участников Великой Отечественной войны и приравненных к ним лиц, и предоставлению им ежемесячного социального пособия	10	03	05 4 01 28460		26 306,00	6 082,02	23,12
Закупка товаров, работ и услуг для обеспечения государственных (муниципальных) нужд	10	03	05 4 01 28460	200	275,90	69,53	25,20
Социальное обеспечение и иные выплаты населению	10	03	05 4 01 28460	300	26 030,10	6 012,49	23,10
Реализация полномочий Российской Федерации по осуществлению ежегодной денежной выплаты лицам, награжденным нагрудным знаком «Почетный донор России»	10	03	05 4 01 52200		53 637,75	53 637,75	100,00
Закупка товаров, работ и услуг для обеспечения государственных (муниципальных) нужд	10	03	05 4 01 52200	200	758,21	758,21	100,00
Социальное обеспечение и иные выплаты населению	10	03	05 4 01 52200	300	52 879,54	52 879,54	100,00
Реализация полномочий Российской Федерации на оплату жилищно-коммунальных услуг отдельным категориям граждан	10	03	05 4 01 52500		322 236,90	101 078,21	31,37
Закупка товаров, работ и услуг для обеспечения государственных (муниципальных) нужд	10	03	05 4 01 52500	200	1 022,00	224,41	21,96
Социальное обеспечение и иные выплаты населению	10	03	05 4 01 52500	300	321 214,90	100 853,80	31,40
Компенсация отдельным категориям граждан оплаты взноса на капитальный ремонт общего имущества в многоквартирном доме	10	03	05 4 01 R4620		25 750,40	8 643,24	33,57
Социальное обеспечение и иные выплаты населению	10	03	05 4 01 R4620	300	25 750,40	8 643,24	33,57
Охрана семьи и детства	10	04			761 080,35	170 741,59	22,43
Муниципальная программа «Социальное обслуживание и социальная поддержка жителей города Магнитогорска»	10	04	05 0 00 00000		761 080,35	170 741,59	22,43
Комплексы процессных мероприятий	10	04	05 4 00 00000		761 080,35	170 741,59	22,43
Комплекс процессных мероприятий «Меры социальной защиты жителей города Магнитогорска»	10	04	05 4 01 00000		469 460,74	114 793,06	24,45
Расходы на обеспечение деятельности (оказание услуг, выполнение работ) муниципальных учреждений	10	04	05 4 01 00010		31,32	0,00	0,00
Закупка товаров, работ и услуг для обеспечения государственных (муниципальных) нужд	10	04	05 4 01 00010	200	31,32	0,00	0,00
Осуществление переданных государственных полномочий по выплате областного единовременного пособия при рождении ребенка	10	04	05 4 01 28010		21 360,40	3 097,10	14,50
Закупка товаров, работ и услуг для обеспечения государственных (муниципальных) нужд	10	04	05 4 01 28010	200	208,50	32,11	15,40
Социальное обеспечение и иные выплаты населению	10	04	05 4 01 28010	300	21 151,90	3 064,99	14,49
Осуществление переданных государственных полномочий по выплате пособия на ребенка	10	04	05 4 01 28040		29 869,52	5 694,33	19,06
Закупка товаров, работ и услуг для обеспечения государственных (муниципальных) нужд	10	04	05 4 01 28040	200	350,00	81,23	23,21
Социальное обеспечение и иные выплаты населению	10	04	05 4 01 28040	300	29 519,52	5 613,10	19,01
Осуществление переданных государственных полномочий по предоставлению ежемесячной денежной выплаты на оплату жилья и коммунальных услуг многодетной семье	10	04	05 4 01 28050		104 051,00	28 635,33	27,52
Закупка товаров, работ и услуг для обеспечения государственных (муниципальных) нужд	10	04	05 4 01 28050	200	1 551,60	394,43	25,42
Социальное обеспечение и иные выплаты населению	10	04	05 4 01 28050	300	102 499,40	28 240,90	27,55
Осуществление переданных государственных полномочий по социальной поддержке детей-сирот и детей, оставшихся без попечения родителей, переданных под опеку (попечительство) и на воспитание в приемные семьи, а также лиц из их числа и приемных семей	10	04	05 4 01 28200		314 148,50	77 366,30	24,63
Закупка товаров, работ и услуг для обеспечения государственных (муниципальных) нужд	10	04	05 4 01 28200	200	4 932,04	1 036,64	21,02
Социальное обеспечение и иные выплаты населению	10	04	05 4 01 28200	300	309 216,46	76 329,66	24,68
Комплекс процессных мероприятий «Социальная поддержка детей-сирот и детей, оставшихся без попечения родителей»	10	04	05 4 04 00000		291 619,61	55 948,53	19,19
Осуществление переданных государственных полномочий по социальной поддержке детей-сирот и детей, оставшихся без попечения родителей, а также лиц из их числа, помещенных в муниципальные организации для детей-сирот и детей, оставшихся без попечения родителей	10	04	05 4 04 28160		291 619,61	55 948,53	19,19
Расходы на выплаты персоналу в целях обеспечения выполнения функций государственными (муниципальными) органами, казенными учреждениями, органами управления государственными внебюджетными фондами	10	04	05 4 04 28160	100	233 817,36	45 228,58	19,34
Закупка товаров, работ и услуг для обеспечения государственных (муниципальных) нужд	10	04	05 4 04 28160	200	56 077,77	10 599,55	18,90
Социальное обеспечение и иные выплаты населению	10	04	05 4 04 28160	300	1 017,49	38,77	3,81
Иные бюджетные ассигнования	10	04	05 4 04 28160	800	706,99	81,63	11,55
Другие вопросы в области социальной политики	10	06			388 863,00	92 203,43	23,71
Муниципальная программа «Социальное обслуживание и социальная поддержка жителей города Магнитогорска»	10	06	05 0 00 00000		388 863,00	92 203,43	23,71
Комплексы процессных мероприятий	10	06	05 4 00 00000		388 863,00	92 203,43	23,71
Комплекс процессных мероприятий «Меры социальной защиты жителей города Магнитогорска»	10	06	05 4 01 00000		331 665,97	81 905,07	24,70
Расходы на обеспечение функций органов местного самоуправления	10	06	05 4 01 00020		63 476,65	2 155,53	3,40
Расходы на выплаты персоналу в целях обеспечения выполнения функций государственными (муниципальными) органами, казенными учреждениями, органами управления государственными внебюджетными фондами	10	06	05 4 01 00020	100	63 257,20	2 103,62	3,33
Социальное обеспечение и иные выплаты населению	10	06	05 4 01 00020	300	10,00	0,00	0,00
Иные бюджетные ассигнования	10	06	05 4 01 00020	800	209,45	51,91	24,78
Социальная поддержка отдельным категориям граждан	10	06	05 4 01 10030		118 573,00	44 943,55	37,90
Закупка товаров, работ и услуг для обеспечения государственных (муниципальных) нужд	10	06	05 4 01 10030	200	7,00	0,64	9,14
Социальное обеспечение и иные выплаты населению	10	06	05 4 01 10030	300	118 566,00	44 942,91	37,91
Оказание социальной помощи отдельным категориям граждан в натуральной форме	10	06	05 4 01 11020		3 678,49	398,60	10,84
Социальное обеспечение и иные выплаты населению	10	06	05 4 01 11020	300	3 678,49	398,60	10,84
Осуществление переданных государственных полномочий по выплате областного единовременного пособия при рождении ребенка	10	06	05 4 01 28010		71,50	0,00	0,00
Закупка товаров, работ и услуг для обеспечения государственных (муниципальных) нужд	10	06	05 4 01 28010	200	71,50	0,00	0,00
Осуществление переданных государственных полномочий по выплате пособия на ребенка	10	06	05 4 01 28040		100,00	0,00	0,00
Закупка товаров, работ и услуг для обеспечения государственных (муниципальных) нужд	10	06	05 4 01 28040	200	100,00	0,00	0,00
Осуществление переданных государственных полномочий по предоставлению ежемесячной денежной выплаты на оплату жилья и коммунальных услуг многодетной семье	10	06	05 4 01 28050		348,40	0,00	0,00

Закупка товаров, работ и услуг для обеспечения государственных (муниципальных) нужд	10	06	05 4 01 28050	200	348,40	0,00	0,00
Осуществление переданных государственных полномочий по приему, регистрации заявлений и документов, необходимых для предоставления областного материнского (семейного) капитала, принятию решения о предоставлении (об отказе в предоставлении) семьям, имеющим детей, областного материнского (семейного) капитала, формированию электронных реестров для зачисления денежных средств на счета физических лиц в кредитных организациях и электронных реестров для зачисления денежных средств на счета организаций в кредитных организациях	10	06	05 4 01 28120	1	206,68	0,00	0,00
Расходы на выплаты персоналу в целях обеспечения выполнения функций государственными (муниципальными) органами, казенными учреждениями, органами управления государственными внебюджетными фондами	10	06	05 4 01 28120	100	1 206,68	0,00	0,00
Осуществление переданных государственных полномочий по организации и осуществлению деятельности по опеке и попечительству	10	06	05 4 01 28170	30	613,30	6 607,70	21,58
Расходы на выплаты персоналу в целях обеспечения выполнения функций государственными (муниципальными) органами, казенными учреждениями, органами управления государственными внебюджетными фондами	10	06	05 4 01 28170	100	28 860,16	6 287,45	21,79
Закупка товаров, работ и услуг для обеспечения государственных (муниципальных) нужд	10	06	05 4 01 28170	200	1 753,14	320,25	18,27
Осуществление переданных государственных полномочий по социальной поддержке детей-сирот и детей, оставшихся без попечения родителей, переданных под опеку (попечительство) и на воспитание в приемные семьи, а также лиц из их числа и приемных семей	10	06	05 4 01 28200		367,96	0,00	0,00
Закупка товаров, работ и услуг для обеспечения государственных (муниципальных) нужд	10	06	05 4 01 28200	200	367,96	0,00	0,00
Осуществление переданных государственных полномочий по социальной поддержке ветеранов труда, ветеранов военной службы, лиц, проработавших в тылу	10	06	05 4 01 28340		496,28	0,00	0,00
Закупка товаров, работ и услуг для обеспечения государственных (муниципальных) нужд	10	06	05 4 01 28340	200	496,28	0,00	0,00
Осуществление переданных государственных полномочий по социальной поддержке реабилитированных лиц и лиц, признанных пострадавшими от политических репрессий	10	06	05 4 01 28350		95,90	0,00	0,00
Закупка товаров, работ и услуг для обеспечения государственных (муниципальных) нужд	10	06	05 4 01 28350	200	95,90	0,00	0,00
Осуществление переданных государственных полномочий по социальной поддержке ветеранов труда Челябинской области	10	06	05 4 01 28360		164,00	0,00	0,00
Закупка товаров, работ и услуг для обеспечения государственных (муниципальных) нужд	10	06	05 4 01 28360	200	164,00	0,00	0,00
Осуществление переданных государственных полномочий по социальной поддержке отдельных категорий граждан, установленных Законом Челябинской области от 14 февраля 1996 года № 16-ОЗ «О дополнительных мерах социальной поддержки отдельных категорий граждан в Челябинской области», в части компенсации расходов на оплату жилых помещений и коммунальных услуг	10	06	05 4 01 28380		2,10	0,00	0,00
Закупка товаров, работ и услуг для обеспечения государственных (муниципальных) нужд	10	06	05 4 01 28380	200	2,10	0,00	0,00
Осуществление переданных государственных полномочий по социальной поддержке отдельных категорий граждан, установленных Законом Челябинской области от 14 февраля 1996 года № 16-ОЗ «О дополнительных мерах социальной поддержки отдельных категорий граждан в Челябинской области», в части осуществления компенсационных выплат за пользование услугами связи	10	06	05 4 01 28390		0,10	0,00	0,00
Закупка товаров, работ и услуг для обеспечения государственных (муниципальных) нужд	10	06	05 4 01 28390	200	0,10	0,00	0,00
Осуществление переданных государственных полномочий по социальной поддержке отдельных категорий граждан, установленных Законом Челябинской области от 14 февраля 1996 года № 16-ОЗ «О дополнительных мерах социальной поддержки отдельных категорий граждан в Челябинской области», в части компенсации расходов на уплату взноса на капитальный ремонт общего имущества в многоквартирном доме	10	06	05 4 01 28400		234,20	0,00	0,00
Закупка товаров, работ и услуг для обеспечения государственных (муниципальных) нужд	10	06	05 4 01 28400	200	234,20	0,00	0,00
Осуществление переданных государственных полномочий по предоставлению гражданам субсидий на оплату жилого помещения и коммунальных услуг	10	06	05 4 01 28420		15 749,18	4 063,90	25,80
Расходы на выплаты персоналу в целях обеспечения выполнения функций государственными (муниципальными) органами, казенными учреждениями, органами управления государственными внебюджетными фондами	10	06	05 4 01 28420	100	14 298,90	3 530,30	24,69
Закупка товаров, работ и услуг для обеспечения государственных (муниципальных) нужд	10	06	05 4 01 28420	200	1 450,28	533,60	36,79
Осуществление переданных государственных полномочий по возмещению стоимости услуг по погребению и выплате социального пособия на погребение	10	06	05 4 01 28440		22,40	0,00	0,00
Закупка товаров, работ и услуг для обеспечения государственных (муниципальных) нужд	10	06	05 4 01 28440	200	22,40	0,00	0,00
Осуществление переданных государственных полномочий по возмещению расходов, связанных с оплатой проезда к местам захоронения детей погибших участников Великой Отечественной войны и приравненных к ним лиц, и предоставлению им ежемесячного социального пособия	10	06	05 4 01 28460		88,10	0,00	0,00
Закупка товаров, работ и услуг для обеспечения государственных (муниципальных) нужд	10	06	05 4 01 28460	200	88,10	0,00	0,00
Осуществление переданных государственных полномочий по назначению малоимущим семьям, малоимущим одиноко проживающим гражданам государственной социальной помощи, в том числе на основании социального контракта	10	06	05 4 01 28560		30,40	30,40	100,00
Расходы на выплаты персоналу в целях обеспечения выполнения функций государственными (муниципальными) органами, казенными учреждениями, органами управления государственными внебюджетными фондами	10	06	05 4 01 28560	100	30,40	30,40	100,00
Осуществление переданных государственных полномочий по назначению гражданам единовременной социальной выплаты на оплату приобретения внутридомового газового оборудования (возмещение расходов на приобретение такого оборудования) и оплату работ по его установке и формированию электронных реестров для зачисления денежных средств на счета физических лиц в кредитных организациях	10	06	05 4 01 28580		316,50	0,00	0,00
Расходы на выплаты персоналу в целях обеспечения выполнения функций государственными (муниципальными) органами, казенными учреждениями, органами управления государственными внебюджетными фондами	10	06	05 4 01 28580	100	316,50	0,00	0,00
Осуществление переданных государственных полномочий по назначению единовременной выплаты отдельным категориям граждан в связи с проведением специальной военной операции на территории Донецкой Народной Республики, Луганской Народной Республики, Запорожской области, Херсонской области и Украины и формированию электронных реестров для зачисления денежных средств на счета физических лиц, открытых в кредитных организациях	10	06	05 4 01 28600		15 000,00	4 000,00	26,67
Расходы на выплаты персоналу в целях обеспечения выполнения функций государственными (муниципальными) органами, казенными учреждениями, органами управления государственными внебюджетными фондами	10	06	05 4 01 28600	100	15 000,00	4 000,00	26,67

Осуществление переданных государственных полномочий по назначению ежегодной денежной выплаты на приобретение одежды для посещения учебных занятий, а также спортивной формы для ребенка, обучающегося в общеобразовательной организации по очной форме обучения	10	06	05 4 01 28770		1 695,73	0,00	0,00
Расходы на выплаты персоналу в целях обеспечения выполнения функций государственными (муниципальными) органами, казенными учреждениями, органами управления государственными внебюджетными фондами	10	06	05 4 01 28770	100	1 695,73	0,00	0,00
Реализация полномочий Российской Федерации по осуществлению ежегодной денежной выплаты лицам, награжденным нагрудным знаком «Почетный донор России»	10	06	05 4 01 52200		173,50	0,00	0,00
Закупка товаров, работ и услуг для обеспечения государственных (муниципальных) нужд	10	06	05 4 01 52200	200	173,50	0,00	0,00
Реализация полномочий Российской Федерации на оплату жилищно-коммунальных услуг отдельным категориям граждан	10	06	05 4 01 52500		781,70	0,00	0,00
Закупка товаров, работ и услуг для обеспечения государственных (муниципальных) нужд	10	06	05 4 01 52500	200	781,70	0,00	0,00
Расходы на предоставление субсидий в целях возмещения недополученных доходов, возникших в связи с предоставлением дополнительной меры социальной поддержки гражданам, которым установлена (назначена) пенсия или достигшим возраста 55 и 60 лет (соответственно женщины и мужчины), проживающим на территории города, в виде оплаты услуг на посещение общих отделений бань	10	06	05 4 01 71020		6 854,59	1 230,62	17,95
Иные бюджетные ассигнования	10	06	05 4 01 71020	800	6 854,59	1 230,62	17,95
Расходы на предоставление субсидий юридическим лицам в целях возмещения затрат в связи с оказанием социальной поддержки и защиты отдельных категорий граждан	10	06	05 4 01 71050		740,00	0,00	0,00
Предоставление субсидий бюджетным, автономным учреждениям и иным некоммерческим организациям	10	06	05 4 01 71050	600	740,00	0,00	0,00
Организация работы органов управления социальной защиты населения муниципальных образований	10	06	05 4 01 S8370		70 785,31	18 474,77	26,10
Расходы на выплаты персоналу в целях обеспечения выполнения функций государственными (муниципальными) органами, казенными учреждениями, органами управления государственными внебюджетными фондами	10	06	05 4 01 S8370	100	70 251,97	18 286,51	26,03
Закупка товаров, работ и услуг для обеспечения государственных (муниципальных) нужд	10	06	05 4 01 S8370	200	528,75	187,12	35,39
Иные бюджетные ассигнования	10	06	05 4 01 S8370	800	4,59	1,14	24,84
Комплекс процессных мероприятий «Организация отдыха и оздоровления взрослого населения»	10	06	05 4 03 00000		6 604,80	1 597,06	24,18
Организация отдыха и оздоровления взрослого населения	10	06	05 4 03 20130		6 604,80	1 597,06	24,18
Социальное обеспечение и иные выплаты населению	10	06	05 4 03 20130	300	6 604,80	1 597,06	24,18
Комплекс процессных мероприятий «Социальная поддержка детей-сирот и детей, оставшихся без попечения родителей»	10	06	05 4 04 00000		919,40	0,00	0,00
Осуществление переданных государственных полномочий по социальной поддержке детей-сирот и детей, оставшихся без попечения родителей, а также лиц из их числа, помещенных в муниципальные организации для детей-сирот и детей, оставшихся без попечения родителей	10	06	05 4 04 28160		919,40	0,00	0,00
Закупка товаров, работ и услуг для обеспечения государственных (муниципальных) нужд	10	06	05 4 04 28160	200	919,40	0,00	0,00
Комплекс процессных мероприятий «Социальное обслуживание граждан»	10	06	05 4 05 00000		1 835,10	0,00	0,00
Осуществление переданных государственных полномочий по социальному обслуживанию граждан	10	06	05 4 05 28630		1 835,10	0,00	0,00
Закупка товаров, работ и услуг для обеспечения государственных (муниципальных) нужд	10	06	05 4 05 28630	200	1 835,10	0,00	0,00
Комплекс процессных мероприятий «Формирование доступной среды для инвалидов и маломобильных групп населения»	10	06	05 4 06 00000		8 465,25	3 405,30	40,23
Обеспечение доступа инвалидов и маломобильных групп населения к объектам социальной инфраструктуры, оснащение среды жизнедеятельности инвалидов средствами, облегчающими их жизнедеятельность	10	06	05 4 06 20140		5 523,25	3 217,85	58,26
Предоставление субсидий бюджетным, автономным учреждениям и иным некоммерческим организациям	10	06	05 4 06 20140	600	5 523,25	3 217,85	58,26
Приобретение основных средств для обеспечения доступности инвалидов и маломобильных групп населения к жилым помещениям и общему имуществу в многоквартирных домах	10	06	05 4 06 20650		2 500,00	187,45	7,50
Закупка товаров, работ и услуг для обеспечения государственных (муниципальных) нужд	10	06	05 4 06 20650	200	2 500,00	187,45	7,50
Приобретение технических средств реабилитации для пунктов проката в муниципальных учреждениях социальной защиты населения	10	06	05 4 06 28660		442,00	0,00	0,00
Предоставление субсидий бюджетным, автономным учреждениям и иным некоммерческим организациям	10	06	05 4 06 28660	600	442,00	0,00	0,00
Комплекс процессных мероприятий «Формирование системы комплексной реабилитации и абилитации инвалидов, в том числе детей-инвалидов»	10	06	05 4 08 00000		15 226,48	0,00	0,00
Реализация мероприятий в сфере реабилитации и абилитации инвалидов	10	06	05 4 08 R5140		15 226,48	0,00	0,00
Закупка товаров, работ и услуг для обеспечения государственных (муниципальных) нужд	10	06	05 4 08 R5140	200	2 000,00	0,00	0,00
Предоставление субсидий бюджетным, автономным учреждениям и иным некоммерческим организациям	10	06	05 4 08 R5140	600	13 226,48	0,00	0,00
Комплекс процессных мероприятий «Финансовая поддержка общественных организаций»	10	06	05 4 09 00000		22 026,00	5 296,00	24,04
Предоставление субсидий общественным организациям, осуществляющим деятельность по защите гражданских, социально-экономических, личных прав и свобод лиц старшего поколения, привлечению ветеранов к участию в патриотическом воспитании молодежи, передаче ей традиций старшего поколения, в целях финансового обеспечения затрат в связи с выполнением работ и оказанием услуг социальной направленности жителям города, осуществляемых в рамках, предусмотренных уставами организаций предметом и целями их деятельности.	10	06	05 4 09 73010		12 550,00	2 500,00	19,92
Предоставление субсидий бюджетным, автономным учреждениям и иным некоммерческим организациям	10	06	05 4 09 73010	600	12 550,00	2 500,00	19,92
Предоставление субсидии общественным организациям инвалидов по слуху, осуществляющим деятельность по реабилитации инвалидов по слуху, защите прав и законных интересов инвалидов по слуху, достижению инвалидами по слуху равных с другими гражданами возможностей участия во всех сферах жизни общества, интеграции инвалидов по слуху в общество, в целях финансового обеспечения затрат в связи с выполнением работ и оказанием услуг социальной направленности жителям города Магнитогорска	10	06	05 4 09 73020		906,00	246,00	27,15
Предоставление субсидий бюджетным, автономным учреждениям и иным некоммерческим организациям	10	06	05 4 09 73020	600	906,00	246,00	27,15
Предоставление субсидии общественным организациям инвалидов по зрению, осуществляющим деятельность по реабилитации инвалидов по зрению, защите прав и законных интересов инвалидов по зрению, достижению инвалидами по зрению равных с другими гражданами возможностей участия во всех сферах жизни общества, интеграции инвалидов по зрению в общество, в целях финансового обеспечения затрат в связи с выполнением работ и оказанием услуг социальной направленности жителям города Магнитогорска	10	06	05 4 09 73030		2 300,00	600,00	26,09
Предоставление субсидий бюджетным, автономным учреждениям и иным некоммерческим организациям	10	06	05 4 09 73030	600	2 300,00	600,00	26,09

Предоставление субсидий бюджетным, автономным учреждениям и иным некоммерческим организациям	10	06	05 4 09 73030	600	2 300,00	600,00	26,09
Предоставление субсидии общественным организациям инвалидов (кроме общественных организаций инвалидов по зрению и общественных организаций инвалидов по слуху), осуществляющим деятельность по реабилитации инвалидов, защите прав и законных интересов инвалидов, достижению инвалидами равных с другими гражданами возможностей участия во всех сферах жизни общества, интеграции инвалидов в общество, в целях финансового обеспечения затрат в связи с выполнением работ и оказанием услуг социальной направленности и инвалидам города Магнитогорска	10	06	05 4 09 73040		5 000,00	1 650,00	33,00
Предоставление субсидий бюджетным, автономным учреждениям и иным некоммерческим организациям	10	06	05 4 09 73040	600	5 000,00	1 650,00	33,00
Предоставление субсидии общественным организациям, осуществляющим деятельность по укреплению института семьи и традиционных семейных ценностей, защите материнства, отцовства и детства, профилактике безнадзорности и правонарушений несовершеннолетних, в целях финансового обеспечения затрат в связи с выполнением работ и оказанием услуг социальной направленности жителям города Магнитогорска в рамках, предусмотренных уставами организаций, предметом и целями их деятельности	10	06	05 4 09 73050		720,00	0,00	0,00
Предоставление субсидий бюджетным, автономным учреждениям и иным некоммерческим организациям	10	06	05 4 09 73050	600	720,00	0,00	0,00
Предоставление субсидии некоммерческим организациям на финансовое обеспечение затрат для осуществления деятельности по оказанию помощи лицам без определенного места жительства, гражданам, оставшимся без средств существования	10	06	05 4 09 73060		550,00	300,00	54,55
Предоставление субсидий бюджетным, автономным учреждениям и иным некоммерческим организациям	10	06	05 4 09 73060	600	550,00	300,00	54,55
Комплекс процессных мероприятий «Поддержка социально ориентированных некоммерческих организаций»	10	06	05 4 11 00000		2 120,00	0,00	0,00
Предоставление субсидии Муниципальному оператору на оказание на конкурсной основе поддержки социально ориентированным некоммерческим организациям	10	06	05 4 11 73100		2 120,00	0,00	0,00
Предоставление субсидий бюджетным, автономным учреждениям и иным некоммерческим организациям	10	06	05 4 11 73100	600	2 120,00	0,00	0,00
Магнитогорское городское Собрание депутатов	502				96 921,10	19 707,18	20,33
Общегосударственные вопросы	01				96 835,66	19 707,18	20,35
Функционирование законодательных (представительных) органов государственной власти и представительных органов муниципальных образований	01	03			94 989,01	19 492,11	20,52
Непрограммные направления деятельности	01	03	99 0 00 00000		94 989,01	19 492,11	20,52
Расходы на обеспечение функций органов местного самоуправления	01	03	99 0 00 00020		86 668,97	17 640,42	20,35
Расходы на выплаты персоналу в целях обеспечения выполнения функций государственными (муниципальными) органами, казенными учреждениями, органами управления государственными внебюджетными фондами	01	03	99 0 00 00020	100	79 369,66	15 865,15	19,99
Закупка товаров, работ и услуг для обеспечения государственных (муниципальных) нужд	01	03	99 0 00 00020	200	7 278,14	1 770,25	24,32
Иные бюджетные ассигнования	01	03	99 0 00 00020	800	21,17	5,02	23,71
Председатель представительного органа муниципального образования	01	03	99 0 00 00060		8 320,04	1 851,69	22,26
Расходы на выплаты персоналу в целях обеспечения выполнения функций государственными (муниципальными) органами, казенными учреждениями, органами управления государственными внебюджетными фондами	01	03	99 0 00 00060	100	8 320,04	1 851,69	22,26
Другие общегосударственные вопросы	01	13			1 846,65	215,07	11,65
Непрограммные направления деятельности	01	13	99 0 00 00000		1 846,65	215,07	11,65
Единовременные денежные выплаты не социального характера	01	13	99 0 00 10040		200,00	0,00	0,00
Социальное обеспечение и иные выплаты населению	01	13	99 0 00 10040	300	200,00	0,00	0,00
Другие мероприятия по реализации функций органов местного самоуправления	01	13	99 0 00 20470		1 646,65	215,07	13,06
Закупка товаров, работ и услуг для обеспечения государственных (муниципальных) нужд	01	13	99 0 00 20470	200	744,36	136,91	18,39
Социальное обеспечение и иные выплаты населению	01	13	99 0 00 20470	300	902,29	78,16	8,66
Образование	07				85,44	0,00	0,00
Профессиональная подготовка, переподготовка и повышение квалификации	07	05			85,44	0,00	0,00
Непрограммные направления деятельности	07	05	99 0 00 00000		85,44	0,00	0,00
Расходы на обеспечение функций органов местного самоуправления	07	05	99 0 00 00020		85,44	0,00	0,00
Закупка товаров, работ и услуг для обеспечения государственных (муниципальных) нужд	07	05	99 0 00 00020	200	85,44	0,00	0,00
Контрольно-счетная палата города Магнитогорска	504				58 355,55	10 343,45	17,72
Общегосударственные вопросы	01				58 260,55	10 343,45	17,75
Обеспечение деятельности финансовых, налоговых и таможенных органов и органов финансового (финансово-бюджетного) надзора	01	06			58 260,55	10 343,45	17,75
Непрограммные направления деятельности	01	06	99 0 00 00000		58 260,55	10 343,45	17,75
Расходы на обеспечение функций органов местного самоуправления	01	06	99 0 00 00020		46 196,47	7 183,50	15,55
Расходы на выплаты персоналу в целях обеспечения выполнения функций государственными (муниципальными) органами, казенными учреждениями, органами управления государственными внебюджетными фондами	01	06	99 0 00 00020	100	41 685,99	6 751,17	16,20
Закупка товаров, работ и услуг для обеспечения государственных (муниципальных) нужд	01	06	99 0 00 00020	200	4 459,27	432,33	9,70
Иные бюджетные ассигнования	01	06	99 0 00 00020	800	51,21	0,00	0,00
Руководитель контрольно-счетной палаты муниципального образования и его заместители	01	06	99 0 00 00050		12 064,08	3 159,95	26,19
Расходы на выплаты персоналу в целях обеспечения выполнения функций государственными (муниципальными) органами, казенными учреждениями, органами управления государственными внебюджетными фондами	01	06	99 0 00 00050	100	12 064,08	3 159,95	26,19
Образование	07				95,00	0,00	0,00
Профессиональная подготовка, переподготовка и повышение квалификации	07	05			95,00	0,00	0,00
Непрограммные направления деятельности	07	05	99 0 00 00000		95,00	0,00	0,00
Расходы на обеспечение функций органов местного самоуправления	07	05	99 0 00 00020		95,00	0,00	0,00
Закупка товаров, работ и услуг для обеспечения государственных (муниципальных) нужд	07	05	99 0 00 00020	200	95,00	0,00	0,00
Администрация города Магнитогорска	505				1 250 113,12	174 283,15	13,94
Общегосударственные вопросы	01				979 940,27	141 504,90	14,44
Функционирование высшего должностного лица субъекта Российской Федерации и муниципального образования	01	02			14 008,01	3 109,88	22,20
Непрограммные направления деятельности	01	02	99 0 00 00000		14 008,01	3 109,88	22,20

Глава муниципального образования	01	02	99 0 00 00040		14 008,01	3 109,88	22,20
Расходы на выплаты персоналу в целях обеспечения выполнения функций государственными (муниципальными) органами, казенными учреждениями, органами управления государственными внебюджетными фондами	01	02	99 0 00 00040	100	14 008,01	3 109,88	22,20
Функционирование Правительства Российской Федерации, высших исполнительных органов субъектов Российской Федерации, местных администраций	01	04			389 562,32	59 628,40	15,31
Непрограммные направления деятельности	01	04	99 0 00 00000		389 562,32	59 628,40	15,31
Расходы на обеспечение деятельности администрации Правобережного района	01	04	99 0 00 00012		31 320,56	5 320,21	16,99
Расходы на выплаты персоналу в целях обеспечения выполнения функций государственными (муниципальными) органами, казенными учреждениями, органами управления государственными внебюджетными фондами	01	04	99 0 00 00012	100	31 320,56	5 320,21	16,99
Расходы на обеспечение деятельности администрации Ленинского района	01	04	99 0 00 00013		30 726,11	4 941,45	16,08
Расходы на выплаты персоналу в целях обеспечения выполнения функций государственными (муниципальными) органами, казенными учреждениями, органами управления государственными внебюджетными фондами	01	04	99 0 00 00013	100	30 726,11	4 941,45	16,08
Расходы на обеспечение деятельности администрации Орджоникидзевского района	01	04	99 0 00 00014		41 271,13	6 515,26	15,79
Расходы на выплаты персоналу в целях обеспечения выполнения функций государственными (муниципальными) органами, казенными учреждениями, органами управления государственными внебюджетными фондами	01	04	99 0 00 00014	100	41 271,13	6 515,26	15,79
Расходы на обеспечение деятельности органов местного самоуправления	01	04	99 0 00 00020		265 910,64	40 387,38	15,19
Расходы на выплаты персоналу в целях обеспечения выполнения функций государственными (муниципальными) органами, казенными учреждениями, органами управления государственными внебюджетными фондами	01	04	99 0 00 00020	100	250 649,40	38 304,58	15,28
Закупка товаров, работ и услуг для обеспечения государственных (муниципальных) нужд	01	04	99 0 00 00020	200	15 261,24	2 082,80	13,65
Осуществление переданных государственных полномочий по организации работы комиссий по делам несовершеннолетних и защите их прав	01	04	99 0 00 29040		20 333,88	2 464,10	12,12
Расходы на выплаты персоналу в целях обеспечения выполнения функций государственными (муниципальными) органами, казенными учреждениями, органами управления государственными внебюджетными фондами	01	04	99 0 00 29040	100	19 965,68	2 464,10	12,34
Закупка товаров, работ и услуг для обеспечения государственных (муниципальных) нужд	01	04	99 0 00 29040	200	368,20	0,00	0,00
Судебная система	01	05			254,32	207,03	81,41
Непрограммные направления деятельности	01	05	99 0 00 00000		254,32	207,03	81,41
Осуществление полномочий Российской Федерации по составлению (изменению) списков кандидатов в присяжные заседатели федеральных судов общей юрисдикции в Российской Федерации	01	05	99 0 00 51200		254,32	207,03	81,41
Закупка товаров, работ и услуг для обеспечения государственных (муниципальных) нужд	01	05	99 0 00 51200	200	254,32	207,03	81,41
Обеспечение деятельности финансовых, налоговых и таможенных органов и органов финансового (финансово-бюджетного) надзора	01	06			24 732,86	3 201,79	12,95
Непрограммные направления деятельности	01	06	99 0 00 00000		24 732,86	3 201,79	12,95
Расходы на обеспечение функций органов местного самоуправления	01	06	99 0 00 00020		24 732,86	3 201,79	12,95
Расходы на выплаты персоналу в целях обеспечения выполнения функций государственными (муниципальными) органами, казенными учреждениями, органами управления государственными внебюджетными фондами	01	06	99 0 00 00020	100	24 732,86	3 201,79	12,95
Другие общегосударственные вопросы	01	13			551 382,76	75 357,80	13,67
Муниципальная программа «Реализация государственной национальной политики в городе Магнитогорске»	01	13	18 0 00 00000		172,00	0,00	0,00
Комплексы процессных мероприятий	01	13	18 4 00 00000		172,00	0,00	0,00
Комплекс процессных мероприятий «Повышение эффективности реализации государственной национальной политики на территории города Магнитогорска»	01	13	18 4 01 00000		100,00	0,00	0,00
Мероприятия направленные на социальную и культурную адаптацию иностранных граждан и их интеграцию в российское общество	01	13	18 4 01 20630		100,00	0,00	0,00
Закупка товаров, работ и услуг для обеспечения государственных (муниципальных) нужд	01	13	18 4 01 20630	200	100,00	0,00	0,00
Комплекс процессных мероприятий «Организация информационного обеспечения реализации национальной политики и социально-культурной адаптации иностранных студентов в городе Магнитогорске»	01	13	18 4 03 00000		72,00	0,00	0,00
Мероприятия по организации информационного обеспечения реализации национальной политики и социально-культурной адаптации иностранных студентов в городе Магнитогорске	01	13	18 4 03 20080		72,00	0,00	0,00
Закупка товаров, работ и услуг для обеспечения государственных (муниципальных) нужд	01	13	18 4 03 20080	200	72,00	0,00	0,00
Непрограммные направления деятельности	01	13	99 0 00 00000		551 210,76	75 357,80	13,67
Расходы на исполнение судебных актов	01	13	99 0 00 00007		48 230,52	570,50	1,18
Иные бюджетные ассигнования	01	13	99 0 00 00007	800	48 230,52	570,50	1,18
Расходы на обеспечение функций органов местного самоуправления	01	13	99 0 00 00020		492 636,42	73 096,52	14,84
Расходы на выплаты персоналу в целях обеспечения выполнения функций государственными (муниципальными) органами, казенными учреждениями, органами управления государственными внебюджетными фондами	01	13	99 0 00 00020	100	207 626,94	29 853,45	14,38
Закупка товаров, работ и услуг для обеспечения государственных (муниципальных) нужд	01	13	99 0 00 00020	200	211 194,37	41 775,09	19,78
Социальное обеспечение и иные выплаты населению	01	13	99 0 00 00020	300	70 915,11	1 440,08	2,03
Иные бюджетные ассигнования	01	13	99 0 00 00020	800	2 900,00	27,90	0,96
Предоставление субсидии некоммерческой организации в целях возмещения затрат по опубликованию муниципальных правовых актов, обжалованию проектов муниципальных правовых актов по вопросам местного значения, доведению до сведения жителей города официальной информации о социально-экономическом и культурном развитии города, о развитии его общественной инфраструктуры и иной официальной информации	01	13	99 0 00 73090		9 200,00	1 500,00	16,30
Предоставление субсидий бюджетным, автономным учреждениям и иным некоммерческим организациям	01	13	99 0 00 73090	600	9 200,00	1 500,00	16,30
Осуществление переданных государственных полномочий по созданию административных комиссий и определение перечня должностных лиц, уполномоченных составлять протоколы об административных правонарушениях	01	13	99 0 00 99060		1 143,82	190,78	16,68
Расходы на выплаты персоналу в целях обеспечения выполнения функций государственными (муниципальными) органами, казенными учреждениями, органами управления государственными внебюджетными фондами	01	13	99 0 00 99060	100	1 093,29	140,25	12,83
Закупка товаров, работ и услуг для обеспечения государственных (муниципальных) нужд	01	13	99 0 00 99060	200	50,53	50,53	100,00
Национальная безопасность и правоохранительная деятельность	03				127 231,48	10 256,84	8,06

Органы юстиции	03	04	30 083,20	5 794,83	19,26
Непрограммные направления деятельности	03	04	99 0 00 00000	30 083,20	5 794,83 19,26
Осуществление переданных полномочий Российской Федерации на государственную регистрацию актов гражданского состояния	03	04	99 0 00 59300	20 205,40	3 325,38 16,46
Расходы на выплаты персоналу в целях обеспечения выполнения функций государственными (муниципальными) органами, казенными учреждениями, органами управления государственными внебюджетными фондами	03	04	99 0 00 59300	16 948,40	2 872,17 16,95
Закупка товаров, работ и услуг для обеспечения государственных (муниципальных) нужд	03	04	99 0 00 59300	200	3 193,00 453,21 14,19
Иные бюджетные ассигнования	03	04	99 0 00 59300	800	64,00 0,00 0,00
Осуществление переданных государственных полномочий на государственную регистрацию актов гражданского состояния за счет средств областного бюджета	03	04	99 0 00 99150	9 877,80	2 469,45 25,00
Расходы на выплаты персоналу в целях обеспечения выполнения функций государственными (муниципальными) органами, казенными учреждениями, органами управления государственными внебюджетными фондами	03	04	99 0 00 99150	100	9 877,80 2 469,45 25,00
Защита населения и территории от чрезвычайных ситуаций природного и техногенного характера, пожарная безопасность	03	10		44 826,57	4 462,01 9,95
Муниципальная программа «Безопасность в городе Магнитогорске»	03	10	08 0 00 00000	17 296,22	270,65 1,56
Комплексы процессных мероприятий	03	10	08 4 00 00000	17 296,22	270,65 1,56
Комплекс процессных мероприятий «Пожарная безопасность»	03	10	08 4 08 00000	194,82	0,00 0,00
Мероприятия по пожарной безопасности города Магнитогорска	03	10	08 4 08 20240	153,00	0,00 0,00
Закупка товаров, работ и услуг для обеспечения государственных (муниципальных) нужд	03	10	08 4 08 20240	200	153,00 0,00 0,00
Осуществление переданных государственных полномочий по организации тушения ландшафтных (природных) пожаров (за исключением лесных пожаров и других ландшафтных (природных) пожаров на землях лесного фонда, землях обороны и безопасности, землях особо охраняемых природных территорий) силами и средствами Челябинской областной подсистемы единой государственной системы предупреждения и ликвидации чрезвычайных ситуаций, функционирующими в соответствии с законодательством в области защиты населения и территорий от чрезвычайных ситуаций	03	10	08 4 08 46130	41,82	0,00 0,00
Расходы на выплаты персоналу в целях обеспечения выполнения функций государственными (муниципальными) органами, казенными учреждениями, органами управления государственными внебюджетными фондами	03	10	08 4 08 46130	100	12,40 0,00 0,00
Закупка товаров, работ и услуг для обеспечения государственных (муниципальных) нужд	03	10	08 4 08 46130	200	29,42 0,00 0,00
Комплекс процессных мероприятий «Развитие инфраструктуры единой дежурно-диспетчерской службы Магнитогорского городского округа, мониторинг последствий чрезвычайных ситуаций природного и техногенного характера в городе Магнитогорске»	03	10	08 4 09 00000	106,00	0,00 0,00
Мероприятия, направленные на функционирование единой дежурной диспетчерской службы	03	10	08 4 09 20250	106,00	0,00 0,00
Закупка товаров, работ и услуг для обеспечения государственных (муниципальных) нужд	03	10	08 4 09 20250	200	106,00 0,00 0,00
Комплекс процессных мероприятий «Снижение рисков и смягчение последствий чрезвычайных ситуаций природного и техногенного характера в городе Магнитогорске»	03	10	08 4 10 00000	16 995,40	270,65 1,59
Мероприятия по предупреждению и ликвидации последствий чрезвычайных ситуаций и стихийных бедствий	03	10	08 4 10 20260	16 995,40	270,65 1,59
Закупка товаров, работ и услуг для обеспечения государственных (муниципальных) нужд	03	10	08 4 10 20260	200	16 995,40 270,65 1,59
Непрограммные направления деятельности	03	10	99 0 00 00000	27 530,35	4 191,36 15,22
Расходы на обеспечение функций органов местного самоуправления	03	10	99 0 00 00020	27 530,35	4 191,36 15,22
Расходы на выплаты персоналу в целях обеспечения выполнения функций государственными (муниципальными) органами, казенными учреждениями, органами управления государственными внебюджетными фондами	03	10	99 0 00 00020	100	27 530,35 4 191,36 15,22
Другие вопросы в области национальной безопасности и правоохранительной деятельности	03	14		52 321,71	0,00 0,00
Муниципальная программа «Безопасность в городе Магнитогорске»	03	14	08 0 00 00000	52 321,71	0,00 0,00
Комплексы процессных мероприятий	03	14	08 4 00 00000	52 321,71	0,00 0,00
Комплекс процессных мероприятий «Профилактика преступлений и иных правонарушений в городе Магнитогорске»	03	14	08 4 01 00000	1 922,16	0,00 0,00
Мероприятия по профилактике правонарушений, по обеспечению общественного порядка и противодействию преступности	03	14	08 4 01 20200	278,19	0,00 0,00
Закупка товаров, работ и услуг для обеспечения государственных (муниципальных) нужд	03	14	08 4 01 20200	200	80,00 0,00 0,00
Социальное обеспечение и иные выплаты населению	03	14	08 4 01 20200	300	198,19 0,00 0,00
Оказание мер поддержки гражданам, участвующим в охране общественного порядка на территории Челябинской области	03	14	08 4 01 S6340	1 643,97	0,00 0,00
Расходы на выплаты персоналу в целях обеспечения выполнения функций государственными (муниципальными) органами, казенными учреждениями, органами управления государственными внебюджетными фондами	03	14	08 4 01 S6340	100	1 643,97 0,00 0,00
Комплекс процессных мероприятий «Гармонизация межнациональных и межконфессиональных отношений, профилактика проявлений экстремизма на территории города Магнитогорска»	03	14	08 4 02 00000	190,00	0,00 0,00
Мероприятия по гармонизации межнациональных и межконфессиональных отношений	03	14	08 4 02 20210	190,00	0,00 0,00
Закупка товаров, работ и услуг для обеспечения государственных (муниципальных) нужд	03	14	08 4 02 20210	200	100,00 0,00 0,00
Социальное обеспечение и иные выплаты населению	03	14	08 4 02 20210	300	90,00 0,00 0,00
Комплекс процессных мероприятий «Профилактика терроризма в городе Магнитогорске»	03	14	08 4 03 00000	60,00	0,00 0,00
Мероприятие по профилактике терроризма в городе Магнитогорске	03	14	08 4 03 20710	60,00	0,00 0,00
Социальное обеспечение и иные выплаты населению	03	14	08 4 03 20710	300	60,00 0,00 0,00
Комплекс процессных мероприятий «Профилактика злоупотребления наркотическими средствами взрослым населением города Магнитогорска»	03	14	08 4 17 00000	99,50	0,00 0,00
Мероприятия по профилактике злоупотребления наркотическими средствами взрослым населением города Магнитогорска	03	14	08 4 17 20900	99,50	0,00 0,00
Закупка товаров, работ и услуг для обеспечения государственных (муниципальных) нужд	03	14	08 4 17 20900	200	99,50 0,00 0,00
Комплекс процессных мероприятий «Мероприятия по созданию и развитию муниципальных автоматизированных систем видеонаблюдения и обеспечению их взаимодействия с региональной системой видеонаблюдения»	03	14	08 4 21 00000	50 050,05	0,00 0,00
Мероприятие по созданию и развитию муниципальных автоматизированных систем видеонаблюдения и обеспечению их взаимодействия с региональной системой видеонаблюдения	03	14	08 4 21 S6250	50 050,05	0,00 0,00

Закупка товаров, работ и услуг для обеспечения государственных (муниципальных) нужд	03	14	08 4 21 S6250	200	50 050,05	0,00 0,00
Национальная экономика	04			53 008,70	9 157,29 17,28	
Общэкономические вопросы	04	01		2 541,80	263,69 10,37	
Непрограммные направления деятельности	04	01	99 0 00 00000	2 541,80	263,69 10,37	
Осуществление переданных государственных полномочий в области охраны труда	04	01	99 0 00 67020	2 541,80	263,69 10,37	
Расходы на выплаты персоналу в целях обеспечения выполнения функций государственными (муниципальными) органами, казенными учреждениями, органами управления государственными внебюджетными фондами	04	01	99 0 00 67020	100	2 420,70 255,45 10,55	
Закупка товаров, работ и услуг для обеспечения государственных (муниципальных) нужд	04	01	99 0 00 67020	200	121,10 8,24 6,80	
Сельское хозяйство и рыболовство	04	05		5 130,09	520,00 10,14	
Муниципальная программа «Безопасность в городе Магнитогорске»	04	05	08 0 00 00000	2 482,10	520,00 20,95	
Комплексы процессных мероприятий	04	05	08 4 00 00000	2 482,10	520,00 20,95	
Комплекс процессных мероприятий «Охрана окружающей среды города Магнитогорска»	04	05	08 4 11 00000	2 482,10	520,00 20,95	
Осуществление переданных государственных полномочий по организации мероприятий при осуществлении деятельности по обращению с животными без владельцев	04	05	08 4 11 61040	2 482,10	520,00 20,95	
Закупка товаров, работ и услуг для обеспечения государственных (муниципальных) нужд	04	05	08 4 11 61040	200	2 482,10 520,00 20,95	
Муниципальная программа «Поддержка садоводческих некоммерческих товариществ, расположенных на территории города Магнитогорска»	04	05	14 0 00 00000	2 647,99	0,00 0,00	
Комплексы процессных мероприятий	04	05	14 4 00 00000	2 647,99	0,00 0,00	
Комплекс процессных мероприятий «Поддержка садоводческих некоммерческих товариществ, расположенных на территории города Магнитогорска»	04	05	14 4 01 00000	2 647,99	0,00 0,00	
Оказание поддержки садоводческим некоммерческим товариществам	04	05	14 4 01 S1030	2 647,99	0,00 0,00	
Предоставление субсидий бюджетным, автономным учреждениям и иным некоммерческим организациям	04	05	14 4 01 S1030	600	2 647,99 0,00 0,00	
Связь и информатика	04	10		26 917,01	8 198,60 30,46	
Муниципальная программа «Развитие информационного общества в Магнитогорском городском округе»	04	10	16 0 00 00000	26 917,01	8 198,60 30,46	
Комплексы процессных мероприятий	04	10	16 4 00 00000	26 917,01	8 198,60 30,46	
Комплекс процессных мероприятий «Обеспечение реализации мероприятий в области цифровой экономики»	04	10	16 4 01 00000	26 917,01	8 198,60 30,46	
Мероприятия по развитию информационного общества в городе Магнитогорске	04	10	16 4 01 20400	26 917,01	8 198,60 30,46	
Закупка товаров, работ и услуг для обеспечения государственных (муниципальных) нужд	04	10	16 4 01 20400	200	26 917,01 8 198,60 30,46	
Другие вопросы в области национальной экономики	04	12		18 419,80	175,00 0,95	
Муниципальная программа «Жилье в городе Магнитогорске»	04	12	10 0 00 00000	14 814,80	175,00 1,18	
Комплексы процессных мероприятий	04	12	10 4 00 00000	14 814,80	175,00 1,18	
Комплекс процессных мероприятий «Подготовка земельных участков для освоения в целях жилищного строительства и прочие мероприятия, реализуемые в соответствии с Градостроительным кодексом РФ и Земельным кодексом РФ»	04	12	10 4 01 00000	14 814,80	175,00 1,18	
Мероприятия по освоению жилищного строительства в целях обеспечения жильем населения города Магнитогорска	04	12	10 4 01 20300	14 814,80	175,00 1,18	
Закупка товаров, работ и услуг для обеспечения государственных (муниципальных) нужд	04	12	10 4 01 20300	200	14 814,80 175,00 1,18	
Муниципальная программа «Экономическое развитие и формирование инвестиционной привлекательности города Магнитогорска»	04	12	12 0 00 00000	3 005,00	0,00 0,00	
Комплексы процессных мероприятий	04	12	12 4 00 00000	3 005,00	0,00 0,00	
Комплекс процессных мероприятий «Улучшение условий ведения предпринимательской деятельности»	04	12	12 4 01 00000	3 005,00	0,00 0,00	
Организация и проведение мероприятий, направленных на развитие предпринимательской деятельности	04	12	12 4 01 20780	3 005,00	0,00 0,00	
Закупка товаров, работ и услуг для обеспечения государственных (муниципальных) нужд	04	12	12 4 01 20780	200	3 005,00 0,00 0,00	
Муниципальная программа «Развитие туризма в городе Магнитогорске»	04	12	17 0 00 00000	600,00	0,00 0,00	
Комплексы процессных мероприятий	04	12	17 4 00 00000	600,00	0,00 0,00	
Комплекс процессных мероприятий «Популяризация туристской привлекательности города Магнитогорска»	04	12	17 4 01 00000	600,00	0,00 0,00	
Мероприятия по развитию туризма в городе Магнитогорске	04	12	17 4 01 20750	600,00	0,00 0,00	
Закупка товаров, работ и услуг для обеспечения государственных (муниципальных) нужд	04	12	17 4 01 20750	200	600,00 0,00 0,00	
Жилищно-коммунальное хозяйство	05			15 311,59	4 194,94 27,40	
Благоустройство	05	03		15 311,59	4 194,94 27,40	
Непрограммные направления деятельности	05	03	99 0 00 00000	15 311,59	4 194,94 27,40	
Другие мероприятия по реализации функций органов местного самоуправления	05	03	99 0 00 20470	15 311,59	4 194,94 27,40	
Закупка товаров, работ и услуг для обеспечения государственных (муниципальных) нужд	05	03	99 0 00 20470	200	15 311,59 4 194,94 27,40	
Охрана окружающей среды	06			38 837,30	4 723,63 12,16	
Другие вопросы в области охраны окружающей среды	06	05		38 837,30	4 723,63 12,16	
Муниципальная программа «Безопасность в городе Магнитогорске»	06	05	08 0 00 00000	12 814,40	240,80 1,88	
Комплексы процессных мероприятий	06	05	08 4 00 00000	12 814,40	240,80 1,88	
Комплекс процессных мероприятий «Охрана окружающей среды города Магнитогорска»	06	05	08 4 11 00000	12 814,40	240,80 1,88	
Мероприятия по охране окружающей среды	06	05	08 4 11 20270	12 814,40	240,80 1,88	
Закупка товаров, работ и услуг для обеспечения государственных (муниципальных) нужд	06	05	08 4 11 20270	200	12 814,40 240,80 1,90	
Социальное обеспечение и иные выплаты населению	06	05	08 4 11 20270	300	124,14 0,00 0,00	
Непрограммные направления деятельности	06	05	99 0 00 00000	26 022,90	4 482,83 17,23	
Расходы на обеспечение функций органов местного самоуправления	06	05	99 0 00 00020	26 022,90	4 482,83 17,23	
Расходы на выплаты персоналу в целях обеспечения выполнения функций государственными (муниципальными) органами, казенными учреждениями, органами управления государственными внебюджетными фондами	06	05	99 0 00 00020	100	26 022,90 4 482,83 17,23	
Образование	07			12 027,23	143,93 1,20	
Профессиональная подготовка, переподготовка и повышение квалификации	07	05		373,00	0,00 0,00	
Муниципальная программа «Развитие муниципальной службы в администрации города Магнитогорска»	07	05	13 0 00 00000	73,00	0,00 0,00	
Комплексы процессных мероприятий	07	05	13 4 00 00000	73,00	0,00 0,00	

Комплекс процессных мероприятий «Реализация мероприятий по вопросам развития муниципальной службы»	07	05	13 4 01 00000		73,00	0,00	0,00
Обеспечение профессиональной переподготовки, повышения квалификации	07	05	13 4 01 20370		73,00	0,00	0,00
Закупка товаров, работ и услуг для обеспечения государственных (муниципальных) нужд	07	05	13 4 01 20370	200	73,00	0,00	0,00
Непрограммные направления деятельности	07	05	99 0 00 00000		300,00	0,00	0,00
Расходы на обеспечение функций органов местного самоуправления	07	05	99 0 00 00020		300,00	0,00	0,00
Закупка товаров, работ и услуг для обеспечения государственных (муниципальных) нужд	07	05	99 0 00 00020	200	300,00	0,00	0,00
Молодежная политика	07	07			11 654,23	143,93	1,24
Муниципальная программа «Развитие образования в городе Магнитогорске»	07	07	01 0 00 00000		11 654,23	143,93	1,24
Региональные проекты, реализуемые в составе национальных проектов	07	07	01 1 00 00000		740,00	0,00	0,00
Региональный проект «Мы вместе (Воспитание гармонично развитой личности)»	07	07	01 1 Ю2 00000		740,00	0,00	0,00
Реализация мероприятий с детьми и молодежью	07	07	01 1 Ю2 S1010		740,00	0,00	0,00
Закупка товаров, работ и услуг для обеспечения государственных (муниципальных) нужд	07	07	01 1 Ю2 S1010	200	740,00	0,00	0,00
Комплексы процессных мероприятий	07	07	01 4 00 00000		10 914,23	143,93	1,32
Комплекс процессных мероприятий «Молодежь Магнитки»	07	07	01 4 12 00000		10 914,23	143,93	1,32
Мероприятия по молодежной политике	07	07	01 4 12 20060		10 914,23	143,93	1,32
Расходы на выплаты персоналу в целях обеспечения выполнения функций государственными (муниципальными) органами, казенными учреждениями, органами управления государственными внебюджетными фондами	07	07	01 4 12 20060	100	846,55	0,00	0,00
Закупка товаров, работ и услуг для обеспечения государственных (муниципальных) нужд	07	07	01 4 12 20060	200	3 094,06	143,93	4,65
Иные бюджетные ассигнования	07	07	01 4 12 20060	800	6 973,62	0,00	0,00
Культура, кинематография	08				23 684,55	4 301,62	18,16
Другие вопросы в области культуры, кинематографии	08	04			23 684,55	4 301,62	18,16
Непрограммные направления деятельности	08	04	99 0 00 00000		23 684,55	4 301,62	18,16
Осуществление переданных государственных полномочий по комплектованию, учету, использованию и хранению архивных документов, отнесенных к государственной собственности Челябинской области	08	04	99 0 00 12010		2 367,08	374,65	15,83
Закупка товаров, работ и услуг для обеспечения государственных (муниципальных) нужд	08	04	99 0 00 12010	200	2 367,08	374,65	15,83
Мероприятия по развитию системы программно-аппаратного комплекса по организации дистанционного контроля за соблюдением законодательства Российской Федерации и Челябинской области об архивном деле	08	04	99 0 00 12020		523,20	0,00	0,00
Закупка товаров, работ и услуг для обеспечения государственных (муниципальных) нужд	08	04	99 0 00 12020	200	523,20	0,00	0,00
Мероприятия по обеспечению сохранности, комплектования, учета и использования архивных документов	08	04	99 0 00 20390		20 794,27	3 926,97	18,88
Расходы на выплаты персоналу в целях обеспечения выполнения функций государственными (муниципальными) органами, казенными учреждениями, органами управления государственными внебюджетными фондами	08	04	99 0 00 20390	100	19 110,80	3 421,48	17,90
Закупка товаров, работ и услуг для обеспечения государственных (муниципальных) нужд	08	04	99 0 00 20390	200	1 368,88	505,49	36,93
Иные бюджетные ассигнования	08	04	99 0 00 20390	800	314,59	0,00	0,00
Социальная политика	10				72,00	0,00	0,00
Другие вопросы в области социальной политики	10	06			72,00	0,00	0,00
Муниципальная программа «Безопасность в городе Магнитогорске»	10	06	08 0 00 00000		72,00	0,00	0,00
Комплексы процессных мероприятий	10	06	08 4 00 00000		72,00	0,00	0,00
Комплекс процессных мероприятий «Профилактика безнадзорности, правонарушений и злоупотребления наркотическими средствами несовершеннолетними гражданами»	10	06	08 4 04 00000		72,00	0,00	0,00
Мероприятия по осуществлению антинаркотической пропаганды и антинаркотического просвещения среди несовершеннолетних граждан	10	06	08 4 04 20230		72,00	0,00	0,00
Социальное обеспечение и иные выплаты населению	10	06	08 4 04 20230	300	72,00	0,00	0,00
Управление финансов администрации города Магнитогорска	507				248 241,27	31 860,75	12,83
Общегосударственные вопросы	01				182 972,91	29 123,69	15,92
Обеспечение деятельности финансовых, налоговых и таможенных органов и органов финансового (финансово-бюджетного) надзора	01	06			132 972,91	29 123,69	21,90
Непрограммные направления деятельности	01	06	99 0 00 00000		132 972,91	29 123,69	21,90
Расходы на обеспечение функций органов местного самоуправления	01	06	99 0 00 00020		132 972,91	29 123,69	21,90
Расходы на выплаты персоналу в целях обеспечения выполнения функций государственными (муниципальными) органами, казенными учреждениями, органами управления государственными внебюджетными фондами	01	06	99 0 00 00020	100	127 289,44	28 333,75	22,26
Закупка товаров, работ и услуг для обеспечения государственных (муниципальных) нужд	01	06	99 0 00 00020	200	5 595,02	724,94	12,96
Социальное обеспечение и иные выплаты населению	01	06	99 0 00 00020	300	20,00	0,00	0,00
Иные бюджетные ассигнования	01	06	99 0 00 00020	800	68,45	65,00	94,96
Резервные фонды	01	11			50 000,00	0,00	0,00
Непрограммные направления деятельности	01	11	99 0 00 00000		50 000,00	0,00	0,00
Резервные фонды местных администраций	01	11	99 0 00 00005		50 000,00	0,00	0,00
Иные бюджетные ассигнования	01	11	99 0 00 00005	800	50 000,00	0,00	0,00
Национальная экономика	04				14 118,36	2 737,06	19,39
Другие вопросы в области национальной экономики	04	12			14 118,36	2 737,06	19,39
Непрограммные направления деятельности	04	12	99 0 00 00000		14 118,36	2 737,06	19,39
Мероприятия по повышению эффективности расходов бюджета города	04	12	99 0 00 20330		9 937,64	1 691,88	17,02
Закупка товаров, работ и услуг для обеспечения государственных (муниципальных) нужд	04	12	99 0 00 20330	200	9 937,64	1 691,88	17,02
Реализация мероприятий по автоматизации бюджетного процесса и развитию информационных систем управления финансами	04	12	99 0 00 20340		4 180,72	1 045,18	25,00
Закупка товаров, работ и услуг для обеспечения государственных (муниципальных) нужд	04	12	99 0 00 20340	200	4 180,72	1 045,18	25,00
Образование	07				150,00	0,00	0,00
Профессиональная подготовка, переподготовка и повышение квалификации	07	05			150,00	0,00	0,00
Непрограммные направления деятельности	07	05	99 0 00 00000		150,00	0,00	0,00

Расходы на обеспечение функций органов местного самоуправления	07	05	99 0 00 00020		150,00	0,00	0,00
Закупка товаров, работ и услуг для обеспечения государственных (муниципальных) нужд	07	05	99 0 00 00020	200	150,00	0,00	0,00
Обслуживание государственного (муниципального) долга	13				51 000,00	0,00	0,00
Обслуживание государственного (муниципального) внутреннего долга	13	01			51 000,00	0,00	0,00
Непрограммные направления деятельности	13	01	99 0 00 00000		51 000,00	0,00	0,00
Обслуживание муниципального долга	13	01	99 0 00 00011		51 000,00	0,00	0,00
Обслуживание государственного (муниципального) долга	13	01	99 0 00 00011	700	51 000,00	0,00	0,00
Управление образования администрации города Магнитогорска	508				10 226 791,00	2 144 983,45	20,97
Образование	07				9 968 266,51	2 086 593,15	20,93
Дошкольное образование	07	01			3 736 807,41	843 286,55	22,57
Муниципальная программа «Развитие образования в городе Магнитогорске»	07	01	01 0 00 00000		3 736 807,41	843 286,55	22,57
Региональные проекты, реализуемые в составе национальных проектов	07	01	01 1 00 00000		13 311,27	13 311,27	100,00
Региональный проект «Поддержка семьи»	07	01	01 1 Я1 00000		13 311,27	13 311,27	100,00
Капитальный ремонт и оснащение образовательных организаций, осуществляющих образовательную деятельность по образовательным программам дошкольного образования	07	01	01 1 Я1 53150		13 311,27	13 311,27	100,00
Предоставление субсидий бюджетным, автономным учреждениям и иным некоммерческим организациям	07	01	01 1 Я1 53150	600	13 311,27	13 311,27	100,00
Комплексы процессных мероприятий	07	01	01 4 00 00000		3 723 496,14	829 975,28	22,29
Комплекс процессных мероприятий «Организация и предоставление дошкольного образования»	07	01	01 4 01 00000		3 723 496,14	829 975,28	22,29
Расходы на обеспечение деятельности (оказание услуг, выполнение работ) муниципальных учреждений	07	01	01 4 01 00010		1 129 452,50	225 988,74	20,01
Предоставление субсидий бюджетным, автономным учреждениям и иным некоммерческим организациям	07	01	01 4 01 00010	600	1 129 452,50	225 988,74	20,01
Обеспечение государственных гарантий реализации прав на получение общедоступного и бесплатного дошкольного образования в муниципальных дошкольных образовательных организациях	07	01	01 4 01 04070		2 592 549,46	603 737,51	23,29
Предоставление субсидий бюджетным, автономным учреждениям и иным некоммерческим организациям	07	01	01 4 01 04070	600	2 592 549,46	603 737,51	23,29
Осуществление переданных государственных полномочий по финансовому обеспечению получения дошкольного образования в частных дошкольных образовательных организациях	07	01	01 4 01 04080		1 494,18	249,03	16,67
Предоставление субсидий бюджетным, автономным учреждениям и иным некоммерческим организациям	07	01	01 4 01 04080	600	1 494,18	249,03	16,67
Общее образование	07	02			5 222 824,05	1 068 029,87	20,45
Муниципальная программа «Развитие образования в городе Магнитогорске»	07	02	01 0 00 00000		5 222 824,05	1 068 029,87	20,45
Региональные проекты, реализуемые в составе национальных проектов	07	02	01 1 00 00000		231 013,12	44 896,60	19,43
Региональный проект «Все лучшее детям»	07	02	01 1 Ю4 00000		6 000,00	0,00	0,00
Проведение ремонтных работ по замене оконных блоков в муниципальных общеобразовательных организациях	07	02	01 1 Ю4 S3172		6 000,00	0,00	0,00
Предоставление субсидий бюджетным, автономным учреждениям и иным некоммерческим организациям	07	02	01 1 Ю4 S3172	600	6 000,00	0,00	0,00
Региональный проект «Педагоги и наставники»	07	02	01 1 Ю6 00000		225 013,12	44 896,60	19,95
Обеспечение выплат ежемесячного денежного вознаграждения советникам директоров по воспитанию и взаимодействию с детскими общественными объединениями муниципальных общеобразовательных организаций	07	02	01 1 Ю6 50501		7 709,80	1 521,94	19,74
Предоставление субсидий бюджетным, автономным учреждениям и иным некоммерческим организациям	07	02	01 1 Ю6 50501	600	7 709,80	1 521,94	19,74
Проведение мероприятий по обеспечению деятельности советников директора по воспитанию и взаимодействию с детскими общественными объединениями в общеобразовательных организациях	07	02	01 1 Ю6 51790		19 173,72	3 784,38	19,74
Предоставление субсидий бюджетным, автономным учреждениям и иным некоммерческим организациям	07	02	01 1 Ю6 51790	600	19 173,72	3 784,38	19,74
Обеспечение выплат ежемесячного денежного вознаграждения за классное руководство педагогическим работникам муниципальных общеобразовательных организаций	07	02	01 1 Ю6 53035		198 129,60	39 590,28	19,98
Предоставление субсидий бюджетным, автономным учреждениям и иным некоммерческим организациям	07	02	01 1 Ю6 53035	600	198 129,60	39 590,28	19,98
Комплексы процессных мероприятий	07	02	01 4 00 00000		4 991 810,93	1 023 133,27	20,50
Комплекс процессных мероприятий «Организация и предоставление общего образования»	07	02	01 4 04 00000		4 991 810,93	1 023 133,27	20,50
Расходы на обеспечение деятельности (оказание услуг, выполнение работ) муниципальных учреждений	07	02	01 4 04 00010		1 145 243,80	216 218,81	18,88
Предоставление субсидий бюджетным, автономным учреждениям и иным некоммерческим организациям	07	02	01 4 04 00010	600	1 145 243,80	216 218,81	18,88
Осуществление переданных государственных полномочий по финансовому обеспечению получения дошкольного, начального общего, основного общего, среднего общего образования в частных общеобразовательных организациях	07	02	01 4 04 03220		30 016,83	5 002,80	16,67
Предоставление субсидий бюджетным, автономным учреждениям и иным некоммерческим организациям	07	02	01 4 04 03220	600	30 016,83	5 002,80	16,67
Обеспечение государственных гарантий реализации прав на получение общедоступного и бесплатного дошкольного, начального общего, основного общего, среднего общего образования и обеспечение дополнительного образования детей в муниципальных общеобразовательных организациях для обучающихся с ограниченными возможностями здоровья	07	02	01 4 04 03230		472 020,72	94 470,50	20,01
Предоставление субсидий бюджетным, автономным учреждениям и иным некоммерческим организациям	07	02	01 4 04 03230	600	472 020,72	94 470,50	20,01
Обеспечение государственных гарантий реализации прав на получение общедоступного и бесплатного начального общего, основного общего, среднего общего образования и обеспечение дополнительного образования детей в муниципальных общеобразовательных организациях для обучающихся, нуждающихся в длительном лечении	07	02	01 4 04 03240		63 575,92	12 200,32	19,19
Предоставление субсидий бюджетным, автономным учреждениям и иным некоммерческим организациям	07	02	01 4 04 03240	600	63 575,92	12 200,32	19,19
Обеспечение государственных гарантий реализации прав на получение общедоступного и бесплатного дошкольного, начального общего, основного общего, среднего общего образования и обеспечение дополнительного образования детей в муниципальных общеобразовательных организациях	07	02	01 4 04 03260		2 913 424,23	584 677,05	20,07
Предоставление субсидий бюджетным, автономным учреждениям и иным некоммерческим организациям	07	02	01 4 04 03260	600	2 913 424,23	584 677,05	20,07
Осуществление переданных государственных полномочий по обеспечению бесплатным двухразовым горячим питанием обучающихся в муниципальных образовательных организациях, расположенных на территории Челябинской области, по образовательным программам основного общего, среднего общего образования, один из родителей которых призван на военную службу по мобилизации в Вооруженные Силы Российской Федерации или является иным участником специальной военной операции на территориях Донецкой Народной Республики, Луганской Народной Республики, Запорожской области, Херсонской области и Украины	07	02	01 4 04 03310		15 018,58	4 845,88	32,27

Предоставление субсидий бюджетным, автономным учреждениям и иным некоммерческим организациям	07	02	01 4 04 03310	600	15 018,58	4 845,88	32,27
Осуществление переданных государственных полномочий по обеспечению бесплатным горячим питанием один раз в день обучающихся в муниципальных образовательных организациях, расположенных на территории Челябинской области, по образовательным программам основного общего, среднего общего образования, являющихся членами семей, признанных многодетными в соответствии с Законом Челябинской области от 31 марта 2010 года № 548-ЗО «О статусе и дополнительных мерах социальной поддержки многодетной семьи в Челябинской области», со среднедушевым доходом, размер которого не превышает однократную величину прожиточного минимума для трудоспособного населения, установленную в соответствии с законодательством Челябинской области	07	02	01 4 04 03520		20 021,58	0,00	0,00
Предоставление субсидий бюджетным, автономным учреждениям и иным некоммерческим организациям	07	02	01 4 04 03520	600	20 021,58	0,00	0,00
Организация бесплатного горячего питания обучающихся, получающих начальное общее образование в государственных и муниципальных образовательных организациях	07	02	01 4 04 L3040		332 489,27	105 717,91	31,80
Предоставление субсидий бюджетным, автономным учреждениям и иным некоммерческим организациям	07	02	01 4 04 L3040	600	332 489,27	105 717,91	31,80
Дополнительное образование детей	07	03			363 842,90	74 400,54	20,45
Муниципальная программа «Развитие образования в городе Магнитогорске»	07	03	01 0 00 00000		363 842,90	74 400,54	20,45
Комплексы процессных мероприятий	07	03	01 4 00 00000		363 842,90	74 400,54	20,45
Комплекс процессных мероприятий «Организация и предоставление дополнительного образования в сфере образования»	07	03	01 4 06 00000		363 842,90	74 400,54	20,45
Расходы на обеспечение деятельности (оказание услуг, выполнение работ) муниципальных учреждений	07	03	01 4 06 00010		240 279,72	51 302,32	21,35
Предоставление субсидий бюджетным, автономным учреждениям и иным некоммерческим организациям	07	03	01 4 06 00010	600	240 279,72	51 302,32	21,35
Обеспечение государственных гарантий реализации прав на получение общедоступного и бесплатного дошкольного, начального общего, основного общего, среднего общего образования и обеспечение дополнительного образования детей в муниципальных общеобразовательных организациях для обучающихся с ограниченными возможностями здоровья	07	03	01 4 06 03230		3 865,91	966,48	25,00
Предоставление субсидий бюджетным, автономным учреждениям и иным некоммерческим организациям	07	03	01 4 06 03230	600	3 865,91	966,48	25,00
Обеспечение государственных гарантий реализации прав на получение общедоступного и бесплатного дошкольного, начального общего, основного общего, среднего общего образования и обеспечение дополнительного образования детей в муниципальных общеобразовательных организациях	07	03	01 4 06 03260		20 952,48	5 173,94	24,69
Предоставление субсидий бюджетным, автономным учреждениям и иным некоммерческим организациям	07	03	01 4 06 03260	600	20 952,48	5 173,94	24,69
Обеспечение государственных гарантий реализации прав на получение общедоступного и бесплатного дошкольного, начального общего, основного общего, среднего общего образования и обеспечение дополнительного образования детей в муниципальных общеобразовательных организациях в целях обеспечения функционирования модели персонализированного финансирования дополнительного образования детей	07	03	01 4 06 03261		12 407,08	3 094,40	24,94
Предоставление субсидий бюджетным, автономным учреждениям и иным некоммерческим организациям	07	03	01 4 06 03261	600	12 407,08	3 094,40	24,94
Организация дополнительного образования в целях обеспечения функционирования модели персонализированного финансирования дополнительного образования детей	07	03	01 4 06 20090		84 390,63	13 636,81	16,16
Предоставление субсидий бюджетным, автономным учреждениям и иным некоммерческим организациям	07	03	01 4 06 20090	600	84 390,63	13 636,81	16,16
Субсидии юридическим лицам, индивидуальным предпринимателям - производителям товаров, работ, услуг на финансовое обеспечение (возмещение) затрат, связанных с оказанием муниципальных услуг в социальной сфере, в соответствии с социальным заказом в целях обеспечения функционирования модели персонализированного финансирования дополнительного образования детей	07	03	01 4 06 71030		1 947,08	226,59	11,64
Предоставление субсидий бюджетным, автономным учреждениям и иным некоммерческим организациям	07	03	01 4 06 71030	600	1 319,65	0,00	0,00
Иные бюджетные ассигнования	07	03	01 4 06 71030	800	627,43	226,59	36,11
Профессиональная подготовка, переподготовка и повышение квалификации	07	05			60,29	0,00	0,00
Муниципальная программа «Развитие образования в городе Магнитогорске»	07	05	01 0 00 00000		60,29	0,00	0,00
Комплексы процессных мероприятий	07	05	01 4 00 00000		60,29	0,00	0,00
Комплекс процессных мероприятий «Обеспечение функционирования Управления образования администрации города Магнитогорска»	07	05	01 4 15 00000		60,29	0,00	0,00
Расходы на обеспечение функций органов местного самоуправления	07	05	01 4 15 00020		60,29	0,00	0,00
Закупка товаров, работ и услуг для обеспечения государственных (муниципальных) нужд	07	05	01 4 15 00020	200	60,29	0,00	0,00
Молодежная политика	07	07			39 280,01	6 268,40	15,96
Муниципальная программа «Развитие образования в городе Магнитогорске»	07	07	01 0 00 00000		39 280,01	6 268,40	15,96
Комплексы процессных мероприятий	07	07	01 4 00 00000		39 280,01	6 268,40	15,96
Комплекс процессных мероприятий «Организация и предоставление дополнительного образования в сфере образования»	07	07	01 4 06 00000		39 280,01	6 268,40	15,96
Расходы на обеспечение деятельности (оказание услуг, выполнение работ) муниципальных учреждений	07	07	01 4 06 00010		39 280,01	6 268,40	15,96
Предоставление субсидий бюджетным, автономным учреждениям и иным некоммерческим организациям	07	07	01 4 06 00010	600	39 280,01	6 268,40	15,96
Другие вопросы в области образования	07	09			605 451,85	94 607,79	15,63
Муниципальная программа «Развитие образования в городе Магнитогорске»	07	09	01 0 00 00000		597 660,77	94 607,79	15,83
Региональные проекты, реализуемые в составе национальных проектов	07	09	01 1 00 00000		5 768,00	0,00	0,00
Региональный проект «Семейные ценности и инфраструктура культуры»	07	09	01 1 Я5 00000		5 768,00	0,00	0,00
Организация и проведение военно-исторических лагерей «Страна Героев»	07	09	01 1 Я5 68041		5 768,00	0,00	0,00
Предоставление субсидий бюджетным, автономным учреждениям и иным некоммерческим организациям	07	09	01 1 Я5 68041	600	5 768,00	0,00	0,00
Комплексы процессных мероприятий	07	09	01 4 00 00000		591 892,77	94 607,79	15,98
Комплекс процессных мероприятий «Поддержка и развитие дошкольных образовательных учреждений»	07	09	01 4 02 00000		1 336,17	9,01	0,67
Мероприятие по поддержке и развитию дошкольных образовательных учреждений	07	09	01 4 02 20010		1 336,17	9,01	0,67
Социальное обеспечение и иные выплаты населению	07	09	01 4 02 20010	300	27,02	9,01	33,35
Предоставление субсидий бюджетным, автономным учреждениям и иным некоммерческим организациям	07	09	01 4 02 20010	600	1 309,15	0,00	0,00
Комплекс процессных мероприятий «Поддержка и развитие общеобразовательных учреждений»	07	09	01 4 05 00000		11 988,73	1 569,04	13,09

Мероприятие по поддержке и развитию общеобразовательных учреждений	07	09	01 4 05 20020		11 988,73	1 569,04	13,09
Социальное обеспечение и иные выплаты населению	07	09	01 4 05 20020	300	262,78	87,59	33,33
Предоставление субсидий бюджетным, автономным учреждениям и иным некоммерческим организациям	07	09	01 4 05 20020	600	11 725,95	1 481,45	12,63
Комплекс процессных мероприятий «Поддержка и развитие учреждений дополнительного образования в сфере образования»	07	09	01 4 08 00000		9 310,74	1 448,30	15,56
Мероприятие по поддержке и развитию учреждений дополнительного образования в сфере образования	07	09	01 4 08 20030		9 310,74	1 448,30	15,56
Социальное обеспечение и иные выплаты населению	07	09	01 4 08 20030	300	14,19	4,73	33,33
Предоставление субсидий бюджетным, автономным учреждениям и иным некоммерческим организациям	07	09	01 4 08 20030	600	9 296,55	1 443,57	15,53
Комплекс процессных мероприятий «Отдых и оздоровление детей»	07	09	01 4 10 00000		203 868,79	24 987,40	12,26
Расходы на обеспечение деятельности (оказание услуг, выполнение работ) муниципальных учреждений	07	09	01 4 10 00010		188 884,77	21 658,81	11,47
Предоставление субсидий бюджетным, автономным учреждениям и иным некоммерческим организациям	07	09	01 4 10 00010	600	188 884,77	21 658,81	11,47
Расходы на предоставление субсидий юридическим лицам на возмещение затрат на организацию отдыха детей в загородных оздоровительных лагерях (оздоровительных центрах)	07	09	01 4 10 71010		13 735,42	3 328,89	24,24
Иные бюджетные ассигнования	07	09	01 4 10 71010	800	13 735,42	3 328,89	24,24
Организация отдыха детей в каникулярное время	07	09	01 4 10 S3350		1 248,60	0,00	0,00
Предоставление субсидий бюджетным, автономным учреждениям и иным некоммерческим организациям	07	09	01 4 10 S3350	600	1 248,60	0,00	0,00
Комплекс процессных мероприятий «Сопровождение деятельности образовательных учреждений»	07	09	01 4 13 00000		316 287,11	58 491,40	18,49
Расходы на обеспечение деятельности (оказание услуг, выполнение работ) муниципальных учреждений	07	09	01 4 13 00010		296 586,90	54 551,36	18,39
Расходы на выплаты персоналу в целях обеспечения выполнения функций государственными (муниципальными) органами, казенными учреждениями, органами управления государственными внебюджетными фондами	07	09	01 4 13 00010	100	202 564,40	37 681,88	18,60
Закупка товаров, работ и услуг для обеспечения государственных (муниципальных) нужд	07	09	01 4 13 00010	200	20 243,65	3 355,35	16,57
Предоставление субсидий бюджетным, автономным учреждениям и иным некоммерческим организациям	07	09	01 4 13 00010	600	73 571,37	13 462,26	18,30
Иные бюджетные ассигнования	07	09	01 4 13 00010	800	207,48	51,87	25,00
Осуществление переданных государственных полномочий по организации предоставления психолого-педагогической, медицинской и социальной помощи обучающимся, испытывающим трудности в освоении основных общеобразовательных программ, своем развитии и социальной адаптации	07	09	01 4 13 03210		19 700,21	3 940,04	20,00
Предоставление субсидий бюджетным, автономным учреждениям и иным некоммерческим организациям	07	09	01 4 13 03210	600	19 700,21	3 940,04	20,00
Комплекс процессных мероприятий «Развитие образовательной среды»	07	09	01 4 14 00000		5 468,40	1 467,07	26,83
Мероприятие по развитию образовательной среды	07	09	01 4 14 20070		5 468,40	1 467,07	26,83
Социальное обеспечение и иные выплаты населению	07	09	01 4 14 20070	300	136,45	4,73	3,47
Предоставление субсидий бюджетным, автономным учреждениям и иным некоммерческим организациям	07	09	01 4 14 20070	600	5 331,95	1 462,34	27,43
Комплекс процессных мероприятий «Обеспечение функционирования Управления образования администрации города Магнитогорска»	07	09	01 4 15 00000		43 632,83	6 635,27	15,21
Расходы на обеспечение функций органов местного самоуправления	07	09	01 4 15 00020		43 632,83	6 635,27	15,21
Расходы на выплаты персоналу в целях обеспечения выполнения функций государственными (муниципальными) органами, казенными учреждениями, органами управления государственными внебюджетными фондами	07	09	01 4 15 00020	100	42 276,05	6 530,82	15,45
Закупка товаров, работ и услуг для обеспечения государственных (муниципальных) нужд	07	09	01 4 15 00020	200	1 356,78	104,45	7,70
Муниципальная программа «Безопасность в городе Магнитогорске»	07	09	08 0 00 00000		7 791,08	0,00	0,00
Комплексы процессных мероприятий	07	09	08 4 00 00000		7 791,08	0,00	0,00
Комплекс процессных мероприятий «Временное трудоустройство несовершеннолетних граждан в сфере образования»	07	09	08 4 05 00000		5 542,22	0,00	0,00
Мероприятия по организации временного трудоустройства несовершеннолетних граждан	07	09	08 4 05 20220		5 542,22	0,00	0,00
Предоставление субсидий бюджетным, автономным учреждениям и иным некоммерческим организациям	07	09	08 4 05 20220	600	5 542,22	0,00	0,00
Комплекс процессных мероприятий «Мероприятия по совершенствованию воспитательно-профилактической работы»	07	09	08 4 07 00000		305,66	0,00	0,00
Организация и проведение муниципальным учреждением дополнительного профессионального образования «Центр повышения квалификации и информационно-методической работы» курсов повышения квалификации для классных руководителей с целью совершенствования воспитательно-профилактической работы	07	09	08 4 07 20320		305,66	0,00	0,00
Предоставление субсидий бюджетным, автономным учреждениям и иным некоммерческим организациям	07	09	08 4 07 20320	600	305,66	0,00	0,00
Комплекс процессных мероприятий «Организация профильных смен для детей, состоящих на профилактическом учете»	07	09	08 4 14 00000		1 505,19	0,00	0,00
Организация профильных смен для детей, состоящих на профилактическом учете	07	09	08 4 14 S9010		1 505,19	0,00	0,00
Иные бюджетные ассигнования	07	09	08 4 14 S9010	800	1 505,19	0,00	0,00
Комплекс процессных мероприятий «Организация и проведение городских мероприятий» (Управление образования администрации города Магнитогорска)	07	09	08 4 15 00000		438,01	0,00	0,00
Организация и проведение городских мероприятий по учреждениям, подведомственным Управлению образования администрации города Магнитогорска	07	09	08 4 15 20350		438,01	0,00	0,00
Предоставление субсидий бюджетным, автономным учреждениям и иным некоммерческим организациям	07	09	08 4 15 20350	600	438,01	0,00	0,00
Социальная политика	10				258 524,49	58 390,30	22,59
Охрана семьи и детства	10	04			258 524,49	58 390,30	22,59
Муниципальная программа «Развитие образования в городе Магнитогорске»	10	04	01 0 00 00000		258 524,49	58 390,30	22,59
Комплексы процессных мероприятий	10	04	01 4 00 00000		258 524,49	58 390,30	22,59
Комплекс процессных мероприятий «Организация и предоставление дошкольного образования»	10	04	01 4 01 00000		120 602,57	23 788,33	19,72
Осуществление переданных государственных полномочий по предоставлению компенсации части платы, взимаемой с родителей (законных представителей) за присмотр и уход за детьми в образовательных организациях, реализующих образовательную программу дошкольного образования, расположенных на территории Челябинской области	10	04	01 4 01 04090		99 963,48	21 390,00	21,40
Социальное обеспечение и иные выплаты населению	10	04	01 4 01 04090	300	99 963,48	21 390,00	21,40
Привлечение детей из малообеспеченных, неблагополучных семей, а также семей, оказавшихся в трудной жизненной ситуации, в муниципальные образовательные организации, реализующие образовательные программы дошкольного образования, через предоставление компенсации части родительской платы	10	04	01 4 01 S4100		20 639,09	2 398,33	11,62

Социальное обеспечение и иные выплаты населению	10	04	01 4 01 S4100	300	20 639,09	2 398,33	11,62
Комплекс процессных мероприятий «Организация и предоставление общего образования»	10	04	01 4 04 00000		137 921,92	34 601,97	25,09
Осуществление переданных государственных полномочий по компенсации расходов родителей (законных представителей) на организацию обучения детей-инвалидов по основным общеобразовательным программам, в том числе по адаптированным образовательным программам общего образования, в форме семейного образования и самообразования	10	04	01 4 04 03180		124 603,14	30 528,76	24,50
Социальное обеспечение и иные выплаты населению	10	04	01 4 04 03180	300	124 603,14	30 528,76	24,50
Обеспечение государственных гарантий реализации прав на получение общедоступного и бесплатного дошкольного, начального общего, основного общего, среднего общего образования и обеспечение дополнительного образования детей в муниципальных общеобразовательных организациях для обучающихся с ограниченными возможностями здоровья	10	04	01 4 04 03230		1 505,41	609,57	40,49
Социальное обеспечение и иные выплаты населению	10	04	01 4 04 03230	300	1 505,41	609,57	40,49
Осуществление переданных государственных полномочий по компенсации расходов родителей (законных представителей) на организацию обучения лиц, являющихся детьми-инвалидами, достигших совершеннолетия и имеющих статус инвалида, обучающихся по основным общеобразовательным программам, в том числе по адаптированным образовательным программам общего образования, в форме семейного образования и самообразования	10	04	01 4 04 03300		9 068,90	3 336,75	36,79
Социальное обеспечение и иные выплаты населению	10	04	01 4 04 03300	300	9 068,90	3 336,75	36,79
Компенсация бесплатного питания родителям (законным представителям) детей с ограниченными возможностями здоровья, обучающихся в муниципальных общеобразовательных учреждениях	10	04	01 4 04 11030		2 685,33	116,93	4,35
Социальное обеспечение и иные выплаты населению	10	04	01 4 04 11030	300	2 685,33	116,93	4,35
Привлечение детей из малообеспеченных, неблагополучных семей, а также семей, оказавшихся в трудной жизненной ситуации, в муниципальные образовательные организации, реализующие образовательные программы дошкольного образования, через предоставление компенсации части родительской платы	10	04	01 4 04 S4100		59,14	9,96	16,84
Социальное обеспечение и иные выплаты населению	10	04	01 4 04 S4100	300	59,14	9,96	16,84
Управление культуры администрации города Магнитогорска	512				1 059 818,63	232 961,28	21,98
Образование	07				350 038,36	84 495,55	24,14
Дополнительное образование детей	07	03			350 038,36	84 495,55	24,14
Муниципальная программа «Развитие образования в городе Магнитогорске»	07	03	01 0 00 00000		328 837,58	83 162,13	25,29
Комплексы процессных мероприятий	07	03	01 4 00 00000		328 837,58	83 162,13	25,29
Комплекс процессных мероприятий «Организация и предоставление дополнительного образования в сфере культуры»	07	03	01 4 07 00000		328 253,58	83 150,12	25,33
Расходы на обеспечение деятельности (оказание услуг, выполнение работ) муниципальных учреждений	07	03	01 4 07 00010		328 253,58	83 150,12	25,33
Предоставление субсидий бюджетным, автономным учреждениям и иным некоммерческим организациям	07	03	01 4 07 00010	600	328 253,58	83 150,12	25,33
Комплекс процессных мероприятий «Поддержка и развитие учреждений дополнительного образования в сфере культуры»	07	03	01 4 09 00000		584,00	12,01	2,06
Мероприятия по поддержке и развитию учреждений дополнительного образования в сфере культуры	07	03	01 4 09 20040		584,00	12,01	2,06
Предоставление субсидий бюджетным, автономным учреждениям и иным некоммерческим организациям	07	03	01 4 09 20040	600	584,00	12,01	2,06
Муниципальная программа «Развитие культуры в городе Магнитогорске»	07	03	03 0 00 00000		21 200,78	1 333,42	6,29
Комплексы процессных мероприятий	07	03	03 4 00 00000		21 200,78	1 333,42	6,29
Комплекс процессных мероприятий «Предоставление целевых субсидий учреждениям, подведомственным Управлению культуры администрации города Магнитогорска»	07	03	03 4 03 00000		21 200,78	1 333,42	6,29
Расходы на обеспечение деятельности (оказание услуг, выполнение работ) муниципальных учреждений	07	03	03 4 03 00010		100,00	0,00	0,00
Предоставление субсидий бюджетным, автономным учреждениям и иным некоммерческим организациям	07	03	03 4 03 00010	600	100,00	0,00	0,00
Укрепление материально-технической базы муниципальных учреждений	07	03	03 4 03 00030		21 100,78	1 333,42	6,32
Предоставление субсидий бюджетным, автономным учреждениям и иным некоммерческим организациям	07	03	03 4 03 00030	600	21 100,78	1 333,42	6,32
Культура, кинематография	08				709 780,27	148 465,73	20,92
Культура	08	01			656 294,25	138 785,46	21,15
Муниципальная программа «Развитие культуры в городе Магнитогорске»	08	01	03 0 00 00000		656 294,25	138 785,46	21,15
Региональные проекты, реализуемые в составе национальных проектов	08	01	03 1 00 00000		12 433,60	0,00	0,00
Региональный проект «Семейные ценности и инфраструктура культуры»	08	01	03 1 Я5 00000		12 433,60	0,00	0,00
Создание детских культурно-просветительских центров на базе учреждений культуры	08	01	03 1 Я5 53491		4 004,00	0,00	0,00
Предоставление субсидий бюджетным, автономным учреждениям и иным некоммерческим организациям	08	01	03 1 Я5 53491	600	4 004,00	0,00	0,00
Техническое оснащение региональных и муниципальных музеев	08	01	03 1 Я5 55900		8 429,60	0,00	0,00
Предоставление субсидий бюджетным, автономным учреждениям и иным некоммерческим организациям	08	01	03 1 Я5 55900	600	8 429,60	0,00	0,00
Комплексы процессных мероприятий	08	01	03 4 00 00000		643 860,65	138 785,46	21,56
Комплекс процессных мероприятий «Выполнение муниципального задания учреждениями, подведомственными Управлению культуры администрации города Магнитогорска»	08	01	03 4 01 00000		500 245,79	110 341,81	22,06
Расходы на обеспечение деятельности (оказание услуг, выполнение работ) муниципальных учреждений	08	01	03 4 01 00010		500 245,79	110 341,81	22,06
Предоставление субсидий бюджетным, автономным учреждениям и иным некоммерческим организациям	08	01	03 4 01 00010	600	500 245,79	110 341,81	22,06
Комплекс процессных мероприятий «Осуществление текущей деятельности казенных учреждений, подведомственных Управлению культуры администрации города Магнитогорска»	08	01	03 4 02 00000		108 359,69	24 460,33	22,57
Расходы на обеспечение деятельности (оказание услуг, выполнение работ) муниципальных учреждений	08	01	03 4 02 00010		107 259,69	24 460,33	22,80
Расходы на выплаты персоналу в целях обеспечения выполнения функций государственными (муниципальными) органами, казенными учреждениями, органами управления государственными внебюджетными фондами	08	01	03 4 02 00010	100	90 424,93	20 734,06	22,93
Закупка товаров, работ и услуг для обеспечения государственных (муниципальных) нужд	08	01	03 4 02 00010	200	16 753,26	3 705,89	22,12
Иные бюджетные ассигнования	08	01	03 4 02 00010	800	81,50	20,38	25,01
Модернизация библиотек в части комплектования книжных фондов библиотек муниципальных образований и государственных общедоступных библиотек	08	01	03 4 02 L5191		1 100,00	0,00	0,00

Закупка товаров, работ и услуг для обеспечения государственных (муниципальных) нужд	08	01	03 4 02 L5191	200	1 100,00	0,00	0,00
Комплекс процессных мероприятий «Предоставление целевых субсидий учреждениям, подведомственным Управлению культуры администрации города Магнитогорска»	08	01	03 4 03 00000		35 255,17	3 983,32	11,30
Расходы на обеспечение деятельности (оказание услуг, выполнение работ) муниципальных учреждений	08	01	03 4 03 00010		300,00	0,00	0,00
Предоставление субсидий бюджетным, автономным учреждениям и иным некоммерческим организациям	08	01	03 4 03 00010	600	300,00	0,00	0,00
Укрепление материально-технической базы муниципальных учреждений	08	01	03 4 03 00030		12 978,25	1 667,30	12,85
Предоставление субсидий бюджетным, автономным учреждениям и иным некоммерческим организациям	08	01	03 4 03 00030	600	12 978,25	1 667,30	12,85
Мероприятия по поддержке, развитию и функционированию учреждений культуры	08	01	03 4 03 20110		20 008,10	2 316,02	11,58
Предоставление субсидий бюджетным, автономным учреждениям и иным некоммерческим организациям	08	01	03 4 03 20110	600	20 008,10	2 316,02	11,58
Поддержка творческой деятельности и (или) укрепление материально-технической базы детских и кукольных театров	08	01	03 4 03 L5171		868,82	0,00	0,00
Предоставление субсидий бюджетным, автономным учреждениям и иным некоммерческим организациям	08	01	03 4 03 L5171	600	868,82	0,00	0,00
Модернизация библиотек в части комплектования книжных фондов библиотек муниципальных образований и государственных общедоступных библиотек	08	01	03 4 03 L5191		1 100,00	0,00	0,00
Предоставление субсидий бюджетным, автономным учреждениям и иным некоммерческим организациям	08	01	03 4 03 L5191	600	1 100,00	0,00	0,00
Другие вопросы в области культуры, кинематографии	08	04			53 486,02	9 680,27	18,10
Муниципальная программа «Развитие культуры в городе Магнитогорске»	08	04	03 0 00 00000		53 486,02	9 680,27	18,10
Комплексы процессных мероприятий	08	04	03 4 00 00000		53 486,02	9 680,27	18,10
Комплекс процессных мероприятий «Осуществление текущей деятельности казенных учреждений, подведомственных Управлению культуры администрации города Магнитогорска»	08	04	03 4 02 00000		31 290,79	6 182,78	19,76
Расходы на обеспечение деятельности (оказание услуг, выполнение работ) муниципальных учреждений	08	04	03 4 02 00010		31 290,79	6 182,78	19,76
Расходы на выплаты персоналу в целях обеспечения выполнения функций государственных (муниципальными) органами, казенными учреждениями, органами управления государственными внебюджетными фондами	08	04	03 4 02 00010	100	28 458,24	5 643,03	19,83
Закупка товаров, работ и услуг для обеспечения государственных (муниципальных) нужд	08	04	03 4 02 00010	200	2 832,55	539,75	19,06
Комплекс процессных мероприятий «Обеспечение функционирования Управления культуры администрации города Магнитогорска»	08	04	03 4 04 00000		22 195,23	3 497,49	15,76
Расходы на обеспечение функций органов местного самоуправления	08	04	03 4 04 00020		22 195,23	3 497,49	15,76
Расходы на выплаты персоналу в целях обеспечения выполнения функций государственными (муниципальными) органами, казенными учреждениями, органами управления государственными внебюджетными фондами	08	04	03 4 04 00020	100	21 622,04	3 120,85	14,43
Закупка товаров, работ и услуг для обеспечения государственных (муниципальных) нужд	08	04	03 4 04 00020	200	573,19	376,64	65,71
Управление по физической культуре и спорту администрации города Магнитогорска	513				746 729,74	169 457,88	22,69
Физическая культура и спорт	11				746 729,74	169 457,88	22,69
Физическая культура	11	01			7 763,61	1 665,32	21,45
Муниципальная программа «Развитие физической культуры и спорта в городе Магнитогорске»	11	01	04 0 00 00000		7 763,61	1 665,32	21,45
Комплексы процессных мероприятий	11	01	04 4 00 00000		7 763,61	1 665,32	21,45
Комплекс процессных мероприятий «Реализация дополнительных общеразвивающих программ в области физической культуры и спорта»	11	01	04 4 07 00000		7 763,61	1 665,32	21,45
Расходы на обеспечение деятельности (оказание услуг, выполнение работ) муниципальных учреждений	11	01	04 4 07 00010		7 763,61	1 665,32	21,45
Предоставление субсидий бюджетным, автономным учреждениям и иным некоммерческим организациям	11	01	04 4 07 00010	600	7 763,61	1 665,32	21,45
Массовый спорт	11	02			137 814,65	29 251,55	21,23
Муниципальная программа «Развитие физической культуры и спорта в городе Магнитогорске»	11	02	04 0 00 00000		137 664,65	29 251,55	21,25
Комплексы процессных мероприятий	11	02	04 4 00 00000		137 664,65	29 251,55	21,25
Комплекс процессных мероприятий «Организация физкультурно-массовой работы с населением»	11	02	04 4 01 00000		137 664,65	29 251,55	21,25
Расходы на обеспечение деятельности (оказание услуг, выполнение работ) муниципальных учреждений	11	02	04 4 01 00010		137 664,65	29 251,55	21,25
Предоставление субсидий бюджетным, автономным учреждениям и иным некоммерческим организациям	11	02	04 4 01 00010	600	137 664,65	29 251,55	21,25
Муниципальная программа «Реализация государственной национальной политики в городе Магнитогорске»	11	02	18 0 00 00000		150,00	0,00	0,00
Комплексы процессных мероприятий	11	02	18 4 00 00000		150,00	0,00	0,00
Комплекс процессных мероприятий «Проведение физкультурно-спортивных мероприятий, направленных на объединение граждан, проживающих на территории города Магнитогорска»	11	02	18 4 02 00000		150,00	0,00	0,00
Расходы на обеспечение деятельности (оказание услуг, выполнение работ) муниципальных учреждений	11	02	18 4 02 00010		150,00	0,00	0,00
Предоставление субсидий бюджетным, автономным учреждениям и иным некоммерческим организациям	11	02	18 4 02 00010	600	150,00	0,00	0,00
Спорт высших достижений	11	03			544 122,46	129 698,14	23,84
Муниципальная программа «Развитие физической культуры и спорта в городе Магнитогорске»	11	03	04 0 00 00000		378 804,46	70 380,14	18,58
Комплексы процессных мероприятий	11	03	04 4 00 00000		378 804,46	70 380,14	18,58
Комплекс процессных мероприятий «Реализация дополнительных образовательных программ спортивной подготовки на учебно-тренировочных этапах (этапах спортивной специализации), этапах совершенствования спортивного мастерства»	11	03	04 4 06 00000		378 804,46	70 380,14	18,58
Расходы на обеспечение деятельности (оказание услуг, выполнение работ) муниципальных учреждений	11	03	04 4 06 00010		375 819,38	70 380,14	18,73
Предоставление субсидий бюджетным, автономным учреждениям и иным некоммерческим организациям	11	03	04 4 06 00010	600	375 819,38	70 380,14	18,73
Мероприятие по поддержке и развитию учреждений в сфере физической культуры и спорта	11	03	04 4 06 20050		460,00	0,00	0,00
Предоставление субсидий бюджетным, автономным учреждениям и иным некоммерческим организациям	11	03	04 4 06 20050	600	460,00	0,00	0,00
Финансовая поддержка муниципальных учреждений, подведомственных органам управления в сфере физической культуры и спорта в Челябинской области, реализующих дополнительные образовательные программы спортивной подготовки на учебно-тренировочных этапах (этапах спортивной специализации), этапах совершенствования спортивного мастерства	11	03	04 4 06 S0017		2 525,08	0,00	0,00
Предоставление субсидий бюджетным, автономным учреждениям и иным некоммерческим организациям	11	03	04 4 06 S0017	600	2 525,08	0,00	0,00
Муниципальная программа «Социальное обслуживание и социальная поддержка жителей города Магнитогорска»	11	03	05 0 00 00000		165 318,00	59 318,00	35,88
Комплексы процессных мероприятий	11	03	05 4 00 00000		165 318,00	59 318,00	35,88
Комплекс процессных мероприятий «Поддержка социально ориентированных некоммерческих организаций в области физической культуры и спорта»	11	03	05 4 10 00000		165 318,00	59 318,00	35,88

Предоставление субсидий на финансовое обеспечение затрат социально ориентированным некоммерческим организациям, осуществляющим деятельность в области физической культуры	11	03	05 4 10 73080	165 318,00	59 318,00	35,88
Предоставление субсидий бюджетным, автономным учреждениям и иным некоммерческим организациям	11	03	05 4 10 73080	600 165 318,00	59 318,00	35,88
Другие вопросы в области физической культуры и спорта	11	05		57 029,02	8 842,87	15,51
Муниципальная программа «Развитие физической культуры и спорта в городе Магнитогорске»	11	05	04 0 00 00000	53 891,16	8 842,87	16,41
Комплексы процессных мероприятий	11	05	04 4 00 00000	53 891,16	8 842,87	16,41
Комплекс процессных мероприятий «Сопровождение деятельности учреждений»	11	05	04 4 03 00000	31 591,43	5 984,83	18,94
Расходы на обеспечение деятельности (оказание услуг, выполнение работ) муниципальных учреждений	11	05	04 4 03 00010	31 591,43	5 984,83	18,94
Расходы на выплаты персоналу в целях обеспечения выполнения функций государственными (муниципальными) органами, казенными учреждениями, органами управления государственными внебюджетными фондами	11	05	04 4 03 00010	100 29 605,76	5 045,39	17,04
Закупка товаров, работ и услуг для обеспечения государственных (муниципальных) нужд	11	05	04 4 03 00010	200 1 980,58	938,17	47,37
Иные бюджетные ассигнования	11	05	04 4 03 00010	800 5,09	1,27	24,95
Комплекс процессных мероприятий «Обеспечение функционирования Управления по физической культуре и спорту администрации города Магнитогорска»	11	05	04 4 05 00000	22 299,73	2 858,04	12,82
Расходы на обеспечение функций органов местного самоуправления	11	05	04 4 05 00020	22 299,73	2 858,04	12,82
Расходы на выплаты персоналу в целях обеспечения выполнения функций государственными (муниципальными) органами, казенными учреждениями, органами управления государственными внебюджетными фондами	11	05	04 4 05 00020	100 21 644,94	2 680,35	12,38
Закупка товаров, работ и услуг для обеспечения государственных (муниципальных) нужд	11	05	04 4 05 00020	200 654,79	177,69	27,14
Муниципальная программа «Безопасность в городе Магнитогорске»	11	05	08 0 00 00000	3 137,86	0,00	0,00
Комплексы процессных мероприятий	11	05	08 4 00 00000	3 137,86	0,00	0,00
Комплекс процессных мероприятий «Временное трудоустройство несовершеннолетних граждан в сфере физической культуры и спорта»	11	05	08 4 06 00000	3 137,86	0,00	0,00
Мероприятия по организации временного трудоустройства несовершеннолетних граждан	11	05	08 4 06 20220	3 137,86	0,00	0,00
Предоставление субсидий бюджетным, автономным учреждениям и иным некоммерческим организациям	11	05	08 4 06 20220	600 3 137,86	0,00	0,00
Комитет по управлению имуществом и земельными отношениями администрации города Магнитогорска	519			498 981,64	68 182,04	13,66
Общегосударственные вопросы	01			196 545,23	33 235,46	16,91
Другие общегосударственные вопросы	01	13		196 545,23	33 235,46	16,91
Муниципальная программа «Выполнение функций по управлению, владению, пользованию и распоряжению муниципальным имуществом в городе Магнитогорске»	01	13	02 0 00 00000	181 203,76	32 581,51	17,98
Комплексы процессных мероприятий	01	13	02 4 00 00000	181 203,76	32 581,51	17,98
Комплекс процессных мероприятий «Управление муниципальным имуществом и земельными отношениями»	01	13	02 4 01 00000	181 203,76	32 581,51	17,98
Расходы на обеспечение функций органов местного самоуправления	01	13	02 4 01 00020	104 545,49	16 001,85	15,31
Расходы на выплаты персоналу в целях обеспечения выполнения функций государственными (муниципальными) органами, казенными учреждениями, органами управления государственными внебюджетными фондами	01	13	02 4 01 00020	100 103 030,15	15 249,80	14,80
Закупка товаров, работ и услуг для обеспечения государственных (муниципальных) нужд	01	13	02 4 01 00020	200 1 512,32	749,03	49,53
Социальное обеспечение и иные выплаты населению	01	13	02 4 01 00020	300 3,02	3,02	100,00
Обеспечение деятельности по совершенствованию учета и контролю за использованием муниципального имущества и земельными отношениями	01	13	02 4 01 20360	28 863,52	5 261,36	18,23
Закупка товаров, работ и услуг для обеспечения государственных (муниципальных) нужд	01	13	02 4 01 20360	200 27 863,52	5 261,36	18,88
Иные бюджетные ассигнования	01	13	02 4 01 20360	800 1 000,00	0,00	0,00
Проведение технической инвентаризации муниципального имущества и торги по муниципальному имуществу и земельным участкам	01	13	02 4 01 20380	47 794,75	11 318,30	23,68
Закупка товаров, работ и услуг для обеспечения государственных (муниципальных) нужд	01	13	02 4 01 20380	200 47 794,75	11 318,30	23,68
Непрограммные направления деятельности	01	13	99 0 00 00000	15 341,47	653,95	4,26
Расходы на исполнение судебных актов	01	13	99 0 00 00007	15 341,47	653,95	4,26
Закупка товаров, работ и услуг для обеспечения государственных (муниципальных) нужд	01	13	99 0 00 00007	200 14 296,06	479,21	3,35
Иные бюджетные ассигнования	01	13	99 0 00 00007	800 1 045,41	174,74	16,71
Жилищно-коммунальное хозяйство	05			80 483,61	0,00	0,00
Жилищное хозяйство	05	01		80 483,61	0,00	0,00
Муниципальная программа «Жилье в городе Магнитогорске»	05	01	10 0 00 00000	80 483,61	0,00	0,00
Региональные проекты, реализуемые в составе национальных проектов	05	01	10 1 00 00000	80 483,61	0,00	0,00
Региональный проект «Жилье»	05	01	10 1 I2 00000	80 483,61	0,00	0,00
Финансовое обеспечение мероприятий по переселению граждан из аварийного жилищного фонда за счет средств публично-правовой компании «Фонд развития территорий»	05	01	10 1 I2 67483	40 000,00	0,00	0,00
Капитальные вложения в объекты государственной (муниципальной) собственности	05	01	10 1 I2 67483	400 40 000,00	0,00	0,00
Финансовое обеспечение мероприятий по переселению граждан из аварийного жилищного фонда за счет средств областного бюджета	05	01	10 1 I2 67484	40 000,00	0,00	0,00
Капитальные вложения в объекты государственной (муниципальной) собственности	05	01	10 1 I2 67484	400 40 000,00	0,00	0,00
Обеспечение мероприятий по переселению граждан из аварийного жилищного фонда	05	01	10 1 I2 6748S	483,61	0,00	0,00
Капитальные вложения в объекты государственной (муниципальной) собственности	05	01	10 1 I2 6748S	400 483,61	0,00	0,00
Образование	07			121,92	61,32	50,30
Профессиональная подготовка, переподготовка и повышение квалификации	07	05		121,92	61,32	50,30
Муниципальная программа «Выполнение функций по управлению, владению, пользованию и распоряжению муниципальным имуществом в городе Магнитогорске»	07	05	02 0 00 00000	121,92	61,32	50,30
Комплексы процессных мероприятий	07	05	02 4 00 00000	121,92	61,32	50,30
Комплекс процессных мероприятий «Управление муниципальным имуществом и земельными отношениями»	07	05	02 4 01 00000	121,92	61,32	50,30
Расходы на обеспечение функций органов местного самоуправления	07	05	02 4 01 00020	121,92	61,32	50,30
Закупка товаров, работ и услуг для обеспечения государственных (муниципальных) нужд	07	05	02 4 01 00020	200 121,92	61,32	50,30
Социальная политика	10			221 830,88	34 885,26	15,73

Охрана семьи и детства	10	04		221 830,88	34 885,26	15,73
Муниципальная программа «Социальное обслуживание и социальная поддержка жителей города Магнитогорска»	10	04	05 0 00 00000	182 751,71	0,00	0,00
Комплексы процессных мероприятий	10	04	05 4 00 00000	182 751,71	0,00	0,00
Комплекс процессных мероприятий «Обеспечение жильем детей-сирот и детей, оставшихся без попечения родителей, лиц из их числа по договорам найма специализированных жилых помещений в городе Магнитогорске»	10	04	05 4 02 00000	182 751,71	0,00	0,00
Осуществление переданных государственных полномочий по обеспечению детей-сирот и детей, оставшихся без попечения родителей, а также лиц из их числа благоустроенными жилыми помещениями специализированного жилищного фонда по договорам найма специализированных жилых помещений	10	04	05 4 02 28190	182 751,71	0,00	0,00
Капитальные вложения в объекты государственной (муниципальной) собственности	10	04	05 4 02 28190	400 182 751,71	0,00	0,00
Муниципальная программа «Жилье в городе Магнитогорске»	10	04	10 0 00 00000	39 079,17	34 885,26	89,27
Региональные проекты, реализуемые вне национальных проектов	10	04	10 2 00 00000	39 079,17	34 885,26	89,27
Региональный проект «Оказание молодым семьям государственной поддержки для улучшения жилищных условий»	10	04	10 2 02 00000	39 079,17	34 885,26	89,27
Обеспечение жильем молодых семей	10	04	10 2 02 L4970	39 079,17	34 885,26	89,27
Социальное обеспечение и иные выплаты населению	10	04	10 2 02 L4970	300 39 079,17	34 885,26	89,27
Управление транспорта и коммунального хозяйства администрации города Магнитогорска	521			7 174 754,54	217,81	10,07
Общегосударственные вопросы	01			16 087,93	13 883,18	86,30
Другие общегосударственные вопросы	01	13		16 087,93	13 883,18	86,30
Муниципальная программа «Капитальное строительство, реконструкция и капитальный ремонт объектов муниципальной собственности города Магнитогорска»	01	13	11 0 00 00000	15 699,30	13 883,18	88,43
Комплексы процессных мероприятий	01	13	11 4 00 00000	15 699,30	13 883,18	88,43
Комплекс процессных мероприятий «Капитальный ремонт объектов, находящихся в муниципальной собственности города Магнитогорска»	01	13	11 4 01 00000	15 699,30	13 883,18	88,43
Прочие мероприятия по капитальному ремонту объектов, находящихся в муниципальной собственности	01	13	11 4 01 20190	95,00	0,00	0,00
Закупка товаров, работ и услуг для обеспечения государственных (муниципальных) нужд	01	13	11 4 01 20190	200 95,00	0,00	0,00
Мероприятия по капитальному ремонту прочих нежилых объектов, находящихся в муниципальной собственности	01	13	11 4 01 20560	15 604,30	13 883,18	88,97
Закупка товаров, работ и услуг для обеспечения государственных (муниципальных) нужд	01	13	11 4 01 20560	200 15 604,30	13 883,18	88,97
Непрограммные направления деятельности	01	13	99 0 00 00000	388,63	0,00	0,00
Реализация инициативных проектов	01	13	99 0 00 S4010	388,63	0,00	0,00
Закупка товаров, работ и услуг для обеспечения государственных (муниципальных) нужд	01	13	99 0 00 S4010	200 388,63	0,00	0,00
Национальная безопасность и правоохранительная деятельность	03			1 184,06	0,00	0,00
Гражданская оборона	03	09		1 184,06	0,00	0,00
Муниципальная программа «Безопасность в городе Магнитогорске»	03	09	08 0 00 00000	1 184,06	0,00	0,00
Комплексы процессных мероприятий	03	09	08 4 00 00000	1 184,06	0,00	0,00
Комплекс процессных мероприятий «Мероприятия по гражданской обороне в городе Магнитогорске»	03	09	08 4 16 00000	1 184,06	0,00	0,00
Содержание и ремонт сооружений гражданской обороны в городе Магнитогорске	03	09	08 4 16 20530	1 184,06	0,00	0,00
Закупка товаров, работ и услуг для обеспечения государственных (муниципальных) нужд	03	09	08 4 16 20530	200 1 184,06	0,00	0,00
Национальная экономика	04			4 509 344,25	491 447,13	10,90
Транспорт	04	08		1 194 197,31	236 762,47	19,83
Муниципальная программа «Развитие городского пассажирского транспорта в городе Магнитогорске»	04	08	07 0 00 00000	1 194 197,31	236 762,47	19,83
Комплексы процессных мероприятий	04	08	07 4 00 00000	1 194 197,31	236 762,47	19,83
Комплекс процессных мероприятий «Комплексное развитие городского пассажирского транспорта в городе Магнитогорске»	04	08	07 4 01 00000	1 144 290,15	229 635,09	20,07
Мероприятия по перевозке пассажиров по муниципальным маршрутам регулярных перевозок по регулируемым тарифам автомобильным транспортом общего пользования	04	08	07 4 01 20440	71 506,67	36 103,56	50,49
Закупка товаров, работ и услуг для обеспечения государственных (муниципальных) нужд	04	08	07 4 01 20440	200 71 506,67	36 103,56	50,49
Мероприятия по перевозке пассажиров по муниципальным маршрутам регулярных перевозок по регулируемым тарифам электрическим транспортом общего пользования	04	08	07 4 01 20480	720 000,00	193 531,53	26,88
Закупка товаров, работ и услуг для обеспечения государственных (муниципальных) нужд	04	08	07 4 01 20480	200 720 000,00	193 531,53	26,88
Расходы на предоставление субсидий юридическим лицам (за исключением субсидий муниципальным учреждениям), индивидуальным предпринимателям, а также физическим лицам - производителям товаров, работ, услуг, в целях возмещения недополученных доходов, возникших в связи с оказанием услуг по перевозке студентов и учащихся по сезонным (садовым) автобусным маршрутам	04	08	07 4 01 71060	436,00	0,00	0,00
Иные бюджетные ассигнования	04	08	07 4 01 71060	800 436,00	0,00	0,00
Расходы на предоставление субсидий юридическим лицам (за исключением субсидий муниципальным учреждениям), индивидуальным предпринимателям, а также физическим лицам - производителям товаров, работ, услуг, в целях возмещения недополученных доходов, связанных с оказанием услуг по предоставлению гражданам, проживающим на территории города, которым установлена (назначена) пенсия или достигшим возраста 55 и 60 лет (соответственно женщины и мужчины), бесплатного проезда и провоза багажа по сезонным (садовым) автобусным маршрутам	04	08	07 4 01 71070	26 978,00	0,00	0,00
Иные бюджетные ассигнования	04	08	07 4 01 71070	800 26 978,00	0,00	0,00
Организация регулярных перевозок пассажиров и багажа автомобильным транспортом общего пользования по муниципальным маршрутам регулярных перевозок по регулируемым тарифам	04	08	07 4 01 S6120	125 369,48	0,00	0,00
Закупка товаров, работ и услуг для обеспечения государственных (муниципальных) нужд	04	08	07 4 01 S6120	200 125 369,48	0,00	0,00
Организация регулярных перевозок пассажиров и багажа городским наземным электрическим транспортом по муниципальным маршрутам регулярных перевозок по регулируемым тарифам	04	08	07 4 01 S6130	200 000,00	0,00	0,00
Закупка товаров, работ и услуг для обеспечения государственных (муниципальных) нужд	04	08	07 4 01 S6130	200 200 000,00	0,00	0,00
Комплекс процессных мероприятий «Обеспечение деятельности Управления транспорта и коммунального хозяйства администрации города Магнитогорска»	04	08	07 4 04 00000	49 907,16	7 127,38	14,28

Расходы на обеспечение функций органов местного самоуправления	04	08	07 4 04 00020	49 907,16	7 127,38	14,28
Расходы на выплаты персоналу в целях обеспечения выполнения функций государственными (муниципальными) органами, казенными учреждениями, органами управления государственными внебюджетными фондами	04	08	07 4 04 00020	100 47 708,00	7 066,20	14,81
Закупка товаров, работ и услуг для обеспечения государственных (муниципальных) нужд	04	08	07 4 04 00020	200 1 594,46	57,18	3,59
Иные бюджетные ассигнования	04	08	07 4 04 00020	800 604,70	4,00	0,66
Дорожное хозяйство (дорожные фонды)	04	09		3 154 474,87	231 270,31	7,33
Муниципальная программа «Развитие дорожного хозяйства и благоустройства города Магнитогорска»	04	09	06 0 00 00000	3 150 733,47	231 270,31	7,34
Региональные проекты, реализуемые в составе национальных проектов	04	09	06 1 00 00000	150 000,00	0,00	0,00
Региональный проект «Региональная и местная дорожная сеть»	04	09	06 1 I8 00000	150 000,00	0,00	0,00
Финансовое обеспечение дорожной деятельности на территории муниципальных образований Челябинской области	04	09	06 1 I8 9D004	150 000,00	0,00	0,00
Закупка товаров, работ и услуг для обеспечения государственных (муниципальных) нужд	04	09	06 1 I8 9D004	200 150 000,00	0,00	0,00
Муниципальные проекты	04	09	06 3 00 00000	544 492,95	0,00	0,00
Муниципальный проект «Строительство и реконструкция автомобильных дорог общего пользования местного значения в городе Магнитогорске»	04	09	06 3 01 00000	544 492,95	0,00	0,00
Мероприятия по строительству и реконструкции автомобильных дорог общего пользования местного значения	04	09	06 3 01 9D009	150 617,87	0,00	0,00
Капитальные вложения в объекты государственной (муниципальной) собственности	04	09	06 3 01 9D009	400 150 617,87	0,00	0,00
Строительство и реконструкция автомобильных дорог общего пользования местного значения в городе Магнитогорске	04	09	06 3 01 9D009	393 875,08	0,00	0,00
Капитальные вложения в объекты государственной (муниципальной) собственности	04	09	06 3 01 9D009	400 393 875,08	0,00	0,00
Комплексы процессных мероприятий	04	09	06 4 00 00000	2 456 240,52	231 270,31	9,42
Комплекс процессных мероприятий «Капитальный ремонт, ремонт и содержание автомобильных дорог общего пользования местного значения в городе Магнитогорске»	04	09	06 4 01 00000	2 356 991,85	231 270,31	9,81
Мероприятия по капитальному ремонту, ремонту и содержанию автомобильных дорог общего пользования местного значения	04	09	06 4 01 9D010	826 548,96	2 546,01	0,31
Закупка товаров, работ и услуг для обеспечения государственных (муниципальных) нужд	04	09	06 4 01 9D010	200 826 548,96	2 546,01	0,31
Мероприятия по капитальному ремонту и ремонту дворовых территорий многоквартирных домов, проездов к дворовым территориям многоквартирных домов в сфере дорожной деятельности	04	09	06 4 01 9D200	1 085,00	0,00	0,00
Закупка товаров, работ и услуг для обеспечения государственных (муниципальных) нужд	04	09	06 4 01 9D200	200 1 085,00	0,00	0,00
Капитальный ремонт, ремонт и содержание автомобильных дорог общего пользования местного значения в городе Магнитогорске	04	09	06 4 01 9D010	1 529 357,89	228 724,30	14,96
Закупка товаров, работ и услуг для обеспечения государственных (муниципальных) нужд	04	09	06 4 01 9D010	200 1 529 357,89	228 724,30	14,96
Комплекс процессных мероприятий «Мероприятия по реализации инициативных проектов на территории города Магнитогорска»	04	09	06 4 07 00000	98 650,67	0,00	0,00
Реализация инициативного проекта «Комплексное благоустройство территории по адресу: г. Магнитогорск, ул. Суворова, 134А»	04	09	06 4 07 S401A	2 248,42	0,00	0,00
Закупка товаров, работ и услуг для обеспечения государственных (муниципальных) нужд	04	09	06 4 07 S401A	200 2 248,42	0,00	0,00
Реализация инициативного проекта «Комплексное благоустройство территории по адресу: г. Магнитогорск, ул. Суворова, 130, 132, 132/1»	04	09	06 4 07 S401B	8 937,62	0,00	0,00
Закупка товаров, работ и услуг для обеспечения государственных (муниципальных) нужд	04	09	06 4 07 S401B	200 8 937,62	0,00	0,00
Реализация инициативного проекта «Комплексное благоустройство территории по адресу: ул. Дружбы, 40,42, ул.Мичурина, 105»	04	09	06 4 07 S401B	3 987,86	0,00	0,00
Закупка товаров, работ и услуг для обеспечения государственных (муниципальных) нужд	04	09	06 4 07 S401B	200 3 987,86	0,00	0,00
Реализация инициативного проекта «Комплексное благоустройство территории по адресу: г. Магнитогорск, пр. Карла Маркса, 115»	04	09	06 4 07 S401Г	1 560,53	0,00	0,00
Закупка товаров, работ и услуг для обеспечения государственных (муниципальных) нужд	04	09	06 4 07 S401Г	200 1 560,53	0,00	0,00
Реализация инициативного проекта «Комплексное благоустройство территории по адресу: г. Магнитогорск, пр. Карла Маркса, 123»	04	09	06 4 07 S401Д	2 064,25	0,00	0,00
Закупка товаров, работ и услуг для обеспечения государственных (муниципальных) нужд	04	09	06 4 07 S401Д	200 2 064,25	0,00	0,00
Реализация инициативного проекта «Комплексное благоустройство территории по адресу: г. Магнитогорск, пр. Карла Маркса, 119, 119/1»	04	09	06 4 07 S401Е	2 420,50	0,00	0,00
Закупка товаров, работ и услуг для обеспечения государственных (муниципальных) нужд	04	09	06 4 07 S401Е	200 2 420,50	0,00	0,00
Реализация инициативного проекта «Комплексное благоустройство территории по адресу: г. Магнитогорск, пр. Карла Маркса, 125, ул. Советской Армии, 27»	04	09	06 4 07 S401Ж	1 623,48	0,00	0,00
Закупка товаров, работ и услуг для обеспечения государственных (муниципальных) нужд	04	09	06 4 07 S401Ж	200 1 623,48	0,00	0,00
Реализация инициативного проекта «Комплексное благоустройство территории по адресу: ул. Гагарина, 51,53,55,57, ул. Енисейская, 72,72/1,74, ул.Индустриальная, 49,51,51/1»	04	09	06 4 07 S401И	11 303,01	0,00	0,00
Закупка товаров, работ и услуг для обеспечения государственных (муниципальных) нужд	04	09	06 4 07 S401И	200 11 303,01	0,00	0,00
Реализация инициативного проекта «Комплексное благоустройство территории по адресу: г. Магнитогорск, ул. Советская, 131,133,135,137,137/1,139, ул.Грязнова, 1,3»	04	09	06 4 07 S401К	13 538,86	0,00	0,00
Закупка товаров, работ и услуг для обеспечения государственных (муниципальных) нужд	04	09	06 4 07 S401К	200 13 538,86	0,00	0,00
Реализация инициативного проекта «Комплексное благоустройство территории по адресу: г. Магнитогорск, ул. Грязнова, 13,13/1,15,17, ул. Суворова, 120/3»	04	09	06 4 07 S401Л	6 069,94	0,00	0,00
Закупка товаров, работ и услуг для обеспечения государственных (муниципальных) нужд	04	09	06 4 07 S401Л	200 6 069,94	0,00	0,00
Реализация инициативного проекта «Комплексное благоустройство внутриквартальной территории в районе домов №№ 21,23 по ул. Калинина; №№ 22, 22/1 по ул. Ленинградская; № 46 по пр.Ленина»	04	09	06 4 07 S401М	8 452,77	0,00	0,00
Закупка товаров, работ и услуг для обеспечения государственных (муниципальных) нужд	04	09	06 4 07 S401М	200 8 452,77	0,00	0,00
Реализация инициативного проекта «Комплексное благоустройство внутриквартальной территории в районе домов №№ 16,18,20,22 по ул. Урицкого; №2а по ул. Чаплыгина»	04	09	06 4 07 S401Н	6 749,28	0,00	0,00
Закупка товаров, работ и услуг для обеспечения государственных (муниципальных) нужд	04	09	06 4 07 S401Н	200 6 749,28	0,00	0,00
Реализация инициативного проекта «Благоустройство дворовой территории в 145 мкр г. Магнитогорска ул. Жукова, 19,19/1,21,23, ул.Зеленый лог, 34»	04	09	06 4 07 S401Р	19 807,13	0,00	0,00
Закупка товаров, работ и услуг для обеспечения государственных (муниципальных) нужд	04	09	06 4 07 S401Р	200 19 807,13	0,00	0,00

Реализация инициативного проекта «Комплексное благоустройство придомовой территории: устройство парковочных мест, строительство детской игровой и спортивной площадок в районе МКД № 3 по ул.Завенягина, МКД № 1 и по ул. Ворошилова»	04	09	06 4 07 S401С	7 447,76	0,00	0,00
Закупка товаров, работ и услуг для обеспечения государственных (муниципальных) нужд	04	09	06 4 07 S401С	200 7 447,76	0,00	0,00
Реализация инициативного проекта «Комплексное благоустройство внутриквартальной территории в районе домов №№ 21,26 по ул.Доменщиков»	04	09	06 4 07 S401Т	1 545,97	0,00	0,00
Закупка товаров, работ и услуг для обеспечения государственных (муниципальных) нужд	04	09	06 4 07 S401Т	200 1 545,97	0,00	0,00
Реализация инициативного проекта «Комплексное благоустройство внутриквартальной территории в районе дома №9/1по ул.Доменщиков»	04	09	06 4 07 S401У	893,29	0,00	0,00
Закупка товаров, работ и услуг для обеспечения государственных (муниципальных) нужд	04	09	06 4 07 S401У	200 893,29	0,00	0,00
Комплекс процессных мероприятий «Обеспечение транспортной безопасности на объектах транспортной инфраструктуры»	04	09	06 4 08 00000	598,00	0,00	0,00
Обеспечение транспортной безопасности объектов транспортной инфраструктуры в городе Магнитогорске	04	09	06 4 08 9D500	598,00	0,00	0,00
Закупка товаров, работ и услуг для обеспечения государственных (муниципальных) нужд	04	09	06 4 08 9D500	200 598,00	0,00	0,00
Непрограммные направления деятельности	04	09	99 0 00 00000	3 741,40	0,00	0,00
Расходы на исполнение судебных актов	04	09	99 0 00 00007	3 741,40	0,00	0,00
Закупка товаров, работ и услуг для обеспечения государственных (муниципальных) нужд	04	09	99 0 00 00007	200 3 741,40	0,00	0,00
Другие вопросы в области национальной экономики	04	12		160 672,07	23 414,35	14,57
Муниципальная программа «Развитие дорожного хозяйства и благоустройства города Магнитогорска»	04	12	06 0 00 00000	146 547,96	23 181,63	15,82
Комплексы процессных мероприятий	04	12	06 4 00 00000	146 547,96	23 181,63	15,82
Комплекс процессных мероприятий «Обеспечение деятельности муниципального казенного учреждения «Управление капитального строительства»	04	12	06 4 05 00000	146 547,96	23 181,63	15,82
Расходы на обеспечение деятельности (оказание услуг, выполнение работ) муниципальных учреждений	04	12	06 4 05 00010	146 547,96	23 181,63	15,82
Расходы на выплаты персоналу в целях обеспечения выполнения функций государственными (муниципальными) органами, казенными учреждениями, органами управления государственными внебюджетными фондами	04	12	06 4 05 00010	100 132 006,03	21 152,63	16,02
Закупка товаров, работ и услуг для обеспечения государственных (муниципальных) нужд	04	12	06 4 05 00010	200 13 340,85	1 950,35	14,62
Иные бюджетные ассигнования	04	12	06 4 05 00010	800 1 201,08	78,65	6,55
Непрограммные направления деятельности	04	12	99 0 00 00000	14 124,11	232,72	1,65
Расходы на исполнение судебных актов	04	12	99 0 00 00007	14 124,11	232,72	1,65
Закупка товаров, работ и услуг для обеспечения государственных (муниципальных) нужд	04	12	99 0 00 00007	200 49,72	49,72	100,00
Иные бюджетные ассигнования	04	12	99 0 00 00007	800 14 074,39	183,00	1,30
Жилищно-коммунальное хозяйство	05			1 283 158,49	149 123,89	11,62
Жилищное хозяйство	05	01		6 000,00	0,00	0,00
Муниципальная программа «Жилье в городе Магнитогорске»	05	01	10 0 00 00000	6 000,00	0,00	0,00
Комплексы процессных мероприятий	05	01	10 4 00 00000	6 000,00	0,00	0,00
Комплекс процессных мероприятий «Снос многоквартирных домов, признанных аварийными и подлежащими сносу»	05	01	10 4 02 00000	6 000,00	0,00	0,00
Мероприятия по сносу многоквартирных домов, признанных аварийными и подлежащими сносу	05	01	10 4 02 20420	6 000,00	0,00	0,00
Закупка товаров, работ и услуг для обеспечения государственных (муниципальных) нужд	05	01	10 4 02 20420	200 6 000,00	0,00	0,00
Коммунальное хозяйство	05	02		276 974,81	17 068,17	6,16
Муниципальная программа «Энергосбережение и повышение энергетической эффективности в городе Магнитогорске»	05	02	09 0 00 00000	188,00	0,00	0,00
Комплексы процессных мероприятий	05	02	09 4 00 00000	188,00	0,00	0,00
Комплекс процессных мероприятий «Энергосбережение и повышение энергетической эффективности объектов коммунального хозяйства и систем инженерной инфраструктуры в городе Магнитогорске»	05	02	09 4 01 00000	188,00	0,00	0,00
Мероприятия по энергосбережению и повышению энергетической эффективности объектов муниципальной собственности и систем инженерной инфраструктуры города Магнитогорска	05	02	09 4 01 20740	188,00	0,00	0,00
Закупка товаров, работ и услуг для обеспечения государственных (муниципальных) нужд	05	02	09 4 01 20740	200 188,00	0,00	0,00
Муниципальная программа «Капитальное строительство, реконструкция и капитальный ремонт объектов муниципальной собственности города Магнитогорска»	05	02	11 0 00 00000	274 514,64	14 796,00	5,39
Региональные проекты, реализуемые в составе национальных проектов	05	02	11 1 00 00000	102,16	0,00	0,00
Региональный проект «Модернизация коммунальной инфраструктуры (Челябинская область)»	05	02	11 1 I3 00000	102,16	0,00	0,00
Реализация мероприятий по модернизации коммунальной инфраструктуры	05	02	11 1 I3 51540	102,16	0,00	0,00
Закупка товаров, работ и услуг для обеспечения государственных (муниципальных) нужд	05	02	11 1 I3 51540	200 102,16	0,00	0,00
Муниципальные проекты	05	02	11 3 00 00000	274 102,48	14 796,00	5,40
Муниципальный проект «Капитальное строительство и реконструкция объектов, находящихся в муниципальной собственности города Магнитогорска»	05	02	11 3 01 00000	274 102,48	14 796,00	5,40
Мероприятия по строительству и реконструкции объектов жилищно-коммунального хозяйства	05	02	11 3 01 40050	274 102,48	14 796,00	5,40
Капитальные вложения в объекты государственной (муниципальной) собственности	05	02	11 3 01 40050	400 274 102,48	14 796,00	5,40
Комплексы процессных мероприятий	05	02	11 4 00 00000	310,00	0,00	0,00
Комплекс процессных мероприятий «Снос нежилых объектов, находящихся в муниципальной собственности города Магнитогорска»	05	02	11 4 02 00000	310,00	0,00	0,00
Мероприятия по сносу нежилых зданий, находящихся в муниципальной собственности	05	02	11 4 02 20510	310,00	0,00	0,00
Закупка товаров, работ и услуг для обеспечения государственных (муниципальных) нужд	05	02	11 4 02 20510	200 310,00	0,00	0,00
Непрограммные направления деятельности	05	02	99 0 00 00000	2 272,17	2 272,17	100,00
Расходы на исполнение судебных актов	05	02	99 0 00 00007	2 272,17	2 272,17	100,00
Иные бюджетные ассигнования	05	02	99 0 00 00007	800 2 272,17	2 272,17	100,00
Благоустройство	05	03		966 343,32	128 266,87	13,27
Муниципальная программа «Развитие дорожного хозяйства и благоустройства города Магнитогорска»	05	03	06 0 00 00000	831 195,07	127 063,19	15,29
Муниципальные проекты	05	03	06 3 00 00000	21 151,90	6 254,22	29,57

Муниципальный проект «Строительство и реконструкция объектов благоустройства в городе Магнитогорске»	05	03	06 3 02 00000	21 151,90	6 254,22	29,57
Мероприятия по строительству и реконструкции объектов благоустройства	05	03	06 3 02 40070	21 151,90	6 254,22	29,57
Капитальные вложения в объекты государственной (муниципальной) собственности	05	03	06 3 02 40070	400 21 151,90	6 254,22	29,57
Комплексы процессных мероприятий	05	03	06 4 00 00000	810 043,17	120 808,97	14,91
Комплекс процессных мероприятий «Капитальный ремонт, ремонт и содержание объектов благоустройства в городе Магнитогорске»	05	03	06 4 02 00000	481 364,54	40 111,34	8,33
Мероприятия по капитальному ремонту, ремонту и содержанию объектов благоустройства	05	03	06 4 02 20160	428 491,56	31 488,44	7,35
Закупка товаров, работ и услуг для обеспечения государственных (муниципальных) нужд	05	03	06 4 02 20160	200 428 491,56	31 488,44	7,35
Прочие мероприятия по благоустройству	05	03	06 4 02 20460	52 872,98	8 622,90	16,31
Закупка товаров, работ и услуг для обеспечения государственных (муниципальных) нужд	05	03	06 4 02 20460	200 52 872,98	8 622,90	16,31
Комплекс процессных мероприятий «Организация ритуальных услуг и содержание мест захоронения»	05	03	06 4 03 00000	19 699,69	276,29	1,40
Благоустройство и текущее содержание территории кладбищ города Магнитогорска	05	03	06 4 03 20720	18 653,41	213,05	1,14
Закупка товаров, работ и услуг для обеспечения государственных (муниципальных) нужд	05	03	06 4 03 20720	200 18 653,41	213,05	1,14
Оказание услуг по погребению и иные мероприятия в сфере похоронного дела	05	03	06 4 03 20770	1 046,28	63,24	6,04
Закупка товаров, работ и услуг для обеспечения государственных (муниципальных) нужд	05	03	06 4 03 20770	200 1 046,28	63,24	6,04
Комплекс процессных мероприятий «Светлый город»	05	03	06 4 04 00000	264 170,93	80 421,34	30,44
Мероприятие по содержанию, техническому обслуживанию, текущему ремонту объектов наружного освещения	05	03	06 4 04 20600	68 626,82	11 082,81	16,15
Закупка товаров, работ и услуг для обеспечения государственных (муниципальных) нужд	05	03	06 4 04 20600	200 68 626,82	11 082,81	16,15
Мероприятие по энергоснабжению наружного освещения города	05	03	06 4 04 20610	195 544,11	69 338,53	35,46
Закупка товаров, работ и услуг для обеспечения государственных (муниципальных) нужд	05	03	06 4 04 20610	200 195 544,11	69 338,53	35,46
Комплекс процессных мероприятий «Мероприятия по реализации инициативных проектов на территории города Магнитогорска»	05	03	06 4 07 00000	44 808,01	0,00	0,00
Реализация инициативного проекта «Комплексное благоустройство территории по адресу: г. Магнитогорск, ул. Суворова, 130, 132, 132/1»	05	03	06 4 07 S401B	3 767,68	0,00	0,00
Закупка товаров, работ и услуг для обеспечения государственных (муниципальных) нужд	05	03	06 4 07 S401B	200 3 767,68	0,00	0,00
Реализация инициативного проекта «Комплексное благоустройство территории по адресу: ул. Дружбы, 40,42, ул.Мичурина, 105»	05	03	06 4 07 S401B	1 625,24	0,00	0,00
Закупка товаров, работ и услуг для обеспечения государственных (муниципальных) нужд	05	03	06 4 07 S401B	200 1 625,24	0,00	0,00
Реализация инициативного проекта «Комплексное благоустройство территории по адресу: г. Магнитогорск, пр. Карла Маркса, 123»	05	03	06 4 07 S401D	835,99	0,00	0,00
Закупка товаров, работ и услуг для обеспечения государственных (муниципальных) нужд	05	03	06 4 07 S401D	200 835,99	0,00	0,00
Реализация инициативного проекта «Комплексное благоустройство территории по адресу: г. Магнитогорск, пр. Карла Маркса, 119, 119/1»	05	03	06 4 07 S401E	1 784,85	0,00	0,00
Закупка товаров, работ и услуг для обеспечения государственных (муниципальных) нужд	05	03	06 4 07 S401E	200 1 784,85	0,00	0,00
Реализация инициативного проекта «Комплексное благоустройство территории по адресу: г. Магнитогорск, пр. Карла Маркса, 125, ул. Советской Армии, 27»	05	03	06 4 07 S401Ж	1 632,67	0,00	0,00
Закупка товаров, работ и услуг для обеспечения государственных (муниципальных) нужд	05	03	06 4 07 S401Ж	200 1 632,67	0,00	0,00
Реализация инициативного проекта «Комплексное благоустройство территории по адресу: ул. Гагарина, 51,53,55,57, ул. Енисейская, 72,72/1,74, ул.Индустриальная, 49,51,51/1»	05	03	06 4 07 S401И	2 024,72	0,00	0,00
Закупка товаров, работ и услуг для обеспечения государственных (муниципальных) нужд	05	03	06 4 07 S401И	200 2 024,72	0,00	0,00
Реализация инициативного проекта «Комплексное благоустройство территории по адресу: г. Магнитогорск, ул. Советская, 131,133,135,137,137/1,139, ул.Грязнова, 1,3»	05	03	06 4 07 S401K	5 631,55	0,00	0,00
Закупка товаров, работ и услуг для обеспечения государственных (муниципальных) нужд	05	03	06 4 07 S401K	200 5 631,55	0,00	0,00
Реализация инициативного проекта «Комплексное благоустройство территории по адресу: г. Магнитогорск, ул. Грязнова, 13,13/1,15,17, ул. Суворова, 120/3»	05	03	06 4 07 S401Л	2 538,50	0,00	0,00
Закупка товаров, работ и услуг для обеспечения государственных (муниципальных) нужд	05	03	06 4 07 S401Л	200 2 538,50	0,00	0,00
Реализация инициативного проекта «Комплексное благоустройство внутриквартальной территории в районе домов №№ 21,23 по ул. Калинина; №№ 22, 22/1 по ул. Ленинградская; № 46 по пр.Ленина»	05	03	06 4 07 S401М	1 797,23	0,00	0,00
Закупка товаров, работ и услуг для обеспечения государственных (муниципальных) нужд	05	03	06 4 07 S401М	200 1 797,23	0,00	0,00
Реализация инициативного проекта «Комплексное благоустройство внутриквартальной территории в районе домов №№ 16,18,20,22 по ул. Урицкого; №2а по ул. Чаплыгина»	05	03	06 4 07 S401Н	2 438,22	0,00	0,00
Закупка товаров, работ и услуг для обеспечения государственных (муниципальных) нужд	05	03	06 4 07 S401Н	200 2 438,22	0,00	0,00
Реализация инициативного проекта «Устройство спортивной и детской площадки в районе п. Димитрова ул. Коммунаров д.51/1»	05	03	06 4 07 S401П	10 885,59	0,00	0,00
Закупка товаров, работ и услуг для обеспечения государственных (муниципальных) нужд	05	03	06 4 07 S401П	200 10 885,59	0,00	0,00
Реализация инициативного проекта «Благоустройство дворовой территории в 145 мкр г. Магнитогорска ул. Жукова, 19,19/1,21,23, ул.Зеленый лог, 34»	05	03	06 4 07 S401Р	6 492,16	0,00	0,00
Закупка товаров, работ и услуг для обеспечения государственных (муниципальных) нужд	05	03	06 4 07 S401Р	200 6 492,16	0,00	0,00
Реализация инициативного проекта «Комплексное благоустройство придомовой территории: устройство парковочных мест, строительство детской игровой и спортивной площадок в районе МКД № 3 по ул.Завенягина, МКД № 1 и по ул. Ворошилова»	05	03	06 4 07 S401С	3 353,61	0,00	0,00
Закупка товаров, работ и услуг для обеспечения государственных (муниципальных) нужд	05	03	06 4 07 S401С	200 3 353,61	0,00	0,00
Муниципальная программа «Безопасность в городе Магнитогорске»	05	03	08 0 00 00000	10 088,37	923,68	9,16
Комплексы процессных мероприятий	05	03	08 4 00 00000	10 088,37	923,68	9,16
Комплекс процессных мероприятий «Формирование экологической комфортной городской среды в городе Магнитогорске»	05	03	08 4 12 00000	10 088,37	923,68	9,16
Мероприятия по содержанию земельных участков (площадок) накопления твердых коммунальных отходов города Магнитогорска	05	03	08 4 12 20180	5 088,37	923,68	18,15
Закупка товаров, работ и услуг для обеспечения государственных (муниципальных) нужд	05	03	08 4 12 20180	200 5 088,37	923,68	18,15
Мероприятия по вывозу отходов, не относящихся по своим свойствам к твердым коммунальным отходам, с территории города Магнитогорска	05	03	08 4 12 20850	5 000,00	0,00	0,00
Закупка товаров, работ и услуг для обеспечения государственных (муниципальных) нужд	05	03	08 4 12 20850	200 5 000,00	0,00	0,00
Муниципальная программа «Формирование комфортной городской среды в городе Магнитогорске»	05	03	15 0 00 00000	122 952,48	0,00	0,00

Региональные проекты, реализуемые в составе национальных проектов	05	03	15 1 00 00000	121 290,66	0,00	0,00
Региональный проект «Формирование комфортной городской среды»	05	03	15 1 I4 00000	121 290,66	0,00	0,00
Реализация программ формирования современной городской среды	05	03	15 1 I4 55550	121 290,66	0,00	0,00
Закупка товаров, работ и услуг для обеспечения государственных (муниципальных) нужд	05	03	15 1 I4 55550	200 121 290,66	0,00	0,00
Комплексы процессных мероприятий	05	03	15 4 00 00000	1 661,82	0,00	0,00
Комплекс процессных мероприятий «Комплексное благоустройство общественных территорий в городе Магнитогорске»	05	03	15 4 01 00000	1 661,82	0,00	0,00
Мероприятия по капитальному ремонту, ремонту и содержанию объектов благоустройства	05	03	15 4 01 20160	1 661,82	0,00	0,00
Закупка товаров, работ и услуг для обеспечения государственных (муниципальных) нужд	05	03	15 4 01 20160	200 1 661,82	0,00	0,00
Непрограммные направления деятельности	05	03	99 0 00 00000	2 107,40	280,00	13,29
Расходы на исполнение судебных актов	05	03	99 0 00 00007	2 107,40	280,00	13,29
Закупка товаров, работ и услуг для обеспечения государственных (муниципальных) нужд	05	03	99 0 00 00007	200 1 827,40	0,00	0,00
Иные бюджетные ассигнования	05	03	99 0 00 00007	800 280,00	280,00	100,00
Другие вопросы в области жилищно-коммунального хозяйства	05	05		33 840,36	3 788,85	11,20
Муниципальная программа «Развитие дорожного хозяйства и благоустройства города Магнитогорска»	05	05	06 0 00 00000	21 934,49	3 692,62	16,83
Комплексы процессных мероприятий	05	05	06 4 00 00000	21 934,49	3 692,62	16,83
Комплекс процессных мероприятий «Обеспечение деятельности муниципального казенного учреждения «Комбинат похоронно – ритуальных услуг»	05	05	06 4 06 00000	21 934,49	3 692,62	16,83
Расходы на обеспечение деятельности (оказание услуг, выполнение работ) муниципальных учреждений	05	05	06 4 06 00010	21 934,49	3 692,62	16,83
Расходы на выплаты персоналу в целях обеспечения выполнения функций государственными (муниципальными) органами, казенными учреждениями, органами управления государственными внебюджетными фондами	05	05	06 4 06 00010	19 316,70	3 105,80	16,08
Закупка товаров, работ и услуг для обеспечения государственных (муниципальных) нужд	05	05	06 4 06 00010	200 2 521,09	567,02	22,49
Иные бюджетные ассигнования	05	05	06 4 06 00010	800 96,70	19,80	20,48
Муниципальная программа «Развитие городского пассажирского транспорта в городе Магнитогорске»	05	05	07 0 00 00000	582,65	96,23	16,52
Комплексы процессных мероприятий	05	05	07 4 00 00000	582,65	96,23	16,52
Комплекс процессных мероприятий «Обеспечение деятельности Управления транспорта и коммунального хозяйства администрации города Магнитогорска»	05	05	07 4 04 00000	582,65	96,23	16,52
Осуществление переданных государственных полномочий по установлению необходимости проведения капитального ремонта общего имущества в многоквартирном доме	05	05	07 4 04 99400	582,65	96,23	16,52
Расходы на выплаты персоналу в целях обеспечения выполнения функций государственными (муниципальными) органами, казенными учреждениями, органами управления государственными внебюджетными фондами	05	05	07 4 04 99400	100 568,51	82,09	14,44
Закупка товаров, работ и услуг для обеспечения государственных (муниципальных) нужд	05	05	07 4 04 99400	200 14,14	14,14	100,00
Муниципальная программа «Энергосбережение и повышение энергетической эффективности в городе Магнитогорске»	05	05	09 0 00 00000	2 025,00	0,00	0,00
Комплексы процессных мероприятий	05	05	09 4 00 00000	2 025,00	0,00	0,00
Комплекс процессных мероприятий «Мероприятия по прединвестиционной подготовке проектов и мероприятий в области энергосбережения и повышения энергетической эффективности»	05	05	09 4 02 00000	2 025,00	0,00	0,00
Мероприятие по актуализации схемы теплоснабжения города Магнитогорска	05	05	09 4 02 20790	2 025,00	0,00	0,00
Закупка товаров, работ и услуг для обеспечения государственных (муниципальных) нужд	05	05	09 4 02 20790	200 2 025,00	0,00	0,00
Непрограммные направления деятельности	05	05	99 0 00 00000	9 298,22	0,00	0,00
Расходы на исполнение судебных актов	05	05	99 0 00 00007	9 298,22	0,00	0,00
Капитальные вложения в объекты государственной (муниципальной) собственности	05	05	99 0 00 00007	400 9 298,22	0,00	0,00
Охрана окружающей среды	06			136 267,61	15 140,85	11,11
Другие вопросы в области охраны окружающей среды	06	05		136 267,61	15 140,85	11,11
Муниципальная программа «Безопасность в городе Магнитогорске»	06	05	08 0 00 00000	136 267,61	15 140,85	11,11
Комплексы процессных мероприятий	06	05	08 4 00 00000	136 267,61	15 140,85	11,11
Комплекс процессных мероприятий «Формирование экологической комфортной городской среды в городе Магнитогорске»	06	05	08 4 12 00000	136 267,61	15 140,85	11,11
Мероприятия по содержанию рекреативированных земель на территории города Магнитогорска	06	05	08 4 12 20930	72 676,06	9 084,51	12,50
Закупка товаров, работ и услуг для обеспечения государственных (муниципальных) нужд	06	05	08 4 12 20930	200 72 676,06	9 084,51	12,50
Содержание рекреативированных земельных участков	06	05	08 4 12 S3120	63 591,55	6 056,34	9,52
Закупка товаров, работ и услуг для обеспечения государственных (муниципальных) нужд	06	05	08 4 12 S3120	200 63 591,55	6 056,34	9,52
Образование	07			1 150 150,47	52 622,76	4,58
Дошкольное образование	07	01		229 978,13	1 388,32	0,60
Муниципальная программа «Капитальное строительство, реконструкция и капитальный ремонт объектов муниципальной собственности города Магнитогорска»	07	01	11 0 00 00000	229 978,13	1 388,32	0,60
Комплексы процессных мероприятий	07	01	11 4 00 00000	229 978,13	1 388,32	0,60
Комплекс процессных мероприятий «Капитальный ремонт объектов, находящихся в муниципальной собственности города Магнитогорска»	07	01	11 4 01 00000	229 978,13	1 388,32	0,60
Прочие мероприятия по капитальному ремонту объектов, находящихся в муниципальной собственности	07	01	11 4 01 20190	3 445,87	0,00	0,00
Закупка товаров, работ и услуг для обеспечения государственных (муниципальных) нужд	07	01	11 4 01 20190	200 3 445,87	0,00	0,00
Мероприятия по капитальному ремонту объектов образования	07	01	11 4 01 20290	226 532,26	1 388,32	0,61
Закупка товаров, работ и услуг для обеспечения государственных (муниципальных) нужд	07	01	11 4 01 20290	200 226 532,26	1 388,32	0,61
Общее образование	07	02		816 634,64	0,00	0,00
Муниципальная программа «Капитальное строительство, реконструкция и капитальный ремонт объектов муниципальной собственности города Магнитогорска»	07	02	11 0 00 00000	816 634,64	0,00	0,00
Муниципальные проекты	07	02	11 3 00 00000	719 801,76	0,00	0,00
Муниципальный проект «Капитальное строительство и реконструкция объектов, находящихся в муниципальной собственности города Магнитогорска»	07	02	11 3 01 00000	719 801,76	0,00	0,00

Прочие мероприятия по строительству и реконструкции объектов, находящихся в муниципальной собственности	07	02	11 3 01 20150	200,00	0,00	0,00
Закупка товаров, работ и услуг для обеспечения государственных (муниципальных) нужд	07	02	11 3 01 20150	200	200,00	0,00
Мероприятия по строительству и реконструкции объектов образования	07	02	11 3 01 40040	44	779,94	0,00
Капитальные вложения в объекты государственной (муниципальной) собственности	07	02	11 3 01 40040	44	779,94	0,00
Создание новых мест в общеобразовательных организациях, расположенных на территории Челябинской области	07	02	11 3 01 S3080	674	821,82	0,00
Капитальные вложения в объекты государственной (муниципальной) собственности	07	02	11 3 01 S3080	674	821,82	0,00
Комплексы процессных мероприятий	07	02	11 4 00 00000	96	832,88	0,00
Комплекс процессных мероприятий «Капитальный ремонт объектов, находящихся в муниципальной собственности города Магнитогорска»	07	02	11 4 01 00000	96	832,88	0,00
Мероприятия по капитальному ремонту объектов образования	07	02	11 4 01 20290	96	832,88	0,00
Закупка товаров, работ и услуг для обеспечения государственных (муниципальных) нужд	07	02	11 4 01 20290	96	832,88	0,00
Профессиональная подготовка, переподготовка и повышение квалификации	07	05	06 0 00 00000	142,50	0,00	0,00
Муниципальная программа «Развитие дорожного хозяйства и благоустройства города Магнитогорска»	07	05	06 0 00 00000	17,50	0,00	0,00
Комплексы процессных мероприятий	07	05	06 4 00 00000	17,50	0,00	0,00
Комплекс процессных мероприятий «Обеспечение деятельности муниципального казенного учреждения «Управление капитального строительства»	07	05	06 4 05 00000	17,50	0,00	0,00
Расходы на обеспечение деятельности (оказание услуг, выполнение работ) муниципальных учреждений	07	05	06 4 05 00010	17,50	0,00	0,00
Закупка товаров, работ и услуг для обеспечения государственных (муниципальных) нужд	07	05	06 4 05 00010	200	17,50	0,00
Муниципальная программа «Развитие городского пассажирского транспорта в городе Магнитогорске»	07	05	07 0 00 00000	125,00	0,00	0,00
Комплексы процессных мероприятий	07	05	07 4 00 00000	125,00	0,00	0,00
Комплекс процессных мероприятий «Обеспечение деятельности Управления транспорта и коммунального хозяйства администрации города Магнитогорска»	07	05	07 4 04 00000	125,00	0,00	0,00
Расходы на обеспечение функций органов местного самоуправления	07	05	07 4 04 00020	125,00	0,00	0,00
Закупка товаров, работ и услуг для обеспечения государственных (муниципальных) нужд	07	05	07 4 04 00020	200	125,00	0,00
Другие вопросы в области образования	07	09		103	51	49,55
Муниципальная программа «Капитальное строительство, реконструкция и капитальный ремонт объектов муниципальной собственности города Магнитогорска»	07	09	11 0 00 00000	101	300,53	50,58
Муниципальные проекты	07	09	11 3 00 00000	101	300,53	50,58
Муниципальный проект «Капитальное строительство и реконструкция объектов, находящихся в муниципальной собственности города Магнитогорска»	07	09	11 3 01 00000	101	300,53	50,58
Прочие мероприятия по строительству и реконструкции объектов, находящихся в муниципальной собственности	07	09	11 3 01 20150	155,97	0,00	0,00
Закупка товаров, работ и услуг для обеспечения государственных (муниципальных) нужд	07	09	11 3 01 20150	200	155,97	0,00
Мероприятия по строительству и реконструкции объектов образования	07	09	11 3 01 40040	134,46	134,46	100,00
Капитальные вложения в объекты государственной (муниципальной) собственности	07	09	11 3 01 40040	400	134,46	134,46
Капитальные вложения в объекты образования, находящиеся в муниципальной собственности города Магнитогорска	07	09	11 3 01 S5210	101	010,10	50,59
Капитальные вложения в объекты государственной (муниципальной) собственности	07	09	11 3 01 S5210	400	101	010,10
Непрограммные направления деятельности	07	09	99 0 00 00000	2 094,67	0,00	0,00
Расходы на исполнение судебных актов	07	09	99 0 00 00007	2 094,67	0,00	0,00
Капитальные вложения в объекты государственной (муниципальной) собственности	07	09	99 0 00 00007	400	2 094,67	0,00
Культура, кинематография	08			63	588,33	0,00
Культура	08	01		63	588,33	0,00
Муниципальная программа «Капитальное строительство, реконструкция и капитальный ремонт объектов муниципальной собственности города Магнитогорска»	08	01	11 0 00 00000	63	588,33	0,00
Региональные проекты, реализуемые в составе национальных проектов	08	01	11 1 00 00000	63	546,59	0,00
Региональный проект «Семейные ценности и инфраструктура культуры»	08	01	11 1 Я5 00000	36	964,97	0,00
Модернизация региональных и муниципальных библиотек	08	01	11 1 Я5 55132	36	964,97	0,00
Закупка товаров, работ и услуг для обеспечения государственных (муниципальных) нужд	08	01	11 1 Я5 55132	200	964,97	0,00
Модернизация региональных и муниципальных музеев	08	01	11 1 Я5 55136	26	581,62	0,00
Закупка товаров, работ и услуг для обеспечения государственных (муниципальных) нужд	08	01	11 1 Я5 55136	200	26	581,62
Комплексы процессных мероприятий	08	01	11 4 00 00000	41,74	0,00	0,00
Комплекс процессных мероприятий «Капитальный ремонт объектов, находящихся в муниципальной собственности города Магнитогорска»	08	01	11 4 01 00000	41,74	0,00	0,00
Мероприятия по капитальному ремонту объектов культуры	08	01	11 4 01 20500	41,74	0,00	0,00
Закупка товаров, работ и услуг для обеспечения государственных (муниципальных) нужд	08	01	11 4 01 20500	200	41,74	0,00
Социальная политика	10			6 500,00	0,00	0,00
Другие вопросы в области социальной политики	10	06		6 500,00	0,00	0,00
Муниципальная программа «Социальное обслуживание и социальная поддержка жителей города Магнитогорска»	10	06	05 0 00 00000	6 500,00	0,00	0,00
Комплексы процессных мероприятий	10	06	05 4 00 00000	6 500,00	0,00	0,00
Комплекс процессных мероприятий «Обеспечение условий беспрепятственного доступа инвалидов к помещениям в многоквартирном доме»	10	06	05 4 07 00000	6 500,00	0,00	0,00
Мероприятия по обеспечению беспрепятственного доступа инвалидов к помещениям в многоквартирном доме	10	06	05 4 07 20670	6 500,00	0,00	0,00
Закупка товаров, работ и услуг для обеспечения государственных (муниципальных) нужд	10	06	05 4 07 20670	200	6 500,00	0,00
Физическая культура и спорт	11			8 473,40	0,00	0,00
Другие вопросы в области физической культуры и спорта	11	05		8 473,40	0,00	0,00
Муниципальная программа «Капитальное строительство, реконструкция и капитальный ремонт объектов муниципальной собственности города Магнитогорска»	11	05	11 0 00 00000	8 473,40	0,00	0,00
Муниципальные проекты	11	05	11 3 00 00000	8 473,40	0,00	0,00
Муниципальный проект «Капитальное строительство и реконструкция объектов, находящихся в муниципальной собственности города Магнитогорска»	11	05	11 3 01 00000	8 473,40	0,00	0,00
Прочие мероприятия по строительству и реконструкции объектов, находящихся в муниципальной собственности	11	05	11 3 01 20150	6 807,17	0,00	0,00

Закупка товаров, работ и услуг для обеспечения государственных (муниципальных) нужд	11	05	11 3 01 20150	200	6 807,17	0,00	0,00
Мероприятия по строительству и реконструкции объектов физкультуры и спорта	11	05	11 3 01 40060		95,99	0,00	0,00
Капитальные вложения в объекты государственной (муниципальной) собственности	11	05	11 3 01 40060	400	95,99	0,00	0,00
Капитальные вложения в муниципальные объекты физической культуры и спорта города Магнитогорска	11	05	11 3 01 S0240		1 570,24	0,00	0,00
Капитальные вложения в объекты государственной (муниципальной) собственности	11	05	11 3 01 S0240	400	1 570,24	0,00	0,00

Приложение № 4  
к постановлению администрации города Магнитогорска  
от 20.04.2026 № 2799-П

Источники финансирования дефицита бюджета города Магнитогорска по кодам классификации источников финансирования дефицитов бюджетов за I квартал 2026 года

тыс. рублей

Коды бюджетной классификации	Наименование источника средств	План на 2026 год	Исполнено за I квартал 2026 года
01 00 00 00 00 0000 000	Источники внутреннего финансирования дефицитов бюджетов	1 079 727,75	73 697,80
01 02 00 00 00 0000 000	Кредиты кредитных организаций в валюте Российской Федерации	300 000,00	0
01 02 00 00 00 0000 700	Привлечение кредитов от кредитных организаций в валюте Российской Федерации	300 000,00	0
01 02 00 00 04 0000 710	Привлечение городскими округами кредитов от кредитных организаций в валюте Российской Федерации	300 000,00	0
01 05 00 00 00 0000 000	Изменение остатков средств на счетах по учету средств бюджетов	779 727,75	73 697,80
01 05 00 00 00 0000 600	Уменьшение остатков средств бюджетов	779 727,75	73 697,80
01 05 02 00 00 0000 600	Уменьшение прочих остатков средств бюджетов	779 727,75	73 697,80
01 05 02 01 00 0000 610	Уменьшение прочих остатков денежных средств бюджетов	779 727,75	73 697,80
01 05 02 01 04 0000 610	Уменьшение прочих остатков денежных средств бюджетов городских округов	779 727,75	73 697,80
01 06 00 00 00 0000 000	Иные источники внутреннего финансирования дефицитов бюджетов	0	0
01 06 10 00 00 0000 000	Операции по управлению остатками средств на единых счетах бюджетов	0	0

Приложение № 5  
к постановлению администрации города Магнитогорска  
от 20.04.2026 № 2799-П

Информация о предоставлении и погашении бюджетных кредитов за I квартал 2026 года

Из бюджета города кредиты за I квартал 2026 года не выдавались.  
Бюджету Магнитогорского городского округа за I квартал 2026 года бюджетный кредит не предоставлялся.

Информация о структуре муниципального внутреннего долга на начало и конец отчетного периода

Муниципальный внутренний долг на 1 января 2026 года составил 0 тыс. руб., на 1 апреля 2026 года – 0 тыс. руб.

Информация о предоставленных и погашенных муниципальных гарантиях за I квартал 2026 года

За I квартал 2026 года муниципальные гарантии не предоставлялись.

тыс. рублей

Гарантии и поручительства в разрезе договоров	Остаток на начало года	Выдано гарантий и поручительств в 2026 году	Погашено в 2026 году		Остаток на конец отчетного периода
			местным бюджетом	заемщиком	
0	0	0	0	0	0
ИТОГО	0	0	0	0	0

Информация об источниках покрытия дефицита бюджета города Магнитогорска, в том числе о привлеченных кредитах в банках с приведением остатка задолженности по кредитам и другим источникам на начало и конец отчетного периода

Бюджет города Магнитогорска исполнен за I квартал 2026 года с дефицитом. Источником покрытия дефицита бюджета города является снижение остатков средств на счетах по учету средств бюджета города.  
За I квартал текущего года кредиты от кредитных организаций не привлекались.  
Бюджету Магнитогорского городского округа за I квартал 2026 года бюджетный кредит не предоставлялся.

тыс. рублей

Долговые обязательства	Остаток на начало года	Привлечено в 2026 году	Погашено в 2026 году	Остаток на конец отчетного периода
Кредиты, полученные местным бюджетом от кредитных организаций всего, в том числе:	0	0	0	0
Договор №				
Муниципальные ценные бумаги	0	0	0	0
Бюджетные кредиты, полученные местным бюджетом из субъекта РФ всего, в том числе:	0	0	0	0
Соглашение №				

#### ИНФОРМАЦИОННОЕ СООБЩЕНИЕ

о проведении аукциона в электронной форме на право заключения договора аренды нежилого помещения №1-бытовка с кадастровым номером 74:33:0213002:1143, общей площадью 161,4 кв.м., срок аренды 5 лет, расположенного по адресу: Челябинская область, г. Магнитогорск, пр. К. Маркса, д. 101/1, находящегося в муниципальной собственности и предназначенного для предоставления его во владение и (или) в пользование субъектам малого и среднего предпринимательства, физическим лицам, применяющим специальный налоговый режим «Налог на профессиональный доход».

Администрация г. Магнитогорска на основании постановления администрации города Магнитогорска от 20.04.2026 №2800-П объявляет о проведении аукциона в электронной форме на право заключения договора аренды нежилого помещения №1-бытовка с кадастровым номером 74:33:0213002:1143, общей площадью 161,4 кв.м., срок аренды 5 лет, расположенного по адресу: Челябинская область, г. Магнитогорск, пр. К. Маркса, д. 101/1, находящегося в муниципальной собственности и предназначенного для предоставления его во владение и (или) в пользование субъектам малого и среднего предпринимательства, физическим лицам, применяющим специальный налоговый режим «Налог на профессиональный доход».

Организатором аукциона в электронной форме выступает Комитет по управлению имуществом и земельными отношениями администрации города Магнитогорска.  
Место, даты начала и окончания подачи заявок и проведения аукциона:  
Указанное в настоящем информационном сообщении время – местное.  
Место подачи (приема) заявок: электронная площадка <https://www.rts-tender.ru/>.  
Начало приема заявок на участие в аукционе – в 08-30 ч. 23 апреля 2026 года.  
Окончание приема заявок на участие в аукционе – в 10-00 ч. 13 мая 2026 года.  
Дата определения участников аукциона – в 15-00 ч. 13 мая 2026 года.  
Проведение аукциона (место, дата, время начала приема предложений по цене от участников аукциона) – электронная площадка <https://www.rts-tender.ru/>, в 10-00 ч. 14 мая 2026 года.  
Также информацию по проведению аукциона в электронной форме можно получить на официальном сайте <http://www.new.torgi.gov.ru/> и в разделе «Имущественные торги» на официальном сайте администрации г. Магнитогорска <http://www.magnitogorsk.ru>.